



Brugermanual

SOLI 7, 8 & 9

BRUGERMANUAL – SOLI 7, 8 & 9 – DK VERSION 1

Læs brugsvejledningen nøje igennem, før du anvender produktet.
Vær opmærksom på alle anvisninger og følg dem.

Model	Varenr.	sædebredde	sædedybde	Mellem armlæn	Total bredde	Belastning
SOLI 7	44448	43 cm	43 cm	44.5 cm	56 cm	150 kg
SOLI 8	44467	55 cm	44 cm	55 cm	65.5 cm	200 kg
SOLI 9	52711	49 cm	48 cm	49 cm	60.5 cm	200 kg

Hvordan indstilles sædehøjden

1. Træk låseclipsene (A) ud – ét ben ad gangen.
2. Træk / Skub teleskopbenene (B) ud/ ind til den ønskede længde.
3. Sæt låseclipsene i igen – vær omhyggelig med, at de er ordentligt på plads!

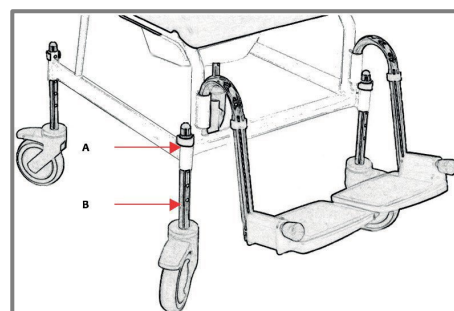

- VED SIDELÆNS FORFLYTNING: Slå stolens armlæn op for at lette forflytningen. Armlænet kan i øvrigt også forsynes med en lås, så det ikke slås op utilsigtet (ved fx urolige brugere).
- VED IND- OG Udstigning: Sørg altid for, at hjulenes bremser IKKE "peger" ind under stolen. Hjulene SKAL låses, inden brugeren sætter sig. (Som standard leveres stolen med fire 125 mm bremsehjul.)
- VED TOILETBRUG: Placér stolen over toiletkummen, og lås hjulene.
- VED BADEBRUG: Stolen kan udstyres med et sæde låg, som lægges i sædets toiletudskæring. Herved kan brugeren sidde mere oprejst og behageligt under badningen.



Ved brugers ind- og udstigning i stolen samt ved tipning **SKAL** det sikres, at stolens hjul er aflåst. Hjulenes bremsepedaler (D) må **IKKE** "pege" ind under stolen!



Hvis brugeren læner sig kraftigt fremad, kan der opstå tipningsfare, hvis stolens forhjul ikke er låst, og hvis bremsepedalerne ikke peger fremad.



Ved brugers ind- og udstigning må særlig opmærksomhed vies til evt. tipningsfare. **STÅ DERFOR ALDRIG PÅ FODHVILERNES FODPLADER!**



Vi gør opmærksom på, at man ikke må lægge fuld kropsvægt på armlæn.

Rengøring & vedligeholdelse

1. Rengøring foretages med almindelige ikke-ætsende rengøringsmidler, hvorefter stolen spules. Den efterfølgende aftørring sker bedst med en blød klud.
2. Tåler rengøring op til 85 °C i 3 minutter.
3. HJULENE efterses med jævne mellemrum – efterspændes eventuelt – og skal holdes fri for bl.a. hår for at bevare den optimale køreevne.

Brugsvejledning til fodhvilerne

Hvert fodhvilerpar består af to højdeindstillelige fodhvilerne (én til højre og én til venstre fod).

1. Anbring fodhvileren i beslaget (A), som er på svejset stolens forben.
I hver side af beslaget er en slids, som fodhvilerens "knopper" glider ned i og derved låser fodhvileren for sidedrej.

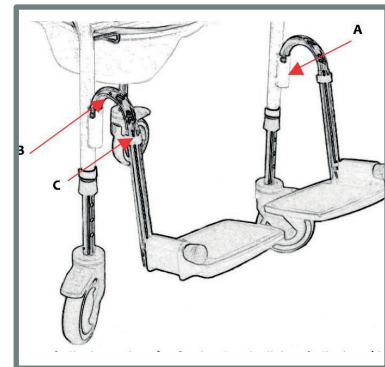

Disse slidser kan have skarpe kanter, som man kan rive sig på ved et uheld, når fodhvilerne ikke er monteret på en stol.

2. Ønskes fodhvileren svinget ud til siden, løftes fodhvileren - nemmest i krumningen (B) - cirka én cm lodret: Herved glider fodhvilerens "knop- per" op af slidserne, og fodhvileren kan nu drejes til siden (eller tages helt af).
3. Fodhvileren kan indstilles i længden ved at fjerne dens låseclip (C) og derefter trække eller skubbe fodhvilerens inder rør til den ønskede længde. HUSK at sætte fodhvilerens låseclip på plads igen efter indstillingen.
4. Fodhvilerne kan forsynes med et lægbånd eller ankel- bESPændinger fremstillet i skai (med velcrolukning til at stramme eller slække) samt en udelt polstret fodplade til at sætte oven på de to eksisterende fodplader. Fodhvilerne kan efter ønske leveres længere eller kortere, hvis brugeren har ekstraord nært lange eller korte ben.



Under indstillingen skal man tage hensyn til den klemrisiko, der altid er til stede.



Dette produkt skal genbruges i henhold til nationale regler. Efter adskillelse af produktet skal du sortere komponenterne ud fra hvad de er lavet af, og genbruge dem individuelt. Kontakt venligst dit lokale genbrugssted for vejledning, hvis det er nødvendigt.

www.danrehab.dk

MD Klasse 1

CE