

# ***El • ton***

**Mobility-scootere**

**Brugervejledning**



## **INDHOLD**

INTRODUKTION.....	Side 3
SIKKERHEDSRÅD.....	Side 3
EMI ADVARSEL.....	Side 4
SCOOTERENS DELE.....	Side 6
BETJENING AF SCOOTEREN.....	Side 8
BATTERIER OG BATTERIOPLADER.....	Side 11
VEDLIGEHOLDELSE.....	Side 12
FEJLFINDING.....	Side 13
TEKNISKE SPECIFIKATIONER.....	Side 14
FRALÆGGELSE AF ANSVAR.....	Side 15

## INTRODUKTION

Tillykke med købet af Deres El-ton el-scooter. El-ton 410 og 415 serien indbefatter det nyeste, innovative design med patentret og er kun tilgængeligt i E-ton's produkter.

Den er specielt egnet til ældre mennesker samt personer med et handicap. To-trins transakslen og de elektromagnetiske bremses gør at kørslen bliver sikker og effektiv.

Sørg venligst for at læse denne vejledning grundigt igennem, da det er vigtigt for Deres sikkerhed, at De forstår de råd og instruktioner, som er givet her.

**Såfremt De har nogle spørgsmål, kan De kontakte deres forhandler.  
Nærmeste forhandler oplyses ved henvendelse på tlf. 44 83 09 10**

## SIKKERHEDSRÅD

- Kør ikke med passagerer.
- Kør ikke på skråninger, med mere hældning end maksimalt 12 grader.
- Kør ikke med scooteren på skråninger, hvor der ligger olie, vand eller is.
- Drej ikke på stejle skråninger.
- Drej ikke pludseligt ved høj hastighed.
- Stig ikke på eller af scooteren med mindre bremsen er aktiveret og scooteren er slukket.
- Sluk ikke for scooteren, mens den kører.
- Kør ikke på scooteren hvor det ikke er sikkert og lovligt at gå.
- Overskrid ikke den anbefalede vægtgrænse for føreren. Overskrides grænsen alligevel kan det føre til personskade og en ugyldig garanti.
- Sæt altid farten ned og kør forsigtigt, når der køres på groft eller ujævnt underlag.
- Personer med balanceproblemer bør øve sig i at stige op på scooteren med assistance af en kvalificeret social- og sundhedshjælper.
- Såfremt scooteren er udstyret med anti-tippe hjul, bør scooteren ikke betjenes, før anti-tippe hjulene er monteret.
- Transporter ikke scooteren i en elevator for at flytte den fra en etage til en anden, da alvorlige skader kan opstå.
- Forsøg ikke at løfte scooteren i sædet, styret, bagskærmen eller andre dele, som kan tages af. Ethvert forsøg på dette kan forårsage skade på brugeren eller på scooteren.
- Før De sætter Dem op på scooteren eller parkerer den, fjernes nøglen fra tændingen. Dette vil sikre, at strømmen ikke er tilsluttet, og at scooteren derfor ikke kan flytte sig.
- Tilslut ikke nogen lægeapparater til scooterbatteriet. Det vil kunne forårsage skade på apparatet, fejl på scooteren og evt. forårsage personskade.
- Vær sikker på at styret er korrekt indstillet til brugeren af scooteren, ellers kan det resultere i skader og kvæstelser.
- **Brug ikke scooteren i regnvejr, nær badet eller i et tildampet badeværelse. Hvis scooteren udsættes for regn eller damp kan det forårsage elektriske fejl samt at den rustner for tidligt.**

## ADVARSEL: ELEKTROMAGNETISKE FORSTYRRELSER

Scootere kan være følsomme overfor elektromagnetiske forstyrrelser, som er en slags elektromagnetisk energi, der udsendes fra kilder som radiostationer, TV-stationer, amatør radiostationer, radioanlæg (kombineret modtager og sender) og mobiltelefoner. Forstyrrelserne (fra radiobølgekilder) kan forårsage at scooterens bremses løsnes, og at scooteren dermed kører af sig selv, eller kører i utilsigtede retninger. De elektromagnetiske forstyrrelser kan også ødelægge scooterens kontrolsystem permanent. Kilderne til elektromagnetiske forstyrrelser kan groft inddeles i tre typer:

1. Håndholdte, bærbare sendere-modtagere (transceivere) med antennen monteret direkte på den transmitterende del. Eksempler inkluderer: frekvensbånd til walkie-talkie brug, "walkie-talkie", sikkerheds- brand- og politisender-modtagere, mobiltelefoner og andre personlige kommunikationsmidler.

**I visse tilfælde kan mobiltelefoner og lignende kommunikationsmidler udsende signaler, mens de er TÆNDTE, også selv om de ikke er i brug.**

2. Mellemdistance mobil sender/modtagere, som f.eks. de der anvendes i politibiler, brandbiler, ambulancer og taxier, har sædvanligvis antennen monteret uden på køretøjet.
3. Langdistance sendere og modtagere, som f.eks. reklameudsendelsessendere (radio og TV antennenårne og amatør radioer.

Andre hånd-holdte kommunikationsmidler så som ledningsfri telefoner, laptop computere, AM/FM radioer, TV apparater, CD afspillere og kassetteafspillere samt mindre apparater som f.eks. elektriske barbermaskiner og hårtørrere, vil så vidt vides ikke forårsage problemer for scooteren.

## **Elektromagnetiske forstyrrelser på scooteren**

Da elektromagnetisk energi hurtigt bliver meget intens, når man kommer tættere på sende-antennemasten (kilde), er de elektromagnetiske felter omkring hånd-holdte radiokilder (sender-modtagere) særligt bekymrende. Når man bruger disse kommunikationsmidler, kan man utilsigtet medvirke til at få store mængder elektromagnetisk energi meget tæt på scooterens kontrolsystem. Dette kan påvirke scooterens bevægelser og bremsning. Det anbefales, at læse advarslerne, som er nævnt nedenfor, for at undgå interferens med scooterens kontrolsystem.

### **ADVARSLER**

1. Brug ikke hånd-holdte transceivere (sender-modtagere), så som frekvensbånd til walkie-talkie, radioer, brug ikke TÆNDTE kommunikationsmidler, som f.eks. mobiltelefoner, mens scooteren er TÆNDT.
2. Vær opmærksom på nærliggende sendere, som f.eks. radio og TV stationer, og forsøg at undgå at komme for tæt på dem.
3. Hvis scooteren laver utilsigtede bevægelser, sluk da scooteren så snart, at det er sikkert.
4. Vær opmærksom på, at ekstra tilbehør og dele samt ændringer på scooteren kan medføre, at scooteren er mere følsom overfor elektromagnetisk energi.

Bemærk: Der er ikke nogen nem måde, at evaluere scooterens overordnede modtagelighed overfor elektromagnetiske forstyrrelser på.

5. Såfremt scooteren opfører sig utilsigtet, så læg venligst mærke til om der er kilder til elektromagnetisk energi i nærheden, og kontakt efterfølgende Deres forhandler.

Bemærk: Vi er ikke ansvarlig for skader eller beskadigelser pådraget grundet upassende og usikker anvendelse af El-ton el-scooter.

## SCOOTERENS DELE



## INSTRUMENTPANEL

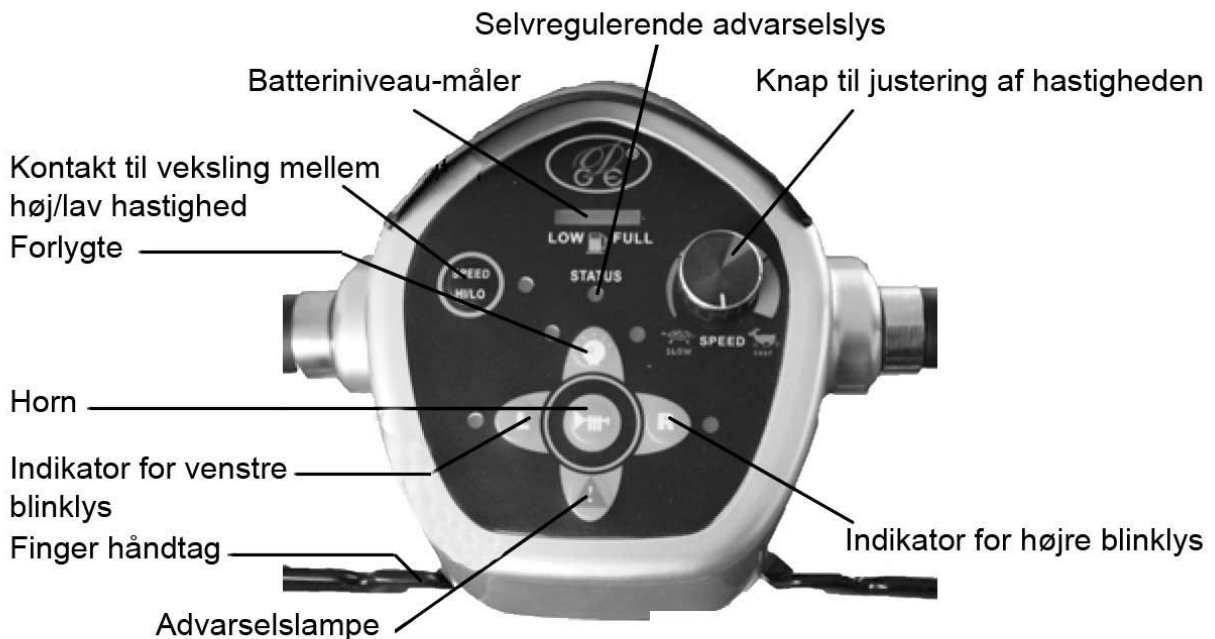

## SCOOTEREN SET BAGFRA

Regulering af armlænsbredde

Advarselslamper

Blinklys

Kofanger, bag

Trans aksel

Anti-vippe hjul





## DELENES FUNKTION

1. Hastighedsknop: Giver Dem mulighed for, at indstille hastigheden mellem 1 (minimum) og 14 (maksimum).
2. Batterimåler: Antallet af LED barer, som er tændte, viser strømmængden, der er tilbage i Deres batterier. Den korrekte strømmængde vises, når scooteren kører.

**Bemærk: Sørg for at LED barerne ikke går helt ud, da fuldstændig afladning af batterierne kan forårsage uoprettelige skader.**

3. Forlygte: Knappen betjener lyset.
4. Horn: Knappen betjener hornet.
5. Tommelfinger betjeningshåndtag: Den venstre tommelfingers betjeningshåndtag styrer bakgearet, og den højre tommelfingers betjeningshåndtag styrer fremløbet. Scooterens hastighed bestemmes af hvor stort trykket er på hver af betjeningshåndtagene. Når betjeningshåndtaget løsnes, vil scooteren langsomt stoppe, og den elektromagnetiske bremse tilføjes.
6. Tænd/sluk kontakt til nøgle: Sæt nøglen ind i højre side af styret. Drej nøglen og LED barerne vil lyse op. Der er en forsinkelse, før finger betjeningshåndtaget kan betjenes, mens strømfordeleren undersøger kredsløbet.
7. Høj/Lav fartregulering: Giver mulighed for at ændre hastigheden fra de normale 14 km/t til det halve, hvilket er beregnet til kørsel på fortov.
8. Horn advarselskontakt: Knappen betjener alle indikatorblinklys.
9. Elektromagnetisk bremse: Bremsen betjenes automatisk, når reguleringsarmene løsnes. Der er en lille forsinkelse, når scooteren sagtner farten; dette giver mulighed for at scooteren standser jævnt.
10. Ladesnor der trækker sig tilbage: Træk i snoren ved hjælp af håndtaget, og stop når den ønskede længde er nået. Træk let i snoren og slip, for at få snoren tilbage igen.

!!!!!!! Slipper man snoren for hurtigt, risikerer man, at snoren rammer skærmen og knækker den.

11. Regulering af styrvinklen: Træk styrreguleringsarmen ned for at justere styrvinklen og slip den, når styret er i en behagelig position.
12. Armlæn med fingerskrueregulering: Løsn de to fingerskruer, for at regulere armbredden; stram dem derefter igen, for at låse den i den ønskede position.

## SÅDAN BETJENES DERES SCOOTER

### HJULENE

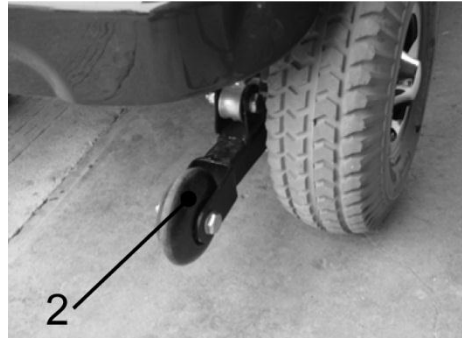
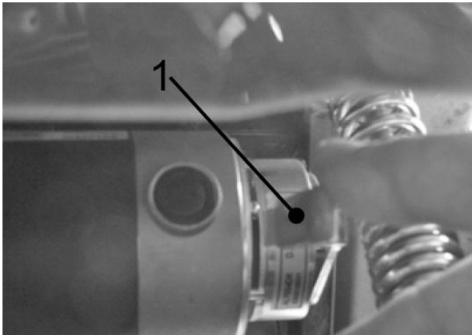

1. Udløserarmen til frihjulet (det røde håndtag) sidder inde i det højre baghjul. Løft op i reguleringsarmen for at frakoble motoren (scooteren kan nu skubbes). Skub reguleringsarmen ned for at tilkoble motoren igen.

**Bemærk: Husk altid at tilkoble frihjulet igen efter brug. Gøres dette ikke, kan det resultere i beskadigelser.**

2. Anti-tippehjul: Anti-tippehjulene er placeret bagerst på scooterstellet. Scooteren bør ikke anvendes med mindre anti-tippehjulene er på plads.

### Styrets vinkelregulering

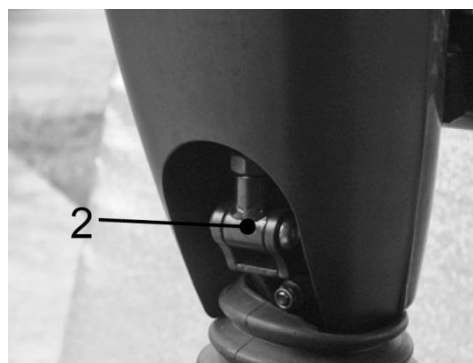
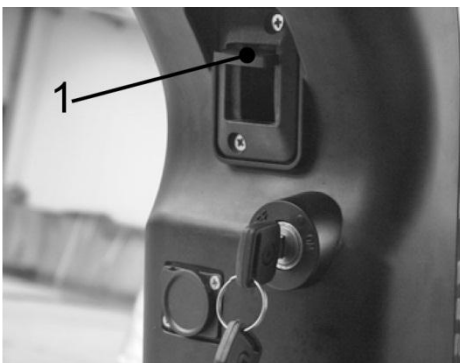

Styrets vinkelregulering indstilles neden under styrehåndtaget. Tryk på indstillingsorganet for at slå fra pinden og vælg den krævede vinkel på styret.

## Sædeskinne- og drejeindstilling

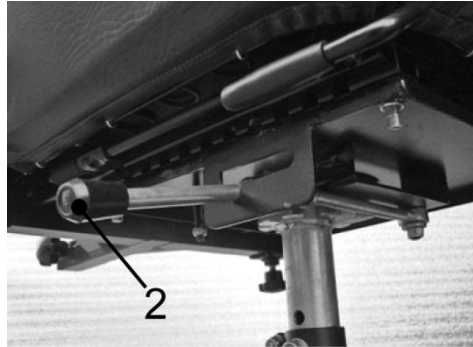
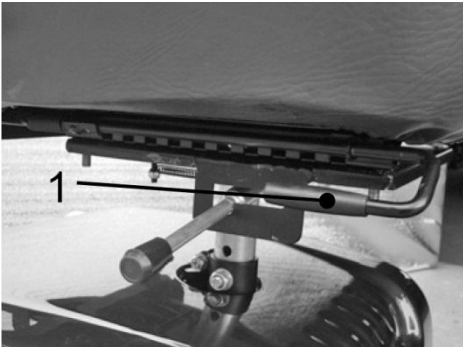

Ved at trække op i håndtaget (1) til sædeskinneindstilling kan man flytte sædet frem eller tilbage. Ved at løsne håndtaget låses sædet fast i denne position.

Under sædet i højre side er der et håndtag med en indbygget fjeder. Ved at trække op i håndtaget (2) og skubbe det, kan sædet drejes, og når håndtaget slippes, vil sædet fastlåses i en af otte positioner.

## Når sædet skal fjernes & justering af sædehøjde

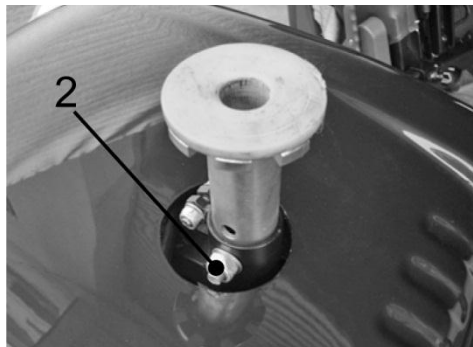

1. Fold sæderyggen ned. Træk op i håndtaget, der drejer sædet, og skub dette helt frem og løft sædet af.
2. Fjern sædet som beskrevet ovenfor. Løsn den vinkelformede knop. Sædehøjden kan indstilles i fire forskellige indstillinger ved at indsætte en låsestift af stål i det tilhørende hul. Stram håndtaget igen og udskift sædet.

## Regulering af bredde & vinkel på armlæn

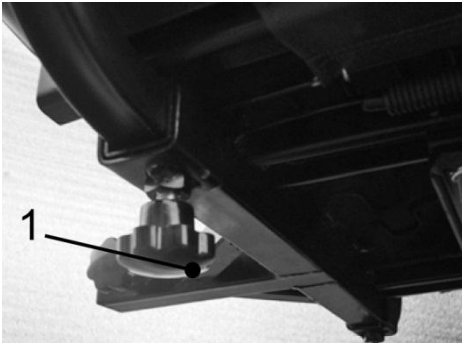

### **1. Regulering af bredden på armlænet.**

På undersiden af sædet er der to håndtag, en i hver side. Ved at løsne håndtagene kan armlænet indstilles til den rette bredde, eller fjernes, hvis den skal transporteres. Brug ikke scooteren med mindre armlænene passer.

### **2. Regulering af vinklen på armlænet**

Træk armlænene op for at give plads til indstillingsskruen og sikringsmøtrikken, skrue sikringsmøtrikken af og skrue boltene i eller ud for at øge eller mindske vinklen. Stram sikringsmøtrikken til igen.

Deres scooter er leveret fra fabrikken med armlænene placeret parallelt med gulvet for sikker transport.

## BATTERIER OG BATTERIOPLADER

Scooteren er udstyret med vedligeholdelsesfrie, tætte, blysyrebatterier. Batteriernes ydeevne kan påvirkes af temperatur, terræn, batteriernes tilstand, brugerens vægt etc. Indikatoren, der viser batteriets niveau, er kun vejledende og er mest effektiv, når scooteren kører, kun derved vises det korrekte afladningsniveau.

- Når scooteren standser, kan indikatoren, der viser batteriets niveau, godt vise, at den er fuld.
- En aktiv bruger kan bruge op til 30 % af batterikapaciteten eller mere pr. dag
- Inaktive brugere kommer (måske) kun op på at bruge 50 % af batterikapaciteten om ugen
- I begge tilfælde skal batteriet sættes til opladning om natten.

### Batterioplader

De batterier, som Deres scooter er udstyret med, er specielt designet. Alle delene kræver en automatisk batterioplader. Disse opladere har en elektronisk kontakt, som vil slukke strømmen, når batterierne er fuldt opladet. Batteriopladerne er af typen 5 ampere transformer opladeapparat.

### Opladning

Sæt blystikket i batteriopladerstikkontakten på scooteren/batteripakken og sæt det 3-benede stik i stikkontakten på væggen, for at oplade batterierne.

**Bemærk: Sørg for at opladerblyet er i god stand og ikke har været beskadiget eller udvidet.**

## VEDLIGEHOLDELSE

### Oliering

De bør smøre følgende dele med en lys olie eller lignende hvert halve år:

- Tap til at dreje sædet
- Tandhjulshåndtag til at løsne sædet
- Hjulleder
- Scooteraksel

**Bemærk: Brug ikke WD40 til at oliere delene!! Smør ikke olie på transaksel/gearboks. Kontakt Deres forhandler i tilfælde af vanskeligheder.**

### Hjul og dæk

Hjulene på Deres scooter har alle kløvede hjulkranse. Dette gør det nemt, at reparere et punkteret dæk. Hvis hjulene skal udskiftes, fjernes den midterste bolt og hjulet glider af akslen. Når De sætter hjulet på igen, vær da sikker på, at den tilbageværende bolt er udstyret med en låseskive eller at skruetrådene bliver behandlet med lock-tight eller et lignende klæbestof . Når et dæk skiftes, skal det inderste rør være tømt for luft. Fjern de fire bolte fra hjulet, og del hjulkransene.

Det anbefales at dæktrykket holdes på 30 på baghjulene og 25 på forhjulene.

## TROUBLE SHOOTING GUIDE

### Hovedafbryder

Deres scooter er udstyret med det nyeste indenfor elektronstyring, som er udviklet til at beskytte det elektriske system fra abnorm overbelastning, nemlig en hovedafbryder for ekstra beskyttelse. Skulle der opstå en situation, hvor Deres scooter standser uden nogen grund, kan det være fordi hovedafbryderen ikke er slukket. Hovedafbryderen er klar igen i løbet af et minut eller to. Hovedafbryderen sidder under bagskærmen.

### Tjekliste

Hvis Deres scooter ikke virker, tjek da venligst følgende:

- Om scooteren er tændt.
- Alle stik og forbindelser er fast tilsluttet.
- Om batteri niveauet viser fuldt opladet.
- Om friløbsapparatet er i køreposition

Hvis friløbsapparatet er blevet betjent og scooteren har stået tændt, så vil scooteren ikke køre, før man slukker og tænder med tændingsnøglen.

Henvend Dem venligst til Deres forhandler, såfremt Deres scooter ikke virker, efter at have tjekket disse punkter.

## TEKNISKE SPECIFIKATIONER

### DIMENSIONER

Samlet længde	1420 mm/56"
Samlet bredde	670 mm/26,4"
Samlet højde	1080 mm/42,5"
Hjul: For	305 mm/12"
Hjul: Bag	305 mm/12"
Frihøjde	90 mm/3,5"
Totalvægt ekskl. Batterier	92 kg
Totalvægt inkl. Batterier	129 kg
Sædetype	Fint indtræk
Sædebredde	480 mm

### YDEEVNE

Vægtkapacitet	150 kg
Maks. Hastighed	14 km/t
Stigningsniveau	15 grader
Drejeradius	1650 mm
Bremser	Elektro-mekanisk
Batteri	(2) 12 V, 55
Motorstørrelse	800W 4800XXX
Rejserækkevidde	48 km/29,8 mil
Batterioplader	DC 24V/5A
Kontroller	PG S-Driver 120A

### FARVER

Blå      Bourgogne      Sølv



## TEKNISKE SPECIFIKATIONER

### DIMENSIONER

Samlet længde	1420 mm/56"
Samlet bredde	670 mm/26,4"
Samlet højde	1080 mm/42,5"
Hjul: For	305 mm/12"
Hjul: Bag	305 mm/12"
Frihøjde	90 mm/3,5"
Totalvægt ekskl. Batterier	92 kg
Totalvægt inkl. Batterier	129 kg
Sædetype	Fint indtræk
Sædebredde	480 mm

### YDEEVNE

Vægtkapacitet	150 kg
Maks. Hastighed	14 km/t
Stigningsniveau	15 grader
Drejeradius	1650 mm
Bremser	Elektro-mekanisk
Batteri	(2) 12 V, 55
Motorstørrelse	800W 4800XXX
Rejserækkevidde	48 km/29,8 mil
Batterioplader	DC 24V/5A
Kontroller	PG S-Driver 120A

## **FRALÆGGELSE AF ANSVAR**

Denne scooter er ikke beregnet til personer med fysiske begrænsninger, som vil kunne forhindre brugeren i at betjene scooteren sikkert. Alt ansvar fralægges for enhver personskade eller beskadigelse af ejendom, som måtte opstå grundet utilstrækkelig eller usikker anvendelse af scooteren.

Mekaniske og elektriske defekter vil blive behandlet på et eventual forpligtelses vilkår. Garantien er kun gældende såfremt de originale reservedele er anvendt. Alle uautoriserede ændringer på scooteren vil automatisk ugyldiggøre garantien.

Standardgarantien indbefatter ikke almindelige sliddele.

De beskrevne retningslinjer er ment som en hjælp til Dem for sikker betjening af Deres scooter. Såfremt De måtte have spørgsmål vedr. korrekt betjening af Deres scooter, bedes De kontakte Deres autoriserede forhandler.