

## CareMat® mit austauschbarem Kabel

Die druckempfindliche Bettvorlage  
für demente und sturzgefährdete Personen

### Originalbetriebsanleitung

#### 1 Sicherheitshinweise

Vor Inbetriebnahme und Gebrauch der CareMat® muss diese Anleitung komplett gelesen werden. Sie ist zur späteren Wiederverwendung aufzubewahren. Bei Produkt-, Sach- oder Personenschäden, die durch Nichtbeachten dieser Anleitung verursacht werden, erlischt der Garantieanspruch.



##### Hinweise für das Pflegefachpersonal

- Die CareMat® dient lediglich zur Unterstützung des Pflegefachpersonals, ersetzt dieses jedoch nicht.
- Vor jedem Einsatz ist die CareMat® auf seine Funktionstüchtigkeit zu überprüfen.

##### Hinweise für den Installateur

- Die elektrische Montage und Inbetriebnahme des Produkts darf nur von einer Fachkraft ausgeführt werden.
- Das Produkt darf nicht an Netzspannung angeschlossen werden (siehe «Elektrische Anschlussvarianten»).

#### 2 Produktbeschreibung

##### 2.2 Anwendungsbereiche und Funktion

Die CareMat® wurde vorwiegend für den Einsatz in Alten- und Pflegeheimen, Krankenhäusern und Psychiatrien, sowie für betreutes Wohnen konzipiert. Die dort notwendige Pflege und Beaufsichtigung von dementen und sturzgefährdeten Bewohnern stellt für das Betreuungspersonal einen erhöhten Pflegeaufwand dar. Die CareMat® ist die ideale Unterstützung: Sturzrisiken sowie Gefahren, die sich durch Weglaufen oder Orientierungslosigkeit ergeben, können erheblich verringert werden.

Die CareMat® wird als druckempfindlicher Sensor direkt vor das Pflege- bzw. Krankenbett gelegt und mit der hausinternen Rufanlage verbunden. Sobald die Person das Bett verlässt und auf die CareMat® tritt, schaltet diese und löst einen Alarm über die Rufanlage aus.

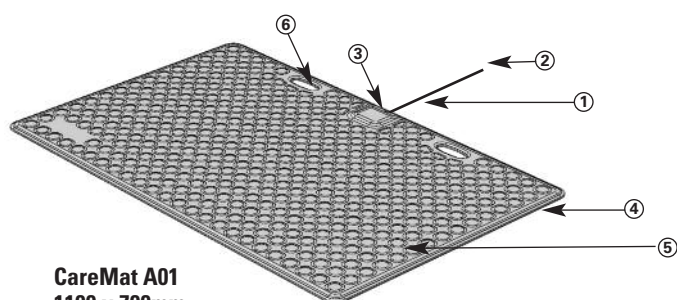

CareMat A01  
1100 x 700mm

- ① Austauschbares Kabel zum Anschluss an die Rufanlage
- ② Offenes Kabelende
- ③ Gehäuse mit Klemmen- oder Universalplatine
- ④ Abgeschrägte, rollstuhlgängige Kanten
- ⑤ Rutschfeste Oberfläche mit Noppenstruktur
- ⑥ Tragegriffe

#### 3 Täglicher Betrieb

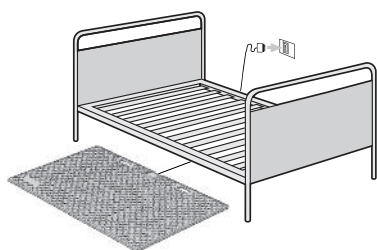

Die CareMat® zentriert vor dem Bett positionieren, damit ein Umgehen der Matte unmöglich ist. Das Kabel unter dem Bett hindurchführen, um die Stolpergefahr zu vermeiden. Stecker in die richtige Steckvorrichtung einstecken.

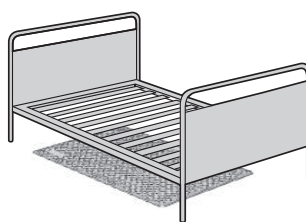

Wird die CareMat® nicht benötigt, kann sie unter das Bett geschoben werden, ohne dass die Kabelverbindung zur Rufanlage gelöst werden muss.

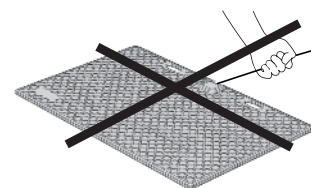

Bevor das Bett verschoben wird, CareMat® entfernen. Somit werden Beschädigungen an der Matte bzw. am Kabel und Steckervermieden.

#### 4 Reinigung und Desinfektion

- Vor jeder Reinigung die Verbindung zur Rufanlage trennen.
- Die CareMat® kann mit handelsüblichen Desinfektions- und Reinigungsmitteln mit max. 70 Vol% Alkohol gereinigt werden. Keine ätzenden Mittel verwenden.
- Die CareMat® ist weder autoklavierbar, noch dampfdesinfizierbar.

#### 5 Transport und Lagerung

- Beim Transport starkes Durchbiegen der CareMat® vermeiden.
- Die CareMat® trocken, sauber und flach lagern.
- Keine schweren Lasten auf der CareMat® lagern und nicht mehr als 20 verpackte Matten aufeinander stapeln.

## 6 Elektrische Anschlussvarianten - mit Klemmenplatine

Die CareMat A01C (C=Cable) enthält eine Klemmenplatine im Gehäuse.



Der passende Stecker zum Anschluss an die Rufanlage und dessen Anschlussbelegung sind beim jeweiligen Systemhersteller zu beziehen.

## 7 Elektrische Anschlussvarianten - mit Universalplatine

Die CareMat A01P (P=Platine) enthält eine Universalplatine im Gehäuse.

Die Universalplatine kann durch das Verändern der Schalterpositionen an Ihre Bedürfnisse angepasst werden. Das Kabel an der Universalplatine muss nicht entfernt werden. Die Anschlüsse sind verpolungs-sicher.

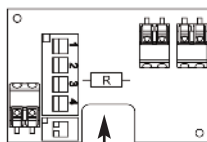

### Widerstand R variabel

Die Universalplatine verfügt über zwei Anschlussbuchsen für handelsübliche bedrahtete Widerstände. In diese kann ein rufanlagenspezifischer Widerstand zur Leitungsüberwachung eingesetzt werden. Der Anschlussdraht sollte einen Durchmesser zwischen 0.38 und 0.56mm aufweisen. Der Buchsenabstand beträgt 14mm.

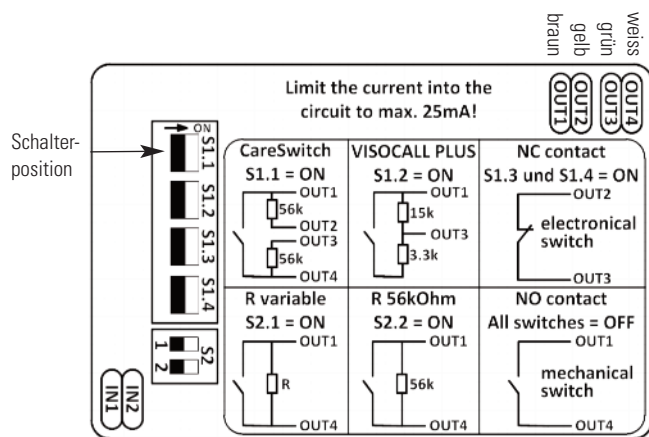

⚠ Nach der elektrischen Montage muss vom Installateur ein Funktionstest durchgeführt werden.

## 8 Wartung und Fehlersuche

Die CareMat® ist wartungsfrei. Sollte das Kabel dennoch ausgerissen werden, dann kann es einfach ausgetauscht werden: Gehäusedeckel öffnen, Kabel ersetzen und anschliessen. Der Kabelbinder um das Anschlusskabel muss mit einer Kabelbinderzange angezogen werden, damit er nicht abrutscht. Deckel schliessen und Schrauben leicht anziehen.

Sollte die Funktion trotzdem nicht gewährleistet sein, sind folgende Schritte zu prüfen:

- Ist die Rufanlage in Betrieb und die CareMat® korrekt angeschlossen?
- Ist der Stecker, die Steckverbindung oder das Kabel beschädigt?

Sind die erwähnten Punkte erfüllt, aber die Funktionen der CareMat® ist trotzdem nicht gewährleistet, wenden Sie sich bitte an das Fachpersonal.

## 9 Entsorgung

Die CareMat® kann im Hausmüll entsorgt werden.

## 10 Technische Daten

<b>Artikel</b>	CareMat A, K / B	<b>Kabel</b>	Länge 3 m, Ø 5.1 mm, Leitungsquerschnitt ≤ 0.14 mm <sup>2</sup>
<b>Masse (LxBxH)</b>	1100x700x9 mm / 700x400x9 mm, Höhe bei Gehäuse 15 mm	<b>Kabeltyp</b>	4-Pol
<b>Gewicht [kg]</b>	8.2, 6.9 / 3.2	<b>Signalausgang</b>	Schliesser- / Öffnerkontakt oder Widerstandsbeschaltung
<b>Material</b>	Polyurethan (PU)	<b>Verbrauch Platine</b>	0 mA / max. 10 mA
<b>Farbe</b>	Matte: caregelb, Kabel: weiss	<b>Elektrische Belastbarkeit</b>	Kontaktspannung: max. 25 mA bei 24 V
<b>Oberfläche</b>	Noppenstruktur	<b>Schutzart</b>	IP 54 ohne Kabelende/Verbindungsstecker
<b>Personengewicht</b>	mindestens 10 kg	<b>Umgebungstemperatur</b>	0 bis +55° C
<b>Chemische Beständigkeit</b>	Wasser (Raumtemp.), Körperflüssigkeiten, handelsübliche Desinfektionsmittel, max. 70 Vol% Alkohol	<b>Normenkonformität</b>	Die CareMat® mit Klemmenplatine unterliegt lediglich der Allgemeinen Produktsicherheitsrichtlinie 2001/95/EG und ist daher nicht CE-kennzeichnungspflichtig. Die CareMat® mit Universalplatine unterliegt der EMV-Richtlinie 2004/108/EG und ist daher mit dem CE-Konformitätszeichen versehen.

# CareMat® with replaceable cable

The pressure-sensitive bed mat  
for dementia patients and persons at risk of falling.

## Translation of the original instructions

### 1 Safety instructions

These instructions must be completely read through prior to the commissioning and use of the CareMat®. They should be kept safely for future use. Warranty claims will be invalid in the event of any damage to the product, to goods or persons that is due to failure to observe these instructions.



#### Instructions for nursing staff

- The CareMat® operates purely as a support for the nursing staff, but is not a substitute for them.
- The functional correctness of the CareMat® is to be checked each time that it is used.

#### Notes for the installer

- The electrical installation work and commissioning of the product may only be carried out by a qualified technician
- The product must not be connected to mains voltage (see "Different Types of Electrical Connections").

### 2 Product description

#### 2.2 Areas of application and function

The CareMat® was primarily designed for use in old people's and care homes, hospitals and psychiatric wards as well as for sheltered residential accommodation. The necessary care and supervision of patients with dementia and of those who are at risk of falling represents a significant increase in care expenditure for care practitioners. The CareMat® is the ideal support: Risks of falling and the dangers which arise from wandering or loss of orientation can be significantly reduced.

The CareMat®, as a pressure-sensitive sensor, is installed directly in front of the care-patient or sick person's bed and is connected to the internal call system. As soon as the person leaves the bed and steps onto the CareMat® this switches on and sends out an alarm signal to the call system via the RCL07.

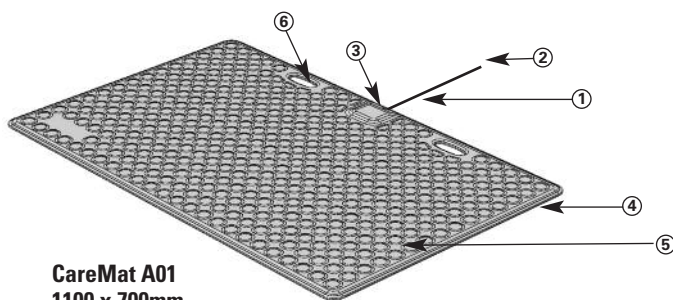

CareMat A01  
1100 x 700mm

- ① Replaceable cable for connecting to the call system
- ② Open cable end
- ③ Housing with terminals or universal circuit-board
- ④ Chamfered, wheelchair-accessible edges
- ⑤ Non-slip surface with stud texture design
- ⑥ Carrying handle

### 3 Day to day operation

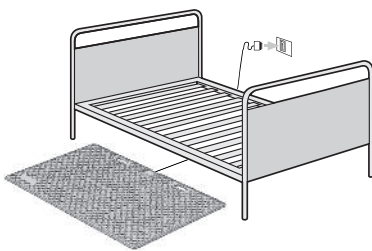

Position the CareMat® centrally in front of the bed so that avoiding the mat is impossible. Route the cable under the bed in order to avoid the risk of tripping over it. Insert the plug into the correct plug - socket device.

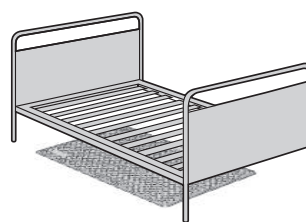

If the CareMat® should not be needed, it can be pushed beneath the bed without the cable connection to the call system having to be disconnected.

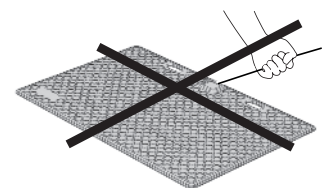

Remove, CareMat® before moving the bed around. By doing this, damaging the mat or the cable will be avoided.

### 4 Cleaning and disinfecting

Disconnect the connection to the call system prior to any cleaning.

- CareMat® can be cleaned using commercially available disinfecting and cleaning agents with max. 70 vol% alcohol. No corrosive agents should be used.
- CareMat® is neither autoclavable nor can it be disinfected using steam.

### 5 Transport and storage

- During transport any significant bending of the CareMat® should be avoided.
- Store the CareMat® in a dry, clean and flat location.
- Do not place any heavy loads on the CareMat® and do not stack more than 20 packed mats on top of each other.

## 6 Different electrical connections - with terminals circuit-board

The CareMat A01C (C=cable) includes a terminal circuit-board in the housing.



The correct plug for connecting to the alarm system and its terminal assignment are to be obtained from the relative system manufacturer.

## 7 Different electrical connections - with universal circuit-board

The CareMat A01P (P= circuit-board) includes a universal circuit-board in the housing.

The universal circuit-board can be adapted to your needs by altering the switch positions. The wiring on the universal circuit-board must not be removed.

The connections are protected against wrong polarity of input voltage.

### Variable resistance R

The universal circuit-board has two connector sockets for commercially-available wired resistors. A call resistor that is specifically for the call system for line monitoring can be installed in this. The connecting wiring should have a diameter of between 0.38 and 0.56 mm. The socket spacing should be 14 mm.

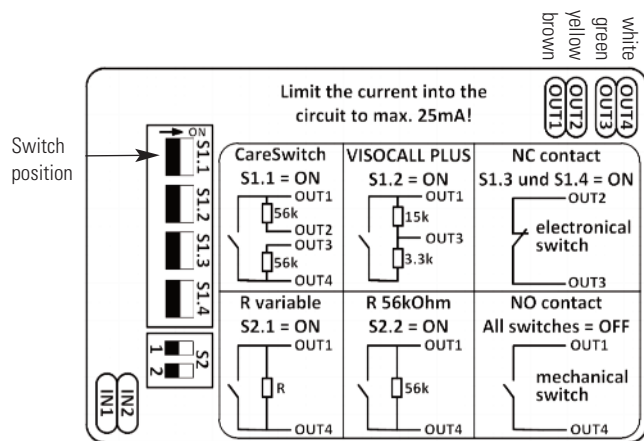
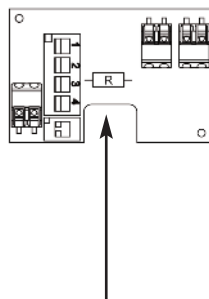

⚠ After the electrical installation, the installer must perform a functional test.

## 8 Maintenance and fault finding

The CareMat® is maintenance-free. If the cable should however be pulled out, it should then simply be replaced: open housing, replace and connect up cable. The cable ties around the connecting cable must be stripped using a cable tie tool to avoid any slipping. Close the cover and lightly tighten the screws.

If despite this the function is not being provided, the following checks should be made:

- Is the call system operating and is the CareMat® correctly connected?
- Is the plug, the plug connection or the cable damaged?

If the points mentioned above have been checked out, but the functions of the CareMat® are, despite this, still not being provided, you should consult a qualified expert.

## 9 Disposal

The CareMat® can be disposed of in the household refuse.

## 10 Technical specifications

<b>Article</b>	CareMat A, K / B	<b>Cable</b>	Length 3 m, Ø 5.1 +/- 2 mm, cable cross-section ≤ 0.14 mm <sup>2</sup>
<b>Dimensions (LxWxH)</b>	1100x700x9 mm / 700x400x9 mm, height with housing 15 mm	<b>Type of cable</b>	4-Pol
<b>Weight [kg]</b>	8.2, 6.9 /3.2	<b>Signal output</b>	Make contact or resistor connection
<b>Material</b>	Polyurethane (PU)	<b>Using the circuit-board</b>	0 mA at 10 mA
<b>Colour</b>	Mat: care yellow, Cable: white	<b>Electrical load capacity</b>	Contact voltage: max. 25 mA at 24 V
<b>Surface</b>	Stud texture design	<b>Type of protection</b>	IP 54 without cable end / connecting plug
<b>Weight of persons</b>	At least 10 kg	<b>Ambient temperature</b>	0 up to +55° C
<b>Chemical resistance</b>	Water (room temperature), body fluids, disinfectant, max. 70 vol% alcohol	<b>Conformity to standards</b>	The CareMat® with terminal board is just subject to the General Product Safety Directive 2001/95/EC and does not therefore require CE labelling. The CareMat® with circuit board comes under the EMC Directive 2004/108/EC and therefore has CE conformity labelling.

# CareMat® avec câble interchangeable

Modèle de tapis sensible à la pression  
pour les personnes démentes et sujettes aux chutes

## Traduction de la notice originale

### 1 Instructions de sécurité

Avant la mise en service et l'utilisation du CareMat®, cette directive doit être lue en entier. Elle doit être conservée pour une utilisation extérieure. En cas de dommage aux produits, matériels ou personnes, provoqué par le non respect de cette directive, la garantie cesse d'être valable.



#### Notes pour le personnel infirmier

- Le CareMat® sert d'aide au personnel infirmier, il ne le remplace pas.
- Avant toute mise en place, il est nécessaire de vérifier le bon fonctionnement du CareMat®.

#### Instruction pour l'installateur

- Le montage électrique et la mise en service du produit ne doivent être réalisés que par un professionnel qualifié.
- Le produit ne doit pas être connectée à la tension du secteur (voir «Options de connexions électriques»).

### 2 Description du produit

#### 2.2 Applications et fonctions

Les CareMat® sont conçus principalement pour être installés dans des maisons de retraite, centres de soins, hôpitaux et centres psychiatriques, ainsi que dans des logements médicalisés. Lorsque la garde et la surveillance des résidents atteints de démence et pouvant chuter sont intensifiées, cela représente des exigences de maintenance accrues pour le personnel d'encadrement. Le CareMat® est l'aide idéale: Les risques de chute et les dangers qui résultent d'une fugue ou d'une désorientation peuvent être considérablement réduits.

Le CareMat® est un capteur sensible à la pression, placé directement en face du lit de repos ou médicalisé, et connecté au centre d'appel interne du bâtiment. Dès que la personne quitte le lit et pose le pied sur le CareMat®, celui-ci s'allume et déclenche une alarme au centre d'appel.

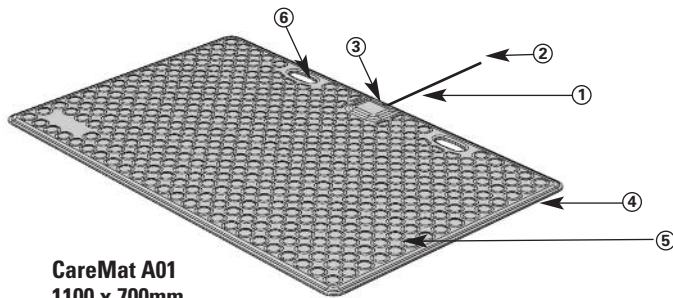

CareMat A01  
1100 x 700mm

- ① Câble interchangeable pour le raccordement au centre d'appel
- ② Fin de câble ouverte
- ③ Boîtier avec platine à brides ou universelle
- ④ Bords biseautés pour fauteuil roulant
- ⑤ La surface antidérapante avec structure à nodules
- ⑥ Poignée

### 3 Usage quotidien

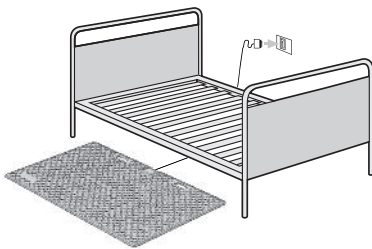

Centrer le CareMat® face au lit, afin de rendre impossible le contournement du tapis. Tirer le câble sous le lit afin de réduire le risque de déboucher. Insérez la prise dans le bon sens.

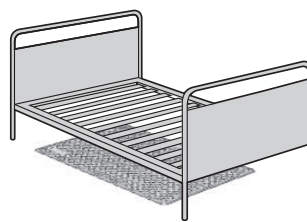

Lorsque le CareMat® n'est pas nécessaire, il peut être glissé sous le lit, sans que le raccordement du câble au centre d'appel ne soit débranché.

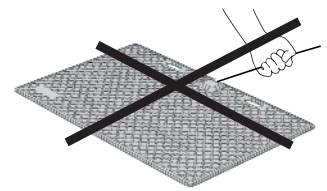

Avant de déplacer le lit, retirer le CareMat®. Cela empêchera tout dommage au tapis, au câble ou à la prise.

### 4 Nettoyage et désinfection

- Déconnecter du centre d'appel avant tout nettoyage.
- Le CareMat® peut être nettoyé avec des désinfectants et des produits de nettoyage avec max. 70% d'alcool disponibles dans le commerce. Ne pas utiliser un agent caustique.
- Le CareMat® n'est ni autoclavable ni désinfectable par vapeur.

### 5 Transport et rangement

- Pendant le transport, éviter une forte flexion du CareMat®.
- Entreposer le CareMat® sec, propre et à plat.
- Ne pas poser de charge lourde sur le CareMat® et ne pas ranger plus de 20 tapis les uns sur les autres.

## 6 Option de raccordement électrique – avec platine à bride

Le CareMat A01C (C=Câble) comprend une platine à bride dans son boîtier.

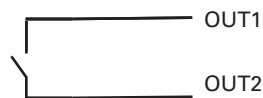

Le connecteur de raccordement pour le raccordement au centre d'appel et son brochage sont disponibles auprès des fabricants de systèmes respectifs.

## 7 Option de raccordement électrique – avec platine universelle

Le CareMat A01P (P=Platine) comprend une platine universelle dans son boîtier.

La platine universelle peut être adaptée à vos besoins en modifiant la position de l'interrupteur. Le câble de la platine universelle ne doit pas être retiré. Les raccordements sont polarisés.

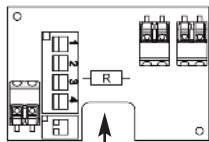

### Variable R de la résistance

La platine universelle dispose de deux connecteurs pour les résistances intégrées disponibles dans le commerce. Dans lesquels une résistance adaptée aux centres d'appel peut être insérée pour la direction de circuit. Le fil conducteur doit avoir un diamètre compris entre 0,38 et 0,56 mm. L'espacement de prise est de 14mm.

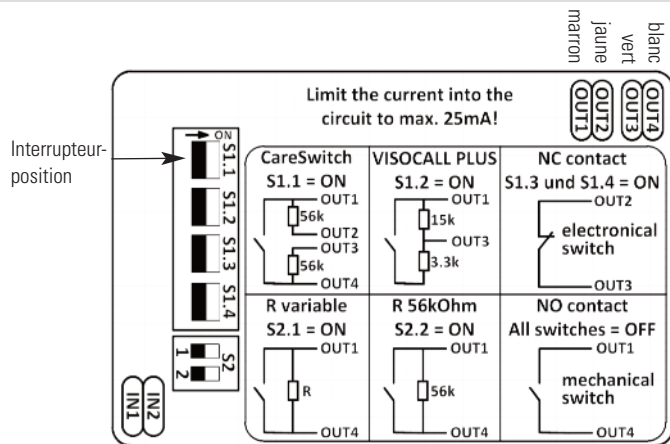

⚠️ Après l'installation électrique, un test de fonctionnement doit être effectué par l'installateur

## 8 Entretien et dépannage

Le CareMat® est sans maintenance. Si le câble est endommagé, il est facile de le remplacer: Ouvrir le couvercle, remplacer le câble et connecter. Le serre-câble autour du câble doit être serré avec une pince à câble, afin qu'il ne glisse pas. Refermer le couvercle et serrer les vis sans forcer.

Si le fonctionnement ne peut toujours pas être assuré, les étapes suivantes sont à examiner:

- Le centre d'appel est-il en service et le CareMat® correctement raccordé?
- La prise, le connecteur ou le câble sont-ils endommagés?

Si tous les points nécessaires sont remplis, mais que le fonctionnement du CareMat® n'est cependant toujours pas assuré, faire appel à un professionnel qualifié.

## 9 Gestion des déchets

Le CareMat® peut être jeté avec les déchets domestiques.

## 10 Données techniques

<b>Article</b>	CareMat A, K / B	<b>Câble</b>	Longueur 3 m, Ø 5.1 +/- 2 mm, section conduite ≤ 0.14 mm <sup>2</sup>
<b>Dimensions (LxlxH)</b>	1100x700x9 mm / 700x400x9 mm, hauteur au niveau du boîtier 15 mm	<b>Type de câble</b>	4 broches
<b>Poids [kg]</b>	8.2, 6.9 / 3.2	<b>Sortie du signal</b>	Contact d'interrupteur / à ouverture ou circuit de résistance
<b>Matériau</b>	Polyuréthane (PU)	<b>Consommation de la platine</b>	0 mA / max. 10 mA
<b>Couleur</b>	Tapis: jaune « médical », Câble: blanc	<b>Charge électrique admissible</b>	Tension de contact: max. 25 mA par 24 V
<b>Surface</b>	Structure à nodules	<b>Type de protection</b>	IP 54 sans fin de câble / connecteur
<b>Poids de la personne</b>	Poids minimum 10 kg	<b>Température ambiante</b>	0 jusqu'à +55° C
<b>Résistance chimique</b>	Eau (temp. ambiante), fluides corporels, désinfectants usuels, max. 70 Vol% Alcool	<b>Conformité aux normes</b>	CE Le CareMat® avec plaque à bornes doit uniquement suivre la directive sur la sécurité générale des produits 2001/95/EG et n'est ainsi pas soumis au marquage CE. Le CareMat® avec plaque Universal suit la directive EMV 2004/108/EG et est ainsi soumis à la conformité du marquage CE.

Sous réserve de modifications techniques

# CareMat® con cable intercambiable

La alfombrilla sensible a la presión  
para personas con demencia o riesgo de caída

## Traducción del manual de instrucción original

### 1 Indicaciones de seguridad

Antes de la puesta en servicio y del uso de la CareMat® hay que leer íntegramente estas instrucciones. Debe conservarse para su reutilización posterior. Los daños en el producto, materiales o personales que sean resultado del incumplimiento de estas instrucciones excluyen las reclamaciones de garantía.



#### Observaciones para el personal sanitario/cuidador

- La CareMat® solo sirve como respaldo para el personal sanitario o cuidador, pero no lo sustituye.
- Siempre antes de usar la CareMat®, hay que comprobar su funcionamiento.

#### Indicaciones para el instalador

- El montaje eléctrico y la puesta en servicio del producto solo puede realizarlos un técnico especializado.
- El producto no se puede conectar con tensión de red (véase «Opciones de conexión eléctricas»).

### 2 Descripción del producto

#### 2.2 Campos de aplicación y funciones

La CareMat® fue diseñada, fundamentalmente, para su uso en residencias de ancianos, sanatorios, hospitales, hospitales psiquiátricos y domicilios de residencia asistida. Las tareas de cuidado y vigilancia de residentes con demencias y riesgos de caída suponen un gran esfuerzo para el personal cuidador. La CareMat® es la ayuda perfecta: Reduce considerablemente los riesgos de daños por caídas y los peligros que se presentan cuando un paciente pierde la orientación o se escapa.

La CareMat® es un sensor sensible a la presión que se coloca directamente delante de la camilla o cama y que se conecta con el sistema de aviso de las instalaciones. En cuanto el paciente abandona la cama y pisa sobre la CareMat®, esta se activa y emite una alarma a través del sistema de aviso.

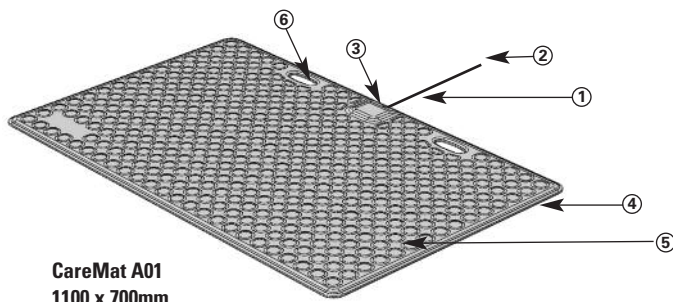

CareMat A01  
1100 x 700mm

- ① Cable intercambiable para establecer conexión con el sistema de aviso
- ② Extremo del cable abierto
- ③ Carcasa con placa de bornes o universal
- ④ Bordes inclinados y adecuados para el uso de sillas de ruedas
- ⑤ Superficie antideslizante con "botones"
- ⑥ Asas de transporte

### 3 Servicio diario

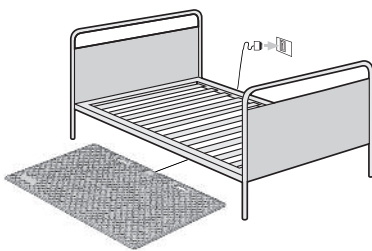

Ponga la CareMat® centrada, delante de la cama, para que no sea posible bajar de la cama sin pisarla. Pase el cable por debajo de la cama, para evitar tropezos. Enchufe el conector en la toma adecuada.

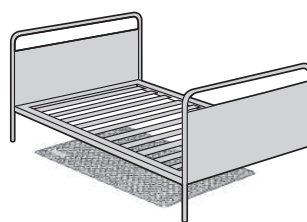

Si no es necesario usar la CareMat®, basta con deslizarla debajo de la cama. No hace falta soltar la conexión del cable con el sistema de aviso.

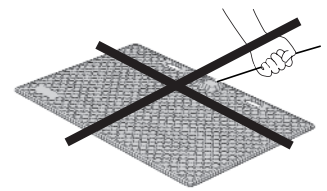

Antes de mover la cama, retire la CareMat®. De esta forma evitará daños en la alfombrilla, en el cable y en el conector.

### 4 Limpieza y desinfección

- Antes de limpiar la alfombrilla, hay que desconectarla del sistema de aviso.
- La CareMat® se puede limpiar con desinfectantes y limpiadores estándar comerciales con un 70 vol% máx. de alcohol. No utilice productos cáusticos.
- La CareMat® no se puede esterilizar por autoclave ni se puede desinfectar por vapor.

### 5 Transporte y almacenamiento

- Al transportar la CareMat® evite doblarla en exceso.
- Almacene la CareMat® en un lugar seco, limpio y plano.
- No deposite cargas pesadas sobre la CareMat® y no apile más de 20 alfombrillas empaquetadas.

## 6 Opciones de conexión eléctricas con placa de bornes

La CareMat A01C (C=Cable) incluye una placa de bornes en la carcasa.



Puede consultar cuál es el conector adecuado para establecer conexión con el sistema de aviso y su asignación en la documentación del fabricante del sistema.

## 7 Opciones de conexión eléctricas con placa universal

La CareMat A01P (P=Placa) incluye una placa universal en la carcasa.

Puede adaptar a sus necesidades la placa universal modificando las posiciones de los interruptores. No hay que retirar el cable de la placa universal. Las conexiones están protegidas contra polaridad inversa.

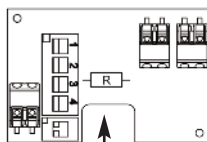

### Resistencia R variable

La placa universal tiene dos tomas de conexiones para resistencias cableadas de las disponibles en los comercios. Con ellas se puede utilizar una resistencia específica del sistema de aviso para el control de la línea. El hilo de conexión debe tener un diámetro de entre 0,38 y 0,56 mm. Los casquillos están a una distancia de 14 mm.

Posición de interruptor

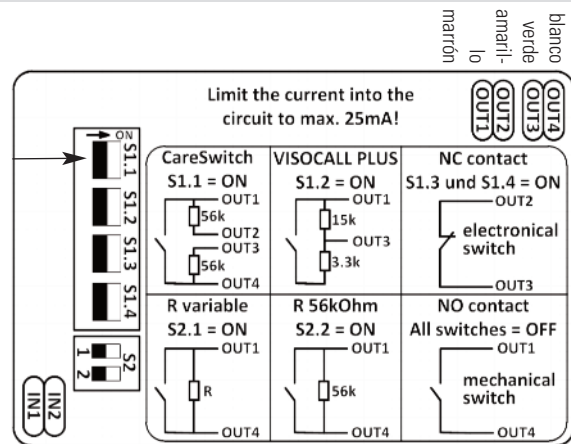

Una vez concluido el montaje eléctrico, el instalador debe ejecutar una prueba de funcionamiento.

## 8 Mantenimiento y localización de errores

La CareMat® no requiere mantenimiento. No obstante, si se rasgare el cable, se puede sustituir fácilmente: Abra la tapa de la carcasa, sustituya el cable y conéctelo. La brida que rodea el cable de conexión debe apretarse con unas tenacillas para que no se suelte. Cierre la tapa y apriete los tornillos suavemente, ¡sin apretar demasiado!

Si a pesar de ello no funcionara correctamente, compruebe lo siguiente:

- ¿El sistema de aviso está en funcionamiento y la CareMat® está conectada correctamente?
- ¿El enchufe, la conexión enchufable o el cable están dañados?

Si ha comprobado todos los puntos anteriores pero la CareMat® sigue sin funcionar correctamente, consulte con un técnico especializado.

## 9 Eliminación

La CareMat® se puede desechar con la basura normal.

## 10 Datos técnicos

<b>Artículo</b>	CareMat A, K / B	<b>Cable</b>	Longitud 3 m, Ø 5,1 mm, diámetro del cable ≤ 0,14 mm <sup>2</sup>
<b>Medidas (LxAnxAl)</b>	1100x700x9 mm / 700x400x9 mm, altura con carcasa 15 mm	<b>Tipo de cable</b>	4 conductores
<b>Peso [kg]</b>	8,2, 6,9 / 3,2	<b>Salida de señal</b>	Contacto normalmente abierto/cerrado o circuito de resistencia
<b>Material</b>	Poliuretano (PU)	<b>Consumo de la placa</b>	0 mA hasta 10 mA
<b>Color</b>	Alfombrilla: amarillo "care", cable: blanco	<b>Capacidad de carga eléctrica</b>	Tensión de contacto: máx. 25 mA a 24 V
<b>Superficie</b>	Superficie con "botones"	<b>Tipo de protección</b>	IP 54 sin extremo de cables/conector
<b>Peso personal</b>	mín. 10 kg	<b>Temperatura ambiente</b>	De 0 hasta +55 °C
<b>Estabilidad química</b>	Agua (temp. ambiente), fluidos corporales estándar comercial. Desinfectante, 70 vol% máx. alcohol	<b>Conformidad normativa</b>	La CareMat® con placa de bornes solo se rige por la directiva sobre Seguridad General de Productos 2001/95/CE y, por ello, no está obligada a llevar la marca CE. La CareMat® con placa universal se rige por la Directiva sobre Compatibilidad Electromagnética 2004/108/CE y, por ello, lleva la marca de conformidad CE.



# CareMat® con cavo intercambiabile

Il scendiletto sensibile alla pressione per persone affette da demenza e con problemi di deambulazione

## Traduzione delle istruzioni originali

### 1 Consulenza sulla sicurezza

Prima dell'installazione e dell'uso di CareMat®, leggere le istruzioni con attenzione. Esse devono essere conservate per futuro riferimento. Danni al prodotto, ai materiali o alle persone, causati dalla mancata osservanza delle istruzioni, possono invalidare la garanzia.



#### Note per il personale sanitario

- Il CareMat® serve solo ad aiutare il personale sanitario, ma non lo sostituisce in nessun modo.
- Prima di ogni utilizzo occorre verificare la funzionalità del CareMat®.

#### Note per l'installatore

- L'installazione elettrica e la messa in servizio del prodotto possono essere effettuate soltanto da un esperto.
- Il prodotto non deve essere collegato alla tensione di rete (vedi «opzioni di collegamento elettrico»).

### 2 Descrizione del prodotto

#### 2.2 Applicazioni e funzione

Il CareMat® è stato creato soprattutto per un impiego in case di cura, case per anziani, ospedali, cliniche psichiatriche e alloggi sorvegliati. Le cure e la sorveglianza di persone affette da demenza e con problemi di deambulazione, richiedono un notevole sforzo al personale curante. Il CareMat® offre la necessaria assistenza: minimizza considerevolmente il rischio di cadute così come il pericolo che qualcuno abbandoni la struttura o si perda.

Il CareMat® è un sensore sensibile alla pressione, che viene posto direttamente davanti al letto del paziente ed è collegato all'impianto di chiamata interno. Quando la persona si alza dal letto e calpesta il CareMat®, viene azionato un allarme tramite l'impianto di chiamata.

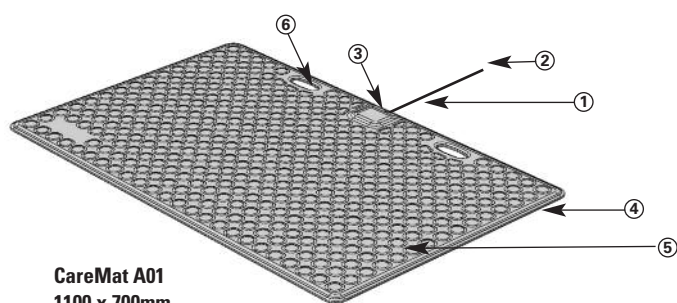

CareMat A01  
1100 x 700mm

- ① Cavo intercambiabile del collegamento all'impianto di chiamata
- ② Estremità del cavo aperta
- ③ Confezione con morsetteria o scheda universale
- ④ Bordi smussati ed arrotondati
- ⑤ Superficie antiscivolo con struttura a nodi
- ⑥ Manici

### 3 Funzionamento giornaliero

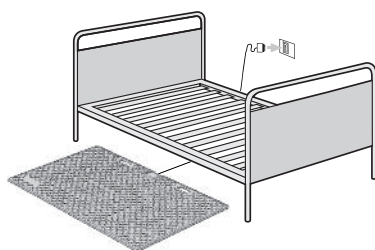

Il CareMat® viene posto in posizione centrale davanti al letto, per impedire lo spostamento del tappeto. Posizionare il cavo sotto il letto, per evitare il rischio di inciampare. Inserire il connettore nella corretta presa di corrente.

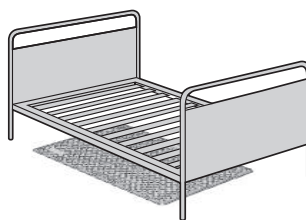

Se il CareMat® non è necessario, esso può essere posto sotto il letto, senza dover rimuovere il collegamento del cavo all'impianto di chiamata.

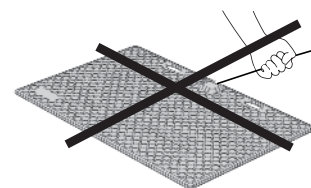

Prima di spostare il letto, rimuovere il CareMat®. In tal modo si possono evitare danni al tappeto, al cavo o alla spina.

### 4 Pulizia e disinfezione

- Prima di ogni pulizia, rimuovere il collegamento all'impianto di chiamata.
- Il CareMat® può essere pulito con disinfettanti disponibili in commercio e con prodotti per la pulizia con max. 70% volume di alcol. Non utilizzare detergenti caustici.
- Il CareMat® non è autoclavabile, né sterilizzabile a vapore.

### 5 Trasporto e conservazione

- Durante il trasporto evitare forti flessioni del CareMat®.
- Conservare il CareMat® in un luogo asciutto, pulito e piatto.
- Non posizionare carichi pesanti sul CareMat® e non impilare più di 20 tappeti confezionati uno sopra l'altro.

## 6 Opzioni di collegamento elettrico – con morsettieria

Il CareMat A01C (C=Cable) contiene una morsettieria nella confezione.



Il connettore adatto al collegamento all'impianto di chiamata e la sua connessione sono disponibili presso i rispettivi produttori di sistemi.

## 7 Opzioni di collegamento elettrico – con scheda universale

Il CareMat A01P (P=Platine) contiene una scheda universale nella confezione.

La scheda universale può essere regolata modificando la posizione dell'interruttore in base alle proprie esigenze. Il cavo alla scheda universale non deve essere rimosso. I collegamenti sono protetti contro l'inversione di polarità.

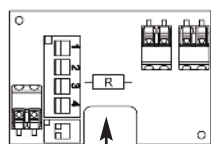

Posizione dell'interruttore

### Resistenza R variabile

La scheda universale dispone di due prese di collegamento per le resistenze cablate esistenti in commercio, in cui può essere impiegata una resistenza specifica dell'impianto di chiamata al monitoraggio del connettore. Il cavo di collegamento deve avere un diametro compreso tra 0.38 e 0.56mm. La distanza tra le prese è di 14mm.

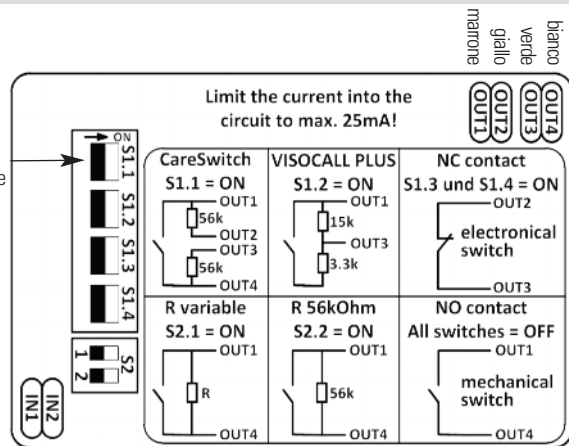

In seguito all'installazione elettrica, l'installatore deve effettuare una prova di funzionamento.

## 8 Manutenzione e risoluzione dei problemi

Il CareMat® non necessita manutenzione. Se il cavo dovesse rovinarsi può essere facilmente sostituito: aprire il coperchio della confezione, sostituire il cavo e collegarlo. La fascetta attorno al cavo di connessione deve essere serrata con una pistola per fascette, in modo che non scivoli. Chiudere il coperchio e serrare leggermente le viti!

Se il dispositivo non funziona, occorre esaminare le seguenti operazioni:

- l'impianto di chiamata in uso ed il CareMat® sono collegati correttamente?
- La spina, il connettore elettrico o il cavo sono danneggiati?

Se i punti menzionati funzionano correttamente, ma le funzionalità del CareMat® non si avviano, rivolgersi ad un esperto.

## 9 Smaltimento

Il CareMat® può essere smaltito con i rifiuti domestici.

## 10 Specifiche tecniche

<b>Articolo</b>	CareMat A, K / B	<b>Cavo</b>	Lunghezza 3 m, Ø 5.1 mm, sezione trasversale ≤ 0.14 mm <sup>2</sup>
<b>Dimensioni (LxLxA)</b>	1100x700x9 mm / 700x400x9 mm, altezza con confezione 15 mm	<b>Tipo di cavo</b>	4 poli
<b>Peso [kg]</b>	8.2, 6.9 / 3.2	<b>Uscita di segnale</b>	Contatto di chiusura/apertura o circuito di resistenza
<b>Materiale</b>	Poliuretano (PU)	<b>Consumo del dispositivo</b>	0 mA / max. 10 mA
<b>Colore</b>	Tappeto: giallo, cavo: bianco	<b>Portata elettrica</b>	Tensione di contatto: max. 25 mA a 24 V
<b>Superficie</b>	Struttura a nodi	<b>Tipo di protezione</b>	IP 54 senza estremità del cavo / connettore
<b>Peso persona</b>	Minimo 10kg	<b>Temperatura ambientale</b>	0 fino a +55° C
<b>Resistenza chimica</b>	Acqua (temperatura ambiente), liquidi corporei, disinfettante disponibile in commercio, max. 70% volume di alcol.	<b>Conforme alle specifiche</b>	<p>Il CareMat® con morsetto è soggetto soltanto alla direttiva sulla sicurezza generale dei prodotti 2001/95/EG e quindi non è marcato CE.</p> <p>Il CareMat® con scheda universale è soggetta alla direttiva EMV 2004/108/EG ed è quindi etichettato con il marchio di conformità CE.</p>

# CareMat® med utbyttbar kabel

Den tryckkänsliga mattan för dementa patienter och personer med benägenhet att falla

## Översättning av originalbruksanvisning

### 1 Säkerhetsanvisningar

Före idrifttagningen och användningen av CareMat® måste denna anvisning läsas i sin helhet. Den ska sparas för senare återanvändning. Vid produkt-, material- eller personskador som orsakas av att denna bruksanvisning inte följs, upphör garantin att gälla.



#### Anvisningar för vårdpersonalen

- CareMat® CareMat ger endast stöd för vårdpersonalen men ersätter dem inte.
- Före varje användning ska CareMat® kontrolleras avseende korrekt funktion.

#### Anvisningar för installatören

- Produktens elektriska montering och idrifttagning får endast utföras av en fackman.
- Produkten får inte anslutas till nätspänning (se «Elektriska anslutningsvarianter»).

### 2 Produktbeskrivning

#### 2.2 Användningsområden och funktion

CareMat® är i första hand utformad för användning i äldreboende och vårdhem, sjukhus och psykiatriska avdelningar samt på särskilt boende. Vården för och tillsynen av personer som har demens eller som är benägna att falla kräver här ökade ansträngningar och insatser från vårdpersonalen. CareMat® är det perfekta hjälpmedlet: risken för fall, liksom faran för att patienter försvinner och går vilse kan minskas avsevärt.

Som tryckkänslig sensor läggs CareMat® direkt framför patientens säng och kopplas till det interna patientsignalsystemet. När patienten lämnar sängen och kliver på CareMat® aktiveras mattan och utlöser ett larm via signalsystemet.

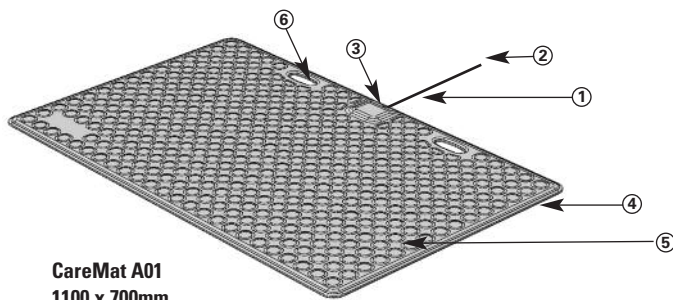

CareMat A01  
1100 x 700mm

- ① Utbyttbar kabel för anslutning till patientsignalsystemet
- ② öppen kabelände
- ③ Hus med plintkort eller universellt kretskort
- ④ Sluttande kanter, lämpliga för rullstolar
- ⑤ Halkfri yta med halkfri struktur
- ⑥ Bärhandtag

### 3 Daglig drift

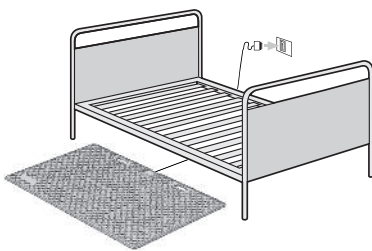

Placera CareMat® i mitten framför sängen så att patienten inte kan gå runt mattan. Lägg kabeln under sängen för att undvika snubbelrisk. Sätt in kontakten i rätt uttag.

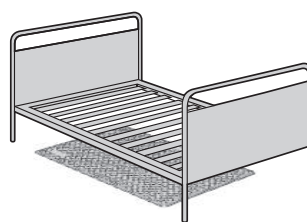

Om CareMat® inte behövs kan den skjutas under sängen utan att kabelkopplingen till patientsignalsystemet behöver kopplas från.

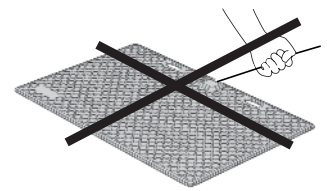

Ta bort CareMat® innan sängen förflyttas. På det sättet undviker man skador på mattan eller kabeln samt kontakten.

### 4 Rengöring och desinfektion

- Koppla från kopplingen till patientsignalsystemet före varje rengöring.
- CareMat® kan rengöras med vanliga desinfektions- och rengöringsmedel som innehåller max. 70 vol% alkohol. Använd inga frätande medel.
- CareMat® kan inte autoklaveras eller desinficeras med ånga.

### 5 Transport och lagring

- Undvik överdriven böjning av mattan
- Förvara CareMat® utrullad på en plan yta i en torr.
- Placera inte tunga föremål ovanpå mattan och stapla högst 20 inpackade mattor ovanpå varandra.

## 6 Elektriska anslutningsvarianter – med plintkort

Vid CareMat A01C (C=Cable) finns ett plintkort inbyggt i huset.



Den tillhörande kontakten för anslutning till patientsignalsystemet och dess anslutningskodning finns tillgängliga hos respektive systemtillverkare.

## 7 Elektriska anslutningsvarianter – med universellt kretskort

Vid CareMat A01P (P=kretskort) finns ett universellt kretskort inbyggt i huset.

Det universella kretskortet kan anpassas till dina behov genom att brytarens läge förändras. Kabeln på det universella kretskortet behöver inte tas bort. Anslutningarna är skyddade mot felpolning.

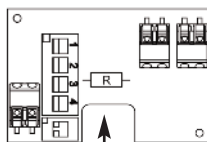

### Motstånd R variabelt

Det universella kretskortet har två utgångar för motstånd med vanliga kopplingar som finns i handeln. I dessa kan ett motstånd för ledningsövervakning sättas in som är specifik för varje patientsignalsystem. Anslutningsledaren bör ha en diameter på mellan 0,38 och 0,56 mm. Avståndet mellan utgångarna är 14 mm.

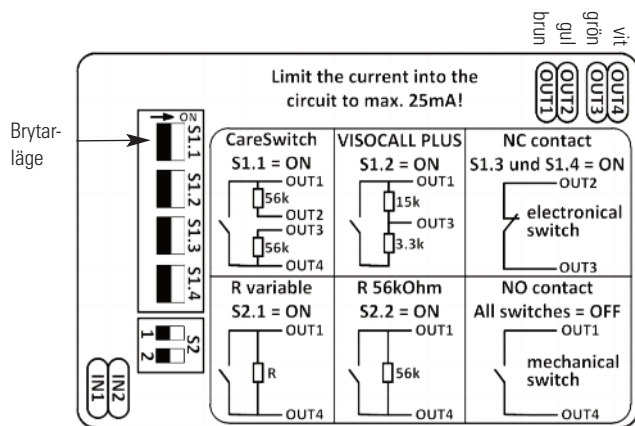

⚠ Efter den elektriska monteringen måste ett funktionstest utföras av installatören.

## 8 Underhåll och felsökning

CareMat® är underhållsfri. Om kabeln ändå rivs ut kan den enkelt bytas ut: Öppna husets lock, ersätt kabeln och anslut den. Buntbandet och anslutningskabeln måste dras åt med en buntbandstång. Stäng locket och dra åt skruvarna lätt.

Om det ändå inte skulle fungera bör följande steg kontrolleras:

- Är signalsystemet och CareMat® korrekt anslutna?
- Är kontakten, stickkopplingen eller kabeln skadade?

Om de beskrivna punkterna är uppfyllda, men CareMat® ändå inte fungerar, kontakta fackpersonalen.

## 9 Avfallshantering

Die CareMat® kan avfallshandteras i hushållsavfallet.

## 10 Tekniska data

<b>Artikel</b>	CareMat A, K / B	<b>Kabel</b>	Längd 3 m, $\varnothing$ 5,1 mm, ledningsarea $\leq 0,14 \text{ mm}^2$
<b>Mått (LxBxH)</b>	1100x700x9 mm / 700x400x9 mm, höjd vid hus 15 mm	<b>Kabeltyp</b>	4 pin
<b>Vikt [kg]</b>	8,2, 6,9 / 3,2	<b>Signalutgång</b>	Slutar- / öppnarkontakt eller motståndsanslutning
<b>Material</b>	Polyuretan (PU)	<b>Förbrukning kretskort</b>	0 mA / max. 10 mA
<b>Färg</b>	Matta: caregul, kabel: vit	<b>Elektrisk kapacitet</b>	Kontaktspänning: max. 25 mA vid 24 V
<b>Yta</b>	Halkfri struktur	<b>Kapslingsklass</b>	IP 54 utan kabelände / kopplingskontakt
<b>Personvikt</b>	minst 10 kg	<b>Omgivningstemperatur</b>	0 till +55° C
<b>Kemisk beständighet</b>	Vatten (rumstemp.), kroppsvätskor, vanl. desinfektionsmedel, max. 70 vol% alkohol	<b>Överensstämmelse med normer</b>	CareMat® med plintkort omfattas endast av det Allmänna produktssäkerhetsdirektivet 2001/95/EG och behöver därför inte CE-märkas. CareMat® med universellt kretskort omfattas av EMK-direktivet 2004/108/EG och är därför försedd med CE-märkningen.