



BRUGERVEJLEDNING TRANSLET CARGO

Personkøretøj med lad til transport af gods sænker risikoen for arbejdsskader og øger effektiviteten.

BRUGERVEJLEDNING



ADVARSEL! Læs og forstå denne brugervejledning fuldt ud, før du anvender Translet Cargo.

ADVARSEL! Translet Cargo og dens tilbehør er specialudstyr fremstillet udelukkende til professionelt brug og må kun anvendes og betjenes af personale, der har modtaget særlig instruktion i sikker og korrekt brug af udstyret.

ADVARSEL! Anvend altid de krævede personlige værnemidler ved håndtering af Translet Cargo og dens tilbehør.

ADVARSEL! Translet Cargo er udelukkende beregnet til transport af gods på ladet i fastspændt tilstand.

ADVARSEL! Anvend altid tilkoblingsenhedens vejledning for korrekt fastgørelse til anhængertrækket. Anvend aldrig Translet Cargo med enheder, der benytter anden tilkoblingsmekanisme end dem, der er leveret sammen med køretøjet, eller er specifikt tilpasset til formålet eller godkendt af IMMO A/S.

ADVARSEL! Forsøg aldrig at ombygge eller tilpasse Translet Cargo til anden anvendelse end den, der er beskrevet i brugervejledningen. Ved ombygning eller ændring af anvendelse, bortfalder enhver garanti og ansvarsforpligtigelse.

SIKKERHED

ADVARSEL! Translet Cargo må kun anvendes af særligt instrueret personale.

Før hver brug af Translet Cargo, bør du sikre dig, at vognen er i forsvarlig sikkerhedsmæssig stand. Kontroller følgende:

- At alle spændegreb og lændestøtte er spændt (i alt tre stk.)
- At hjul er solidt fastgjort og ubeskadiget
- At dæktryk er 30-40 PSI
- At batteriet er korrekt isæt og ubeskadiget
- At det elektriske system er intakt og uden synlige skader
- At ståpladen er fastmonteret
- At håndtag og styret er fastmonteret på styrestangen
- At styrets lige midterstykke er placeret ortogonalt ift. forhjulet
- At der ikke er slør i styret
- At rotationsstopper forhindrer drejning i +45 graders vinkel, fra nul-position (kørsel ligeud)
- At køretøjet er samlet korrekt og uden skader

ADVARSEL! Defekte dele skal udskiftes eller repareres før Translet Cargo igen må benyttes.

ADVARSEL! Anvend kun originale reservedele eller reservedele der på forhånd er godkendt af producenten. Ved anvendelse af uoriginale reservedele eller uoriginalt tilbehør bortfalder enhver garanti og ansvar.

Når du benytter Translet Cargo, vær da altid opmærksom på ændring i køreegenskaber og sørg for, at få udbedret eventuelle skader inden Translet Cargo bruges igen.

BETJENINGSVEJLEDNING

FRIKOBLING

Ved behov for at skubbe Translet Cargo, kan motoren frikobles via håndtaget placeret under afskærmningen ved venstre baghjul. For frikobling, skubbes håndtaget opad til dette går i hak og en kliklyd. Translet Cargo skal være slukket og må ikke være tilkoblet lader, når frikoblingen aktiveres eller deaktiveres. For deaktivering af frikoblingen, skubbes håndtaget nedad, til dette går i hak og giver et klik.

Frikoblingen skal være slået fra, før det er muligt at køre med Translet Cargo via motoren. Frikoblingen deaktiveres ved, at håndtaget skubbes nedad, til dette går i hak og giver et klik.

HUSK altid at slå frikoblingen fra, når køretøjet er på plads.

ADVARSEL! Når du frikobler, bliver bremsen koblet fra, og du skal passe på, at køretøjet ikke ruller fra dig!

ADVARSEL! Slip ikke Translet Cargo så længe frikoblingen er aktiveret.

ADVARSEL! Efterlad ikke Translet Cargo uden frikoblingen er deaktiveret.

HØJDEINDSTILLING AF STYR OG LÆNDESTØTTE - SPÆNDEGREB

Styret og lændestøtten kan justeres i højden via spændegreb placeret herpå. For justering løsnes spændegreb via håndkraft (uden brug af værktøj) på henholdsvis ratstammen eller lændestøtte, hvorefter det er muligt at trække/skubbe den øverste enhed til den ønskede højde. Når den ønskede højde er fundet, fastspændes spændegrebet igen via håndkraft.

I fastspændt tilstand, kan spændegrebet sidde uhensigtsmæssigt i forhold til brugeren eller andre funktioner, hvortil det er muligt at dreje dette uden at løsne enheden som holdes fastspændt. Dette gøres via tre steps illustreret til højre.

OBS: Tjek altid spændegreb er forsvarligt fastspændt før kørsel.

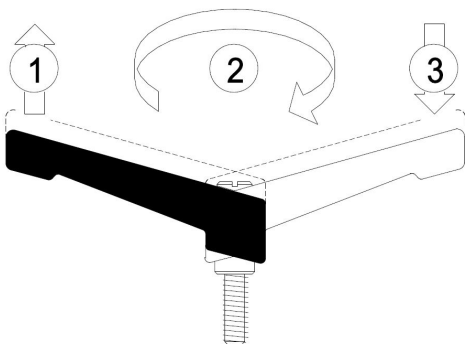

DREJ AF SPÆNDEGREB, UDEN AT LØSNE ENHEDEN :

1. Træk/løft ud i håndtaget
2. Drej det til den ønskede position
3. Lad håndtaget falde ind på plads igen

FØR START

Inden du starter, skal du huske at slukke for lader og trække stikket ud af ladestikket placeret på speederboksen. Mens laderen er tilsluttet, bliver alle funktioner afbrudt, så Translet Cargo ikke kan køre.

Sæt nøglen i på siden af speederboksen og drej den højre om. Nu er der lys i batterimåleren på speederboksen.

Nøgleafbryderen er først og fremmest monteret for din sikkerheds skyld - så du kan afbryde al strøm, når du forlader køretøjet, og for at undgå uautoriseret brug.

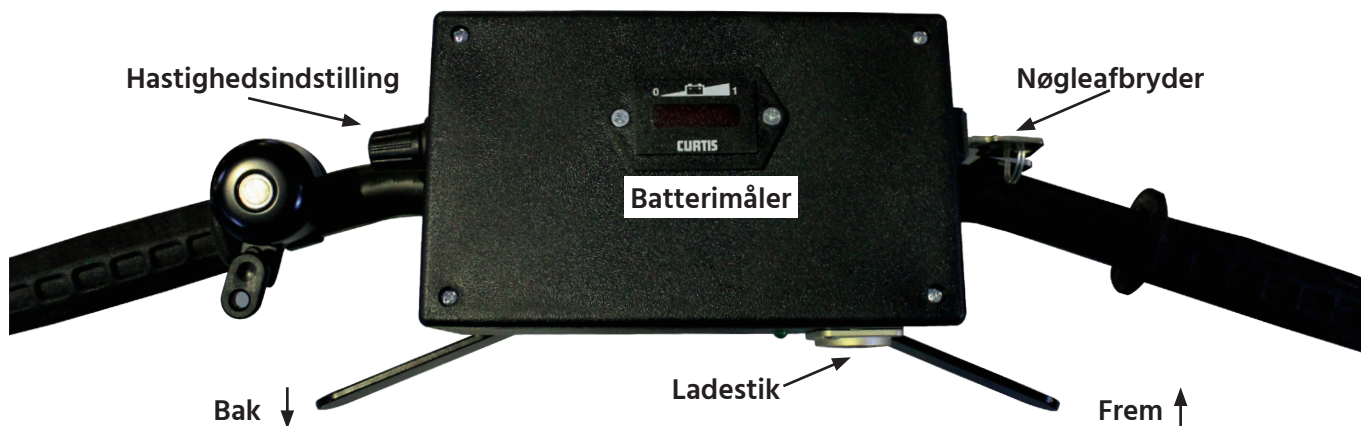

START

På venstre side af speederboksen sidder en drejeknap, hvor du regulerer tophastigheden.

Mellem håndtagene sidder et vippe-gashåndtag, hvor du kan regulere kørehastigheden. Jo mere du trækker jo hurtigere kører Translet Cargo.

Tryk på vippehåndtaget med højre tommelfinger, hvis du vil køre fremad - hvis du trykker i venstre side, kører du baglæns.

KØREVEJLEDNING

Translet Cargo er 3-hjulet hvilket gør køretøjet så stabilt, som overhovedet muligt - men du kan selv gøre det endnu mere stabilt, hvis du slapper af og følger køretøjets bevægelser med kroppen, mens du kører.

Derfor er det vigtigt, at du lærer køretøjet at kende, så du får en fornemmelse af, hvordan du kan udnytte egenskaberne bedst muligt.

1. Første gang du kører, bør du vælge et sted med god plads - helst på et fladt og fast underlag som f.eks. fliser eller asfalt - og uden særlige forhindringer, som f.eks. fortovskanter og stejle ramper. Her kan du i ro og mag sætte dig ind i køretøjets funktioner, inden du kører ud i mere krævende omgivelser.

HUSK: At kontrollere alle funktioner, før hver tur.

2. Start med at tænde for strømmen og derefter vælge hastighed ved at dreje på knappen på venstre side af speederboksen. Vælg derefter, om du vil køre fremad eller baglæns.
3. Når du stille og roligt giver gas, sætter køretøjet blidt i gang - jo mere gas du giver, desto hurtigere kører det. Modsat, når du slækker på gassen, så bremser køretøjet - og hvis du slipper vippehåndtaget helt, stopper køretøjet.

Vippehåndtaget virker altså både som speeder og bremse!

Når du giver ekstra gas op ad bakke, skal du være opmærksom på, at køretøjet så vil tage fart, når det ikke længere går opad.

Hvis du holder stille og skal starte ned ad bakke, bliver du nødt til at give lidt gas, for at køretøjet kan køre.

HUSK: Altid at afpasse hastigheden efter forholdene

4. Hvis du skal passere en kant, bør du først og fremmest finde et sted med en opkørsel. Desuden bør du vurdere højden. Sørg altid for at køre diagonalt op over kanten for at sikre stabiliteten.
 - Køretøjet kan tippe bagover, hvis du kører op over en høj kant – vælg altid en opkørsel!
 - Køretøjet kan blive hængende, hvis du kører ned fra en høj kant.
5. Når køretøjet ikke er i brug, bør du slukke for strømmen - HUSK at tage nøglen med, når du parkerer. På den måde risikerer du ikke, at der sker en fejlbetjening, og samtidigt er køretøjet sikret mod uautoriseret brug.
6. Hvis du får brug for at skubbe køretøjet, f.eks. når du parkerer, så kan bremsen kobles fri ved hjælp af håndtage for frikobling foran højre baghjul.

OBS: Pas på, at køretøjet ikke ruller fra dig, hvis du holder på en skrå flade.

IMMO A/S

Friis Hansens Vej 9 - DK-7100 Vejle

+45 7585 8022

hello@immodenmark.dk

immodenmark.dk

IMMO  **KEEP
MOVING**

KØRSEL PÅ TRANSLET CARGO - STEP BY STEP

GENNEMGÅ KØRETØJET

Tjek at køretøjet ikke er beskadiget før brug, at spændegreb er fastspændt, hjul er fastspændt og med korrekt dæktryk samt at frikoblingen er slået fra.

TAG LADESTIKKET UD

INDSTILLING AF STYR OG LÆNDESTØTTE

Stil dig op på ståpladen, og indstil styr og lændestøtte via spændegreb, så disse passer til din højde.

TÆND OG INDSTIL HASTIGHED SAMT KØRSELSRETNING

Stil dig op på ståpladen, med fronten imod styret. Isæt nøglen i nøglehullet på speederboksen, og drej nøglen 90 grader med uret for at tænde Translet Cargo. Når tændt, er der lys i batterimåleren som viser det aktuelle strømniveau på batteriet. Under brug skal batteriet senest oplades, når batterimåleren viser et resterende strømniveau på 30%.

ADVARSEL! Er du ikke fortrolig med Translet Cargo's manøvreegenskaber så vælg den laveste hastighedsindstilling.

KØR

Hold godt fast i håndtagene med begge hænder og sæt i gang via vippehåndtaget. Når gashåndtaget aktiveres, accelererer Translet Cargo, og når gashåndtaget slippes decelererer den og bremses.

OBS: Vippehåndtaget virker både som speeder og bremse

OBS: Mister du kontrollen over køretøjet, slip da altid for vippehåndtaget for stop.

ADVARSEL: Vær opmærksom på at Translet Cargo ikke står stille i samme øjeblik vippehåndtaget slippes, men decelererer til stop. Vær derfor opmærksom på eventuelle forhindringer forude, så man kan tage farten af i god tid og undgå hårde stop.

ADVARSEL: Køres med vogne tilkoblet, er det vigtigt at sænke farten stille og roligt.

SLUK

Når du er færdig med køretøjet, køres dette på plads. Drej nøglen 90 grader imod uret for at slukke. Indsæt ladestikket i styreboksen. Før køretøjet forlades, bør hastighedsindstillingen altid sættes til laveste hastighedsindstilling og nøglen tages ud.

ADVARSEL!: Slip ikke styret eller træd ned fra ståpladen før Translet Cargo holder helt stille og bremsen er aktiveret.

MANUEL MANØVRERING

Er der behov for, at manøvrere Translet Cargo uden brug af motoren, kan denne frikobles.

ADVARSEL! Slip ikke Translet Cargo så længe bremsen er frakoblet.

ADVARSEL! Hvis der under brug af Translet Cargo sker skader på køretøjet, skal brug omgående stoppes, og Translet Cargo må ikke anvendes, før skaderne er udbedret.

ADVARSEL! Translet Cargo's elektroniske styresystem er forsynet med et antal sikkerhedsfunktioner, der skal forhindre uheld. Oplever du alligevel at køretøjet ikke fungerer som forventet, skal du omgående stoppe kørslen og få Translet Cargo kontrolleret af en dertil uddannet person.

IMMO A/S

Friis Hansens Vej 9 - DK-7100 Vejle

+45 7585 8022

hello@immodenmark.dk

immodenmark.dk

IMMO  **KEEP
MOVING**

LADEVEJLEDNING

Batterierne er vedligeholdelsesfrie. Det vil sige, at de er forseglede, og ikke skal kontrolleres for syrestand - i modsætning til almindelige bilbatterier. Sørg altid for at tilslutte laderen når transletten ikke er i brug. Det er med til at forlænge batterienes levetid.

1. Sæt lade stikket B i stikdåsen A på styrets bagside. Sæt derefter lade apparatets stik C i en stikkontakt og tænd for den.

NB. For sikkerhedens skyld er køretøjet indrettet, så det ikke kan køre, når stikket er sat i.

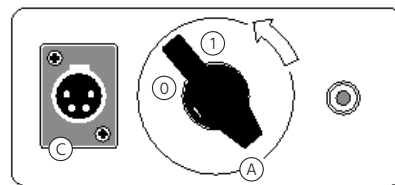

2. Når lader på denne måde er sluttet til, lyser lampen på oversiden og viser dermed, at der er tændt for strømmen.

I begyndelsen, hvor batterierne er tomme, lyser lampen Orange. Senere, når batterierne er ladet 80% op, skifter lampen til Gult.

3. Når batterierne er ladet fuldt op, lyser lampen Grønt, og køretøjet er klar til brug.
4. Lade apparatet regulerer automatisk hvor meget strøm, batterierne har brug for under opladningen - når de er ladet helt op, sørger det desuden for, at vedligeholde opladningen med en ganske svag strøm.

DERFOR: HUSK altid at sluttet til lade apparatet, når du ikke anvender Transletten.

5. Ved normal brug tager det 8-10 timer at lade batterierne op.
6. Ved ekstremt høj brug, hvor batterierne køres tomme for strøm, tager opladningen op til 16 timer. Dette kan være tilfældet, hvis du på et tidspunkt fornemmer, at køretøjet ikke længere kører så langt på en opladning som tidligere.
7. Hvis du ikke ønsker at benytte dit køretøj i en periode, skal batterierne lades fuldt op, og køretøjet stilles et tørt og lunt sted - gerne på klodser, så dækkene ikke bliver flade eller ovale.

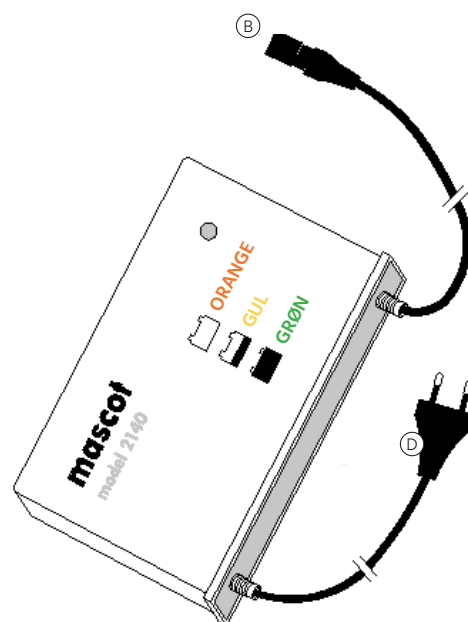

I løbet af perioden skal du så lade batterierne op hver 2. - 3. uge - og gerne køre en lille tur inden, så der bliver forbrugt lidt strøm.

Når det skal tages i brug igen, starter du med at lade batterierne op i 10-12 timer.

Hvis køretøjet har stået stille i flere måneder, vil der gå et stykke tid, inden batterierne er oppe på fuld ydelse igen - så, i begyndelsen må du ikke regne med at kunne køre lige så langt som tidligere.

VIGTIGT: Apparatet må gerne opbevares i uopvarmede rum (garager etc.), men det må ikke udsættes direkte for vand.

IMMO A/S
Friis Hansens Vej 9 - DK-7100 Vejle
+45 7585 8022
hello@immodenmark.dk
immodenmark.dk

IMMO  **KEEP MOVING**

TRANSPORT

Translet Cargo kan transporteres i en almindelig service- eller varebil.

Brug en egnet kørerampe for at få vægtvognen ind og ud af bilen. Overhold kravene til maksimal stigning.

ADVARSEL! Translet Cargo skal være forsvarligt fastspændt under kørsel.

ADVARSEL! Placer altid Translet Cargo op mod en fast væg eller lignende og fastgør forsvarligt, så den ikke kan rulle eller skride frem ved opbremsning.

Det er vigtigt, at Translet Cargo er solidt fastspændt under transport. Fastspænding skal ske til forankringspunkter, der er solidt fastgjort i bilens chassis, og som kan holde til belastningen, også under opbremsning og acceleraton.

Brug solide fastspændingsstropper, der er egnede til fastgørelse i bilens forankringspunkter. Fastspænding af Translet Cargo skal foretages på chassisrammen, forgaflen og rørkassen. Herefter fastgøres alle resterende emner via stropper, så disse ikke kan rykke sig under kørsel. Stram fastspændingsstropperne, så belastningen er ligeligt fordelt, og så Translet Cargo forbliver samme sted under kørsel.

ADVARSEL! Kontroller fastspændingsstropperne før hver brug. Der må ikke være synlige tegn på slitage eller andre defekter. Defekte fastspændingsstropper skal udskiftes før kørsel.

IMMO A/S

Friis Hansens Vej 9 - DK-7100 Vejle

+45 7585 8022

hello@immodenmark.dk

immodenmark.dk

IMMO  **KEEP
MOVING**

VEDLIGEHOJDELSE

Af hensyn til de mange elektriske dele i køretøjet, er det vigtigt, at det ikke udsættes for større mængder vand. Ligeledes anbefaler vi, at du vælger et tørt og frostfrit sted til opbevaring af køretøjet, hvor både det og lader kan stå beskyttet mod vind og vejr under opladningen.

Køretøjet rengøres med en fugtig klud.

OBS: Undgå at skylle Translet Cargo med rindende vand!

RENGØRING

Rengøring af Translet Cargo foretages bedst med vand tilsat en mild sæbe og en hårdt opvredet klud.

Anvend ikke opløsningsmidler eller rengøringsmidler der indeholder slibepartikler, idet dette kan beskadige overfladerne på Translet Cargo.

Undgå at rengøre med rindende vand, og pas især på ikke at få vand i de elektriske dele.

GENNEMGANG AF TRANSLET CARGO

Ud over rengøring består vedligeholdelsen af Translet Cargo primært i jævnlige kontroller af dæk og hjulbaner, at alle skrue- og boltesamlinger er spændt, samt kontrollere de enkelte dele for skader og slitage.

Slidte eller beskadigede dele skal udskiftes, inden du igen bruger Translet Cargo.

For køb af reservedele, eller hjælp til vedligeholdelse og reparation kontakt IMMO A/S.

Ved henvendelse kan du blive bedt om at oplyse køretøjets maskinnummer. Skiltet med maskinnummeret, er placeret på indersiden af lågen i øverste højre hjørne.

OPBEVARING, VED IKKE JÆVNLIG BRUG

Hvis Translet Cargo ikke skal benyttes for en længere periode, anbefales, at denne stilles lunt og tørt - gerne på klodser, så hjulene ikke bliver flade eller ovale i formen. Batteriet skal udtages, og placeres i ladestationen.

SERVICE

ADVARSEL! Service på Translet Cargo må kun udføres af en teknisk kyndig og dertil uddannet person.

ADVARSEL! Det er forbundet med livsfare for ukyndige personer at arbejde med de elektriske installationer i Translet Cargo.

ADVARSEL! Kortslutning af batterierne kan medføre eksplosion og livsfare.

ADVARSEL! Før der arbejdes på motoren og de øvrige elektriske dele skal batterierne være frakoblet.

ADVARSEL! Der må kun anvendes originale reservedele, leveret af IMMO A/S, eller en af IMMO A/S godkendt leverandør.

IMMO A/S
Friis Hansens Vej 9 - DK-7100 Vejle
+45 7585 8022
hello@immodenmark.dk
immodenmark.dk

IMMO  **KEEP MOVING**

FEJLKODER

Hvis der opstår fejl i det elektriske system, sørger den elektroniske styring automatisk for, at der ikke samtidigt opstår nogen unødigt risiko for dig eller køretøjet.

En eventuel fejl viser sig ved, at lyset i batterimåleren begynder at blinke i intervaller - f.eks. **** * - **** * - **** * som viser kode 4,1. Når en sådan fejl opstår, bør du i første omgang dreje nøglen og slukke for strømmen, og vente et øjeblik, før De tænder for strømmen igen.

HUSK: Du må ikke betjene gashåndtaget, samtidigt med at du tænder for strømmen!

1. Hvis der er tale om en kortvarig fejl af mindre betydning, vil du umiddelbart kunne køre videre.
2. Hvis dette ikke er tilfældet, bør du lade batterierne op, før du forsøger igen.
3. Hvis ingen af delene virker, må du kontakte leverandøren for videre assistance.

Når du kontakter leverandøren, vil du blive bedt om at oplyse køretøjets maskinnummer, som dels er angivet på et metalskilt på maskinen, og dels står på forsiden af denne vejledning. Samtidigt er det en fordel, hvis du kan fortælle leverandøren, hvilken fejlkode, der bliver vist (f.eks. 4,1).

VIGTIGT: Forsøg aldrig selv at åbne og reparere maskinen!

IMMO A/S

Friis Hansens Vej 9 - DK-7100 Vejle

+45 7585 8022

hello@immodenmark.dk

immodenmark.dk

IMMO  **KEEP
MOVING**

Type 0 LED codes		Fault
LED off solid on		No power or defective controller. Controller powered up - no faults
1.1	* *	Thermal fault
1.2	* **	Throttle fault
1.3	* ***	Speed pot fault
1.4	* ****	Undervoltage fault
1.5	* *****	Overvoltage fault
2.1	** *	Main off fault
2.2	** **	(not used)
2.3	** ***	Main fault
2.4	** ****	Main on fault
2.5	** *****	(not used)
3.1	*** *	Wiring fault
3.2	*** **	Brake on fault
3.3	*** ***	Precharge fault
3.4	*** ****	Brake off fault
3.5	*** *****	HPD fault
4.1	**** *	Current sense fault
4.2	**** **	Hardware failsafe
4.3	**** ***	EE checksum fault
4.4	**** ****	(not used)
4.5	**** *****	Battery disconnect fault

TEKNISKE SPECIFIKATIONER

Translet Cargo, # 9998D			
Mål	H: 490 mm, B: 600 mm, L: 1070 mm	Hastighed	6 km/t, 15 km/t
Vende diameter	1700 mm	Stigningskapacitet	6°, 10%
Vægt	44 kg	Lasteevne inkl. fører	125 kg
Batterier	24 V 20 Amph	Trækraft	1000 kg
Lader - ladetid	2,5 Amp - 8 timer	Hjulmontering / grå / forhjul	250 x 4"
Motorkraft	450 W	Hjulmontering / grå / baghjul	300 x 4"
Kørelængde pr. opladning	Op til 15 km		

IMMO A/S

Friis Hansens Vej 9 - DK-7100 Vejle
+45 7585 8022
hello@immodenmark.dk
immodenmark.dk

IMMO  KEEP
MOVING

OVERENSSTEMMELSESERKLÆRING

Immo A/S
Friis Hansens Vej 9
DK-7100 Vejle

erklærer hermed at vort produkt:
Translet, typenummer 9998

- er konstrueret i henhold til relevante dele af Maskindirektivet, 2006/42/EF

- er testet og godkendt i henhold til følgende harmoniserede standarder

EN 61000-6-1
EN 61000-6-2
EN 61000-6-3
EN 61000-6-4
EN 61439-2

Vejle, September 2018

Thomas Svendsen
Godkendelsesansvarlig

IMMO A/S
Friis Hansens Vej 9 - DK-7100 Vejle
+45 7585 8022
hello@immodenmark.dk
immodenmark.dk

IMMO  **KEEP
MOVING**