

- DK:** Brugsanvisning for **bade-/toiletstol M2 El-tip Bred—200 kg & 300 kg.**  
Beregnet til brug ved badning/brusning og toiletbesøg
- EN:** User guide for **shower/commode chair M2 El-tip Wide—200 kg & 300 kg.**  
Intended for use at bathing/showering and toilet visit
- DE:** Gebrauchsanweisung für **dusch-/toilettenstuhl M2 El-tip Breit—  
200 kg & 300 kg.** Stuhl für Dusch/Toiletten Gebrauch
- SV:** Bruksanvisning för **dusch-/toalettstol M2 El-tip Bred—200 kg & 300 kg.**  
Avsedd att användas vid bad/ dusch och toalettbesök
- NO:** Brukarveiledning for **dusj-/toalettstol M2 El-tipp Bred—200 kg & 300 kg.**  
Designet for bruk når badning/ dusjing og toalettbesøk
- FI:** Käyttöohje että **kylpy/suihku tuoli M2 El-kärki kasvatetaan —200 kg & 300 kg.**  
Suunniteltu käytettäväksi uiminen/suihkussa ja WC: ssä
- NL:** Aanwijzingen voor **douche/toiletstoel M2 El-tip gefokt—200 kg & 300 kg.**  
Ontworpen voor gebruik bij het baden/douchen en toiletbezoek



**DK: VIGTIGT!**

- VED OPLADNING; TÆND IKKE FOR STRØMMEN PÅ STIKKONTAKTEN FØR LADEREN ER SAT TIL STOLEN.
  - VED FØRSTE OPLADNING SKAL BATTERIET OPLADES I 24 TIMER.
  - NÅR BATTERIET ER VED AT VÆRE AFLADET, KOMMER DER EN BIP-LYD FRA KONTROLBOKSEN VED BRUG.
  - NÅR DER KOMMER EN BIP-LYD, SKAL MAN OPLADE BATTERIET, DA BATTERIET KAN TAGE SKADE VED FULDSTÆNDIG AFLADNING.
  - HVIS BATTERIET ER AFLADET, KAN MAN IKKE KØRE MOTOREN VED AT SÆTTE OPLADEREN I STOL OG STIKKONTAKT. EN FULD OPLADNING TAGER TYPISK CA. 8 TIMER
  - HVIS DIODEN PÅ LADEREN LYSER GRØNT, NÅR DEN TILSLUTTES, ER DER DEFECT PÅ BATTERIET/ SIKRINGEN , SOM SÅ SKAL SKIFTES.
  - OPLAD IKKE STOLEN, MENS DEN BEFINDER SIG I OMRÅDER MED VAND.
  - BRUG IKKE DE ELEKTRISKE FUNKTIONER PÅ STOLEN, MEDENS DER SPRØJTES VAND PÅ.
- 

**EN: IMPORTANT!**

- WHEN CHARGING, DO NOT TURN ON THE SWITCH BEFORE THE CHARGER IS CONNECTED TO THE CHAIR.
- THE BATTERY SHOULD BE CHARGED 24 HOURS THE FIRST TIME.
- WHEN THE BATTERY HAS RUN DOWN THERE IS A BEEP SOUND FROM THE CONTROL BOX WHEN THE ELECTRICAL PARTS ARE IN USE.
- WHEN THE BEEP SOUND COMES, YOU HAVE TO RECHARGE THE BATTERY AS IT CAN BE DAMAGED IF YOU LET IT RUN 100 % OUT OF POWER.
- IF THE BATTERY HAS RUN OUT OF POWER, YOU CANNOT USE THE ENGINE BY PUTTING THE CHARGER IN THE WALL PLUG AND THE CHAIR. A FULL RECHARGE TAKES TYPICALLY 8 HOURS.
- IF THE LIGHTBOLT ON THE CHARGER LIGHTS GREEN WHEN CONNECTED, IT IS DUE TO A MALFUNCTION OF THE BATTERY, AND THEREFORE IT NEEDS TO BE CHANGED.

**DE: WICHTIG!**

- BEIM AUFLADEN, DEN STROM ERST DANN EINSCHALTEN WENN DIE AUFLADEEINHEIT IN DEN STUHL EINGESETZT IST.
- BEI ERSTER AUFLADUNG MUSS DIE BATTERIE 24 STUNDEN AUFGELADEN WERDEN.
- WENN DIE BATTERIE AM LEERLAUFEN IST, ERLAUTET VOM STEUERKASTEN EIN SIGNALTON, WENN DIE ELEKTRISCHEN TEILE IM GEBRAUCH SIND.
- WENN DAS WARNSIGNAL ERTÖNT MUSS DIE BATTERIE AUFGELADEN WERDEN, DA DIESE BEI VOLLSTÄNDIGER ENTLADUNG BESCHÄDIGT WERDEN KANN. WENN DIE BATTERIE 100 % ENTLADEN WIR, KANN SIE BESCHÄDIGT WERDEN.
- DIE ELEKTRISCHEN TEILE KÖNNEN NICHT WÄHREND DES AUFLADENS IN GEBRAUCH GENOMMEN WERDEN. SIE KÖNNEN ALSO NICHT BEI EINER TOTALEN ENTLADUNG DEN STUHL DURCH EINSTECKEN DES NETZTEILS WEITERBENUTZEN.
- WENN DIE BATTERIE ENTLADEN IST KANN DER STUHL NICHT INBETRIEB GENOMMEN WERDEN, INDEM DER STUHL AN DEN NETZSTECKER ANGESCHLOSSEN WIRD. AUFLADEN DER BATTERIE DAUERT IM NORMALFALL UMGEFÄHR 8 STUNDEN.
- FALLS DER STUHL ENTLADEN IST, DAS LADEGERÄT ANGESCHLOSSEN, UND DIE DIODE DES LADEGERÄTS TROTZDEM GRÜN LEUCHTET IST DIE BATTERIE/SICHERUNG DEFEKT.

**SV: VIKTIGT!**

- VID UPPLADNING, FÅR LADDARAN INTE SÄTTAS I VÄGGEN INNAN LADDAREN ÄR KOPPLAD TILL STOLEN.
- VID FÖRSTA UPPLADNING SKALL BATTERIET LADDAS I 24 TIMMAR.
- NÄR BATTERIET HÅLLER PÅ ATT BLI URLADDAT HÖRS DET ETT BIP-LJUD FRÅN KONTROLLÅDAN UNDER ANVÄNDNING.
- NÄR DU HÖR ETT BIP, MÅSTE DU LADDA BATTERIET. BATTERIET KAN SKADAS OM DET LADDAS UR HELT
- OM BATTERIET ÄR URLADDAT KAN MAN INTE KÖRA MOTORN GENOM ATT SÄTTA I LADDAREN I STOLEN OCH VÄGGKONTAKTEN.
- OM LYSDIODEN PÅ LADDAREN LYSER GRÖNT NÄR DEN ANSLUTS, ÄR BATTERIET ELLER SÄKRING DEFFEKT OCH MÅSTE BYTAS UT.
- EN FULL LADDNING TAR VANLIGTVIS CA 8 TIMMAR
- LADDA INTE STOLEN, MEDAN DEN BEFINNER SIG I OMRÅDEN MED VATTEN.
- VID LÅNGTIDSFÖRVARING: UPPLADNING VÄRJE ½ ÅR, ELLER HELA TIDEN.

**NO: VIKTIG !**



- NÅR STOLEN SKAL LADES, SETTES LADEKONTAKTEN I STOLEN FØR STØPSELET SETTES I STIKKONTAKTEN.
  - NÅR BATTERIET LADES FOR FØRSTE GANG BØR DET LADES I 24 TIMER.
  - LAD STOLEN ETTER BRUK.
  - NÅR DET KOMMER EN PIPE-LYD SKAL MAN LADE BATTERIET. BATTERIET KAN SKADES VED FULLSTENDIG UTLADING.
  - HVIS BATTERIET ER UTLADET KAN MAN IKKE KJØRE MOTOREN VED Å SETTE LADEREN I STOL OG STIKKONTAKT. EN FULL OPPLADING TAR CA. 8 TIMER.
  - HVIS DIODEN PÅ LADEREN LYSER GRØNT NÅR DEN TILKOBLES, ER DET NOE GALT MED BATTERIET ELLER SIKRINGEN, SOM SÅ SKAL SKIFTES.
  - LAD IKKE STOLEN MENS DEN BEFINNER SEG I OMRÅDER MED VANN.
  - BRUK IKKE ELEKTRISKE FUNKSJONER PÅ STOLEN NÅR DEN SPYLES MED VANN.
- 

**FI: TÄRKEÄÄ!**

- LASKUTTAMALLA; ÄLÄ KÄÄNNÄ VIRTAA KYTKETÄÄN ENNEN LATURIN SAT VARASTETTUJA.
- ENSIMMÄINEN RASITUKSET AKKULATAUS 24 TUNNISSA.
- KUN AKKU ALKAA PURKAUTUA, TULIJALLE BIP ÄÄNI OHJAUSLAATIKOSTA KÄYTTÖ.
- KUN BIP ÄÄNTÄ, LATAA AKKU KUN AKKU VOIVAT VAURIOITUA PURA.
- JOS AKKU ON TYHJÄ, ET VOI AJAA MOOTTORIA KYTKEMÄLLÄ LATAUSLAITE LUOTTAMUS JA ULOSTULO. TÄYSI LATAUS TYYPILLISIÄ CA. 8 TUNTIA
- IF-LED ON CHARGER VALO ON VIHREÄ OLLESSAAN LIITETTYNÄ, ON VIALLINEN AKKU / FUSE SILLOIN MUUTTAA.
- LATAA OLE VARASTETTU SITÄ JUOKSEVASSA VEDESSÄ.
- ÄLÄ KÄYTÄ ELECTRIC KÄYTTÖ VARASTETTU HEIDÄN VETTÄ ROISKUU.

**NL: BELANGRIJK!**

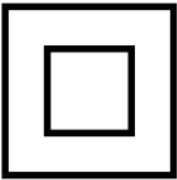
- DOOR LADEN; SCHAKEL DE AANGESLOTEN VOORDAT DE OPLADER POWER IS SAT GESTOLEN.
- DE EERSTE LADING OM DE BATTERIJ 24 UUR.
- WANNEER DE BATTERIJ BEGINT TE WORDEN AFGEVOERD, ER TE KRIJGEN EEN BIP GELUID UIT DE CONTROL BOX GEBRUIK.
- WANNEER EEN BIP GELUID, HET CHARGE BATTERIJ WANNEER DE BATTERIJ MOGELIJK OP DOOR BESCHADIGDE HELEMAAL LEEG.
- ALS DE BATTERIJ LEEG IS, KUN JE NIET LAAT DE MOTOR DE LADER VERTROUWEN EN OUTLET. EEN VOLLEDIGE OPLAADBEURT DUURT TYPISCH CA. 8 UUR.
- IF LED AAN CHARGER LAMPJE GROEN WANNEER DEZE IS AANGESLOTEN, IS DEFECTE ACCU / FUSE TEGEN DIE TIJD OM TE VERANDEREN.
- KOSTENPERCENTAGE NIET GESTOLEN TIJDENS HET IS IN GEBIEDEN MET WATER.
- GEBRUIK DE ELEKTRISCHE WERKZAAMHEDEN OVER GESTOLEN, TERWIJL HET WATER WORDT BESPAT OP.

	Class II Equipment
IPX6	Ingress Protection Rating X6
	Patient part of type B

**DK:** Forventet levetid: 10 år. Gælder ikke batterier. Se reklamationsbetingelser på side 11

**EN:** Life expectancy: 10 years. Not applicable to batteries. See terms and conditions on page 11

**DE:** Lebenserwartung: 10 Jahre. Gilt nicht für Batterien. Siehe geschäftsbedingungen auf seite 11

**SV:** Förväntad livslängd: 10 år. Ej tillämplbart på batterier. Se villkor och bestämmelser på sidan 11.

**NO:** Forventet levetid: 10 år. Ikke aktuelt for batterier. Se vilkår og betingelser på side 12

**FI:** Elinaika: 10 vuotta. Ei koske paristoja. Katso Käyttöehdot sivulla 12.

**NL:** Levensverwachting: 10 jaar. Niet van toepassing op batterijen. Zie de Algemene voorwaarden op pagina 12.

Voltage and current information i.e. 100-240  
Vac 50-60 Hz 400 mA/ Out: 24Vdc, 250 VA



**DK:** Ved af montering af armlæn hives snaplåsen op, hvorefter armlæn trækkes op og skubbes ud til siden.

**EN:** When mounting the armrest the snap lock is lifted, then the armrest pulled up and pushed to the side.

**DE:** Wenn die Armlehne Montage Nestsucht Schnappverschluss, Armlehne nach oben gezogen dann und schob zur Seite.

**SV:** Vid av-montering av armstöd, drag upp snäplåset, då armstöd dras upp och ut till sidan.

**NO:** Ved montering av armlenet elveblest snap låse opp etter armene trukket opp og skjøvet til side.

**FI:** Asennettaessa käsinoja pesät snap lock, sitten käsinojat vedetään ja työnnetään sivuun.

**NL:** Bij de montage van de armsteun bijenkorven snap lock, dan armleuning omhoog getrokken en geduwd naar de kant.

**DK:** Lås alle fire hjul ved badning/brusning. Det forreste højre hjul (grøn) kan låses i køreretningen, så kraften ved igangsættelse og kørsel mindskes.

**EN:** Lock all four wheels when bathing/showering. The front right wheel (green) can be directional locked to easy while driving the chair.

**DE:** Verriegeln Sie alle vier Räder beim Baden / Duschen. Das vordere rechte Rad (grün) in Richtung der Kraft verriegelt werden durch die Initiierung und Fahren reduziert.

**SV:** Låsa alla fyra hjulen när bad / dusch. Höger framhjul (grön) kan låsas i riktningen, det gör det lättare att sätta igång stolen och manövrera stolen.

**NO:** Lås alle fire hjulene når bading / dusjing. Den fremre høyre hjul (grønn) kan låses i retning av at kraft ved å initiere og kjøring redusert.

**FI:** Lukita kaikki neljä pyörää, kun uiminen / suihkussa. Oikea etupyörä (vihreä) voidaan lukita suuntaan mainitun voiman käynnistämällä ja ajo vähentää.

**NL:** Lock alle vier de wielen bij het baden / douchen. Het rechter voorwiel (groen) kan worden vergrendeld in de richting van de kracht door het initiëren en rijden verminderd.



**DK:** Justering af ryg (se billeder). Vigtigt! Ryg vaskes max. ved 85 grader.

**EN:** Adjusting the back (see photos). Important! Back wash max. at 85 degrees.

**DE:** Einstellen der Rückseite (siehe Fotos). Wichtig! Zurück. Wäsche max. bei 85 Grad.

**SV:** Justera nätrygg (se bilder). Viktigt! Vid tvätt, max. 85 grader.

**NO:** Justering av ryggen (se bilder). Viktig! Tilbake vask maks. på 85 grader.

**FI:** Selkänojan (katso kuvat). Tärkeää! Back pestä max. 85 astetta.

**NL:** Aanpassen van de rug (zie foto's). Belangrijk! Terug wass en max. bij 85 graden.

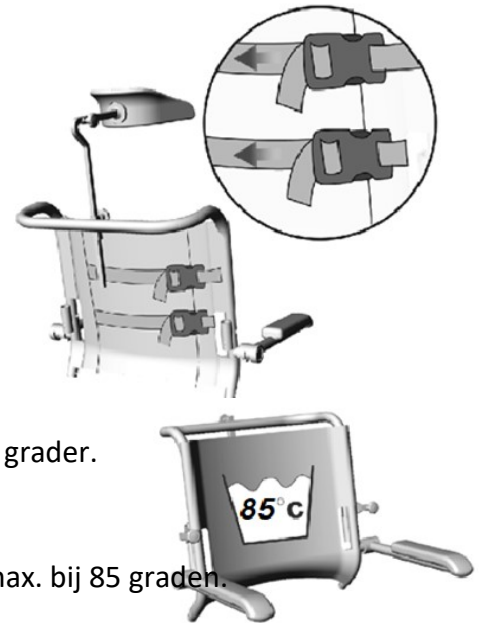

**DK:** Lægstøtten fastgøres og justeres ved velcrobånd på bagsiden. Vigtigt! Lægstøtten vaskes ved max. 85 grader.

**EN:** The calf support is secured and adjusted by the Velcro strip on the back. Important! Calf support washed at max. 85 degrees.

**DE:** Die Wadenstütze wird durch das Klettband auf der Rückseite befestigt und angepasst. Wichtig! Die Wadenstütze bei max. 85 Grad.

**SV:** Vadvstödet säkras och justeras med kardborrebandet på baksidan. Viktigt! Vadvstödet tvättas vid max. 85 grader.

**NO:** Leggstøtten er festet og justert av borrelåsen på baksiden. Viktig! Må vaskes på maks. 85 grader.

**FI:** Vasikka tuki on turvattu ja säätää tarranauhalla takana. Tärkeää! Vasikka tuki pestä max. 85 astetta.

**NL:** Het calf ondersteuning is beveiligd en aangepast door de klittenband op de rug. Belangrijk! Kalf ondersteuning gewassen op max. 85 graden.



**DK:** Spand trækkes ud på bagsiden af sædet i lige bevægelse.

**EN:** Bucket is pulled out on the back of the seat in a steady motion.

**DE:** Eimer gezogen auf der Rückseite des Sitzes indie richtige Bewegung.

**SV:** Bäckenet dra ut från baksidan av sätet i en rak rörelse.

**NO:** Bekkenet trekkes ut på baksiden av setet i den riktige bevegelse.

**FI:** Ämpäri veti takana istuimen oikeaan liikettä.

**NL:** Emmer trok aan de achterkant van het zadel in de juiste beweging.

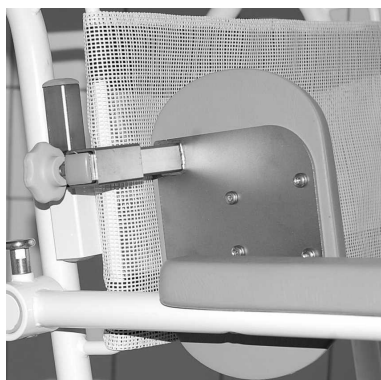

**DK:** Sidestøtterne klikkes ned i de firkantede rør på stellet. Ved justering i dybden løsnes fingerskruen og strammes igen ved rette position.

**EN:** The side supports is clicked down into the square pipes of the frame. By adjusting the depth loosen the thumb screw and tighten again at the right position.

**DE:** Die Seitenstützen in die quadratischen Rohre des Rahmens geklickt wird. Durch die Einstellung lösen die Tiefe, um die Daumenschraube und ziehen wieder an der richtigen Stelle.

**SV:** Bålstöd monteras ned i de fyrkantiga rören i ramen. Bålstöd justras vid bruk av handskruv.

**NO:** Sidestøttene klikkes ned i de firkantede rørene av rammen. Ved å justere dybden løsne vingskruen og skru igjen tillrett stilling.

**FI:** Sivutuet napsautetaan alas neliöputkien kehyksen. Säätämällä syvyyttä löysää peukalon ja kiristä jälleen oikeaan asentoon.

**NL:** De zijsteunen geklikt beneden in de vierkante buizen van het frame. Door het aanpassen van de diepte draai de duimschroef en weer vast op de juiste plaats.

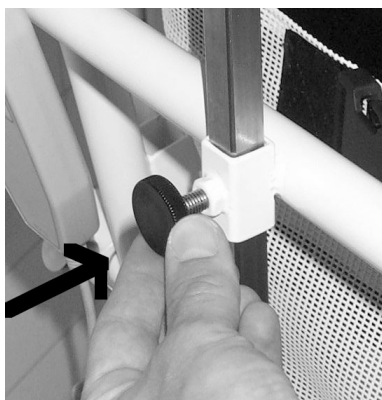

**DK:** Nakkestøtten justeres i højden ved at løsne og stramme skruen ved rette position.

**EN:** The headrest is adjustable in height by loosening and tightening the screw at the right position.

**DE:** Die Kopfstütze höhenverstellbar ist durch Lösen der Schraube und an der richtigen Position festziehen.

**SV:** Huvudstödet är justerbart i höjd genom att lossa och dra åt skruven i rätt position.

**NO:** Hodestøtten er justerbar i høyden ved å løsne og stramme skruen på riktig posisjon.

**FI:** Pääntukea korkeus on säädettävissä löysäämällä ja kiristämällä ruuvi oikeaan asentoon.

**NL:** De hoofdsteun is in hoogte verstelbaar door het losdraaien en vastdraaien van de schroef op de juiste positie.



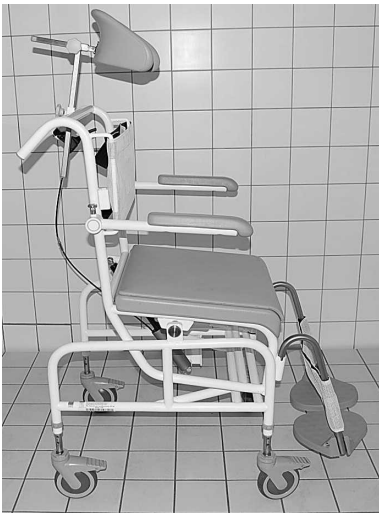

**DK:** Vær opmærksom på at bruger kan falde forover ved negativ tip position!

**EN:** Be aware that the user can fall forward in negative tip position!

**DE:** Seien Sie sich bewusst, dass der Benutzer nach vorne durch negative Spitzenposition fallen kann!

**SV:** Nar medveten om att brukaren kan falla framåt när stolen är tiltet framåt (Negativ tilt)

**NO:** Vær oppmerksom på at brukeren kan falle fremover ved negative spissposisjon !

**FI:** Huomaa, että käyttäjä voi pudota eteenpäin negatiivinen kärjen asema!

**NL:** Wees ervan bewust dat de gebruiker naar voren kan vallen door negatieve tip positie!



**DK:** Stolen tippes ved at trykke på knappen på håndbetjeningen for op eller ned. Såfremt brugeren ikke selv er i stand til at holde fast i armlænene, skal hjælperen lægge brugerens hænder i skødet før stolen tippes.

**EN:** The chair is being tipped by pressing the button on the hand control up or down. If the user is able to hold on to the armrests, the helper must put the user's hands in his lap before the chair tipped.

**DE:** Der Stuhl wird durch Drücken der Taste auf dem Mobilteil nach oben oder unten gekippt. Wenn der Benutzer auf die Armlehnen zu halten, ist in der Lage, muss der Helfer die Hände des Benutzers in den Schoß legen, bevor der Stuhl kippte.

**SV:** Stolen tippas genom att trycka på knappen på handenheten framåt eller bakåt. Om användaren inte har möjlighet att hålla fast vid armstöden måste hjälpare sätta användarens händer i hans lap innan stolen tippas.

**NO:** Stolen er tippet ved å trykke på knappen på telefonen opp eller ned. Hvis brukeren er i stand til å holde på armlenene, må hjelperen sette brukeren hender i fanget før stolen tippet.

**FI:** Tuoli kallistuu painamalla luurin näppäintä ylös tai alas. Jos käyttäjä pystyy pitämään kiinni käsinojat, auttaja on asetettava käyttäjän kädet sylissä ennen tuolin kallistuu.

**NL:** De stoel is getipt door omhoog of omlaag te drukken op de knop op de handset. Als de gebruiker in staat is om vast te houden aan de armleuningen, moet de helper handen van de gebruiker op zijn schoot te zetten voordat de stoel getipt.

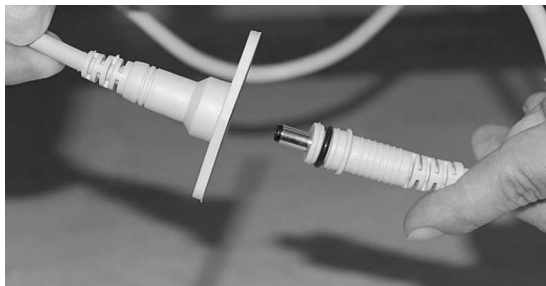

**DK:** Ved opladning af batteri tages strømstikket ud af stik til batteriboks og isættes opladerstikket.

**EN:** When charging the battery remove the power plug from the battery box and insert the charger plug.

**DE:** Beim Laden der Batterie Netzstecker aus der Wand zu dem Batteriekasten und den Ladestecker einsetzen.

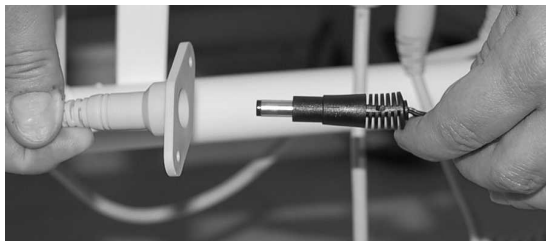

**SV:** När du laddar batteriet, ta bort pluggen från kontroll boxen och sätt i laddaren.

**NO:** Når batteriet lades ut støpselet fra veggens til batteriboksen og koble laderpluggen .

**FI:** Kun akkua ulos pistoke seinästä akkukotelo ja aseta laturin pistoke.

**NL:** Bij het opladen van de batterij stekker uit de muur om de accubak en steek de stekker van de oplader.

---



**DK:** Undgå at sidde på de yderste 10 cm af sædet, da stolen kan tippe fremover.

**EN:** Avoid sitting on the last 10 cm of the seat, as the chair may tip forward.

**DE:** Vermeiden Sie auf den letzten 10 cm des Sitzes sitzen, wie der Stuhl nach vorne kippen kann.

**SV:** Sitt inte på de främra 10 cm. Tip risk!

**NO:** Unngå å sitte på de siste 10 cm av setet, som stolen kan tippe forover.

**FI:** Vältä istuu viimeisen 10 cm istuimen, koska tuoli voi kaatua eteenpäin.

**NL:** Vermijd zitten op de laatste 10 cm van de stoel, als de stoel naar voren kan kantelen.

---



**DK:** Stå ikke på fodstøtterne.

**EN:** Do not stand on the footrests.

**DE:** Stellen Sie sich nicht auf den Fußrasten.

**SV:** Stå inte på benstöden/fotplattarna.

**NO:** Ikke stå på fotplatene.

**FI:** Älä seiso jalkatukien.

**NL:** Sta niet op de voetsteunen.



**DK:** Stolen modtages fuldt opladet. En fuld opladning tager ca. 8 timer. Når batteriet er ved at være afladet kommer der en bip-lyd. Når batteriet lades lyser dioden på opladeren orange. Når batteriet er ladet lyser dioden på opladeren grønt. Bemærk: hvis dioden på opladeren lyser grønt, når den tilsluttes, er der en defekt på batteriet og det skal skiftes

- EN:** The chair is received fully charged. A full charge takes about 8 hours. When the battery is running low it goes beep. When the battery is charging the LED on the charger is orange. When the battery is charged the LED on the charger is green. Note: If the light on the charger lights up green when connected, there is a defect in the battery and it must be changed.
- DE:** Der Stuhl erhielt voll aufgeladen ist. Eine vollständige Ladung dauert ca. 8 Stunden. Wenn die Batterie fast leer ist kommt ein Piepston. Wenn die Batterie auf das Ladegerät die LED aufgeladen ist orange. Wenn die Batterie die LED auf dem Ladegerät aufgeladen ist grün. Hinweis: Wenn das Licht auf dem Ladegerät leuchtet grün, wenn angeschlossen, gibt es einen Fehler in der Batterie und es muss geändert werden.
- SV:** Stolen leveras fulladdat. En full laddning tar ungefär 8 timmar. När batteriet börjar ta slut kommer ett pipande ljud. När batteriet laddas LED på laddaren är orange. När batteriet är laddat lysdioden på laddaren lyser grönt. Obs: Om lampan på laddaren lyser grönt när den är ansluten, det finns ett fel i batteriet och det måste bytas ut.
- NO:** Stolen mottatt fulladet. En full opplading tar ca 8 timer. Når batteriet er lavt kommer en pipelyd. Når batteriet lades LED på laderen er oransje. Når batteriet er ladet LED på laderen er grønn. Merk: Hvis lampen på laderen lyser grønt når den er tilkoblet, er det en feil i batteriet, og det må endres.
- FI:** Tuoli sai täyteen. Täysi lataus kestää noin 8 tuntia. Kun akku on vähissä tulee äänimerkki. Kun akku latautuu merkkivalo on laturi on oranssi. Kun akku on ladattu LED latauslaitteeseen on vihreä. Huomautus: Jos valo laturin palaa vihreänä, kun yhteys on vika akku ja se on vaihdettava.
- NL:** De stoel ontvangen volledig opgeladen. Een volledige lading duurt ongeveer 8 uur. Wanneer de batterij bijna leeg is komt er een piepend geluid. Wanneer de batterij wordt opgeladen de LED op de oplader is oranje. Wanneer de batterij van de LED wordt gebracht op de lader is groen. Opmerking: Als het lampje op de oplader groen oplicht wanneer deze is aangesloten, is er een defect in de accu en het moet worden veranderd.

DK: Artikel nr.	
<b>M2 200 kg bred El-tip: 310212 &amp; M2 300 kg bred El-tip: 310218</b>	
<p><b>Max. belastning 300 kg</b></p> <p>2 års reklamationsret mod fabriktionsfejl (og rust reklamationsret). ½ års reklamationsret på bly batterier.</p> <p><b>Stelreklamationsret.</b></p> <p>Vi yder 5 års reklamationsret imod stelbrud på M2-bade/toiletstole samt rustfri stål badebænke. Reklamationsretten gælder ved fabriktions- eller materialefejl og under forudsætning af normalt brug. Vi gør opmærksom på at almindelig slitage ikke er dækket under reklamationsretten.</p>	<p><b>Rengøring:</b></p> <p>Produktet kan rengøres med almindelige rengøringsmidler uden slibemiddel. Efter rengøringen skal produktet skylles og aftørres. Produktet kan tåle rengøring op til 85° C i 3 minutter.</p> <p><b>Forventet levetid: 10 år.</b></p> <p><b>CE</b></p>
EN: Art. nr.	
<b>M2 200 kg wide El-tip: 310212 &amp; M2 300 kg wide El-tip: 310218</b>	
<p><b>Max. Load 300 kg</b></p> <p>2 Years complaint rights against manufacturing errors (and complaint rights against rust). ½ year complaint rights on lead batteries.</p> <p><b>Complaint rights for frame.</b></p> <p>HMN grants 5 years complaint rights against frame break-down for all M2 Shower/commode chairs and stainless steel shower stools. The complaint rights applies for production and material break downs, and can only be used if the products have been in normal use. Please note that the normal wear and tear is not covered under complaint rights.</p>	<p><b>Cleaning:</b></p> <p>The product can be cleaned with regular cleaning without non-abrasive detergent. Wash and dry the product after the cleaning. The product can be washed up to 85° degrees in 3 minutes.</p> <p><b>Life expectancy: 10 years.</b></p> <p><b>CE</b></p>
DE: Artikel nr.	
<b>M2 200 kg breit El-tip: 310212 &amp; M2 300 kg breit El-tip: 310218</b>	
<p><b>Maximales Benutzergewicht: 300 Kg.</b></p> <p>2 Jahre Reklamationsrecht über Fabrikations-fehler (und Reklamationsrechte bei Rost) ½ Jahr Reklamationsrecht auf Bleibatterien.</p> <p><b>Reklamationsrecht über Rahmen</b></p> <p>HMN bietet 5 Jahre Reklamationsrecht gegen Rahmenbruch für alle M2 Bade-/Toilettenstühle und Duschhocker aus Edelstahl. Das reklamationsrecht deckt Produktionsfehler und Materialfehler, jedoch nur wenn das produkt normal benutzt worden ist. Bitte beachten Sie, das normaler Verschleiss von diesem Recht nicht dedeckt ist.</p>	<p><b>Reinigung:</b></p> <p>Das Produkt kann bei regelmäßiger Reinigung ohne nicht scheuernden Reinigungsmittel gereinigt werden. Waschen und trocknen Sie das Produkt nach der Reinigung. Das Produkt kann bis zu 85 ° Grad 3 Minuten gewaschen werden.</p> <p><b>Lebenserwartung: 10 Jahre.</b></p> <p><b>CE</b></p>
SV: Artikel nr.	
<b>M2 200 kg bred El-tip: 310212 &amp; M2 300 kg bred El-tip: 310218</b>	
<p><b>Max. belastning 300 kg</b></p> <p>2 års reklamationsrätt mot fabriktionsfel (och rostreklamationsrätt). ½ års reklamationsrätt på blybatterier.</p> <p><b>Reklamationsrätt för ramar</b></p> <p>Vi lämnar 5 års reklamationsrätt mot rambrott på M2-bad/toalettstolar samt rostfritt stål duschstolar. Reklamationsrätten gäller vid fabriktions- eller materialfel och under förutsättning av normalt bruk. Vi gör er uppmärksam på att normalt slitage inte täcks av reklamationsrätten.</p>	<p><b>Rengöring:</b></p> <p>Produkten kann rengöras med vanligt rengöringsmiddel utan slipmedel. Efter rengöringen skal produkten spolas och torkas. Produkten kann motstå rengöring upp till 85° C i 3 minuter.</p> <p><b>Förväntad livslängd: 10 år.</b></p> <p><b>CE</b></p>

NO: Artikkel no.	
<b>M2 200 kg bred EI-tip: 310212 &amp; M2 300 kg bred EI-tip: 310218</b>	
<p style="text-align: center;"><b>Maks. laste 300 kg</b></p> <p>2 års reklamasjonsrett mot fabrikkfeil (Og rust reklamasjonsrett).</p> <p style="text-align: center;">½ års reklamasjonsrett på blybatterier.</p> <p style="text-align: center;"><b>Reklamasjonsrett for ramme.</b></p> <p>Vi gir 5 års reklamasjonsrett mot brudd på M2 dusj / toalettstoler og rustfritt stål badbenker. Reklamasjonsretten gjelder produksjons- eller materialfeil, og forutsatt normal bruk. Vær oppmerksom på at normal slitasje dekkes ikke av reklamasjonsretten.</p>	<p style="text-align: center;"><b>Rengjøring:</b></p> <p>Produktet kan rengjøres med vanlig såpe uten slipemiddel . Etter rensing, ble produktet skylt og tørket. Produktet kan tåle rensing opp til 85 ° C i 3 minutter.</p> <p style="text-align: center;"><b>Forventet levetid: 10 år.</b></p> <p style="text-align: center;"><b>CE</b></p>

FI: Tuote	
<b>M2 200 kg kasvatetann EI-tip: 310212 &amp; M2 300 kg kasvatetann EI-tip: 310218</b>	
<p style="text-align: center;"><b>Max. kuorma 300 kg</b></p> <p>2 vuoden takuu koskien valmistusvirheitä (sisältäen ruostumattomuuden).</p> <p style="text-align: center;">½ vuoden takuu lyijyakuille.</p> <p style="text-align: center;"><b>Rajaa valitusoikeus</b></p> <p>Myönnämme M2 suihku/WC-tuolin rungolle 5 vuoden takuun koskien materiaali- ja valmistusvirheitä, sen ollessa normaalissa käytössä. Takuu ei koske tuolin osien normaalia kulumista.</p>	<p style="text-align: center;"><b>Puhdistus:</b></p> <p>Tuote voidaan puhdistaa yhteinen hankaamattomalla puhdistusaineella. Puhdistuksen jälkeen tuote huuhdellaan ja kuivataan. Tuote kestää puhdistuksen jopa 85 ° C: ssa 3 minuutin ajan.</p> <p style="text-align: center;"><b>Odotettu käyttöikä: 10 vuotta.</b></p> <p style="text-align: center;"><b>CE</b></p>

NL: Artikel-nr.	
<b>M2 200 kg gefokt EI-tip: 310212 &amp; M2 300 kg gefokt EI-tip: 310218</b>	
<p style="text-align: center;"><b>Max. laden 300 kg</b></p> <p>2 jaar klachtrecht op fabricagefouten (En roest klachtrecht).</p> <p style="text-align: center;">½ jaar klachtrecht op loodaccu's.</p> <p style="text-align: center;"><b>Kadreeer het klachtrecht</b></p> <p>Wij bieden een klachtrecht van 5 jaar tegen breuk op M2 douche / commode stoelen en roestvrij staal baden bankjes. De klachtrecht geldt voor de productie of materiaalfouten en uitgaande van normaal gebruik. Houd er rekening mee dat de normale slijtage niet onder de klachtrecht.</p>	<p style="text-align: center;"><b>Schoonmaken:</b></p> <p>Het product kan worden gereinigd met voorkomende niet-agressief schoonmaakmiddel. Na de reiniging wordt het product gewassen en gedroogd. Het product kan de reiniging weerstaan tot 85 ° C gedurende 3 minuten.</p> <p style="text-align: center;"><b>Levensverwachting: 10 jaar.</b></p> <p style="text-align: center;"><b>CE</b></p>

# M2 El-Tip op til 300 kg

## Forebyggende Eftersyn:

Gælder for følgende Varenumre: (310210, 310211, 310608, 310609, 310212, 310218)

For at sikre at hjælpemidlet fungerer trygt for brugeren anbefaler vi at der udføres nedenstående eftersyn.

1. Kontroller at stellet er uden brud og stolen er intakt.
2. Kontroller at hjulene på stolen frit kan køre rundt.
3. Hvis stolen har et retningsfast hjul kontroller at det fungerer som normalt.
4. Kontroller at bremserne på hjulene fungerer.
5. Kontroller at clips til højdejustering af stolens hjul ikke er defekte.
6. Kontroller at sædet er intakt og der ikke er brud på PU skummet.
7. Kontroller at armlænene er korrekt monteret, fungerer og der ikke er brud på PU skummet.
8. Kontroller at ryggen i netvæv er korrekt monteret og intakt.
9. Kontroller at stolens tip funktion fungerer.
10. Kontroller at opladeren fungerer korrekt (se evt. brugsvejledning).
11. Kontroller at batteriet kan oplades (se evt. brugsvejledning).

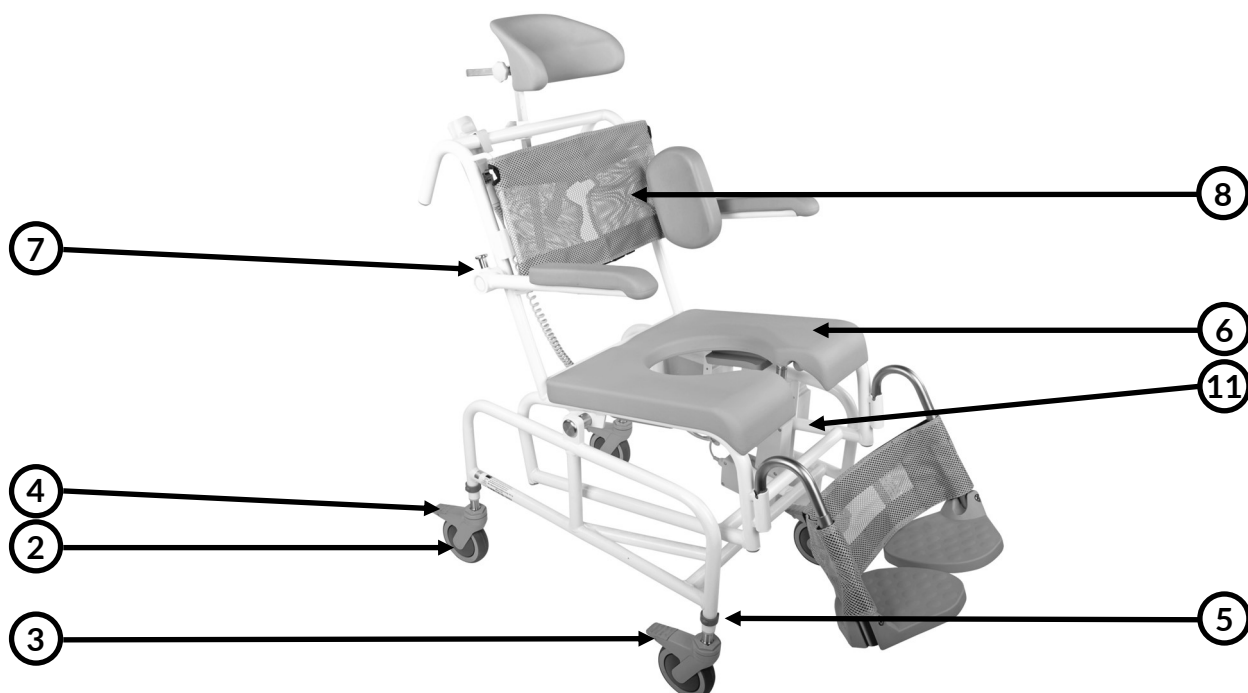

HMN a/s

# M2 El-Tip upp till 300 kg

## Rekonditionerings Instruktion:

Gäller följande Art.nr: (310210, 310211, 310608, 310609, 310212, 310218)

För att säkerställa att hjälpmedlet fungerar säkert för brukaren rekommenderar vi följande inspektioner utförs.

1. Kontrollera att ramen är utan brott och stolen är intakt.
2. Kontrollera att hjulen på stolen kan röra sig fritt.
3. Om stolen har ett riktningshjul, kontrollera att det fungerar normalt.
4. Kontrollera att bromsarna på hjulen fungerar.
5. Kontrollera att klämmorna för höjjustering av stolens hjul inte är defekta.
6. Kontrollera att sätet är intakt och att det inte finns några brott i PU-skum.
7. Kontrollera att armstöden är korrekt monterade, fungerar och att det inte finns några brott i PU-skum.
8. Kontrollera att ryggen i nätväv är korrekt monterad och intakt.
9. Kontrollera att stolens tippfunktion fungerar.
10. Kontrollera att laddaren fungerar korrekt (se ev. bruksanvisning).
11. Kontrollera att batteriet kan laddas (se ev. bruksanvisning).

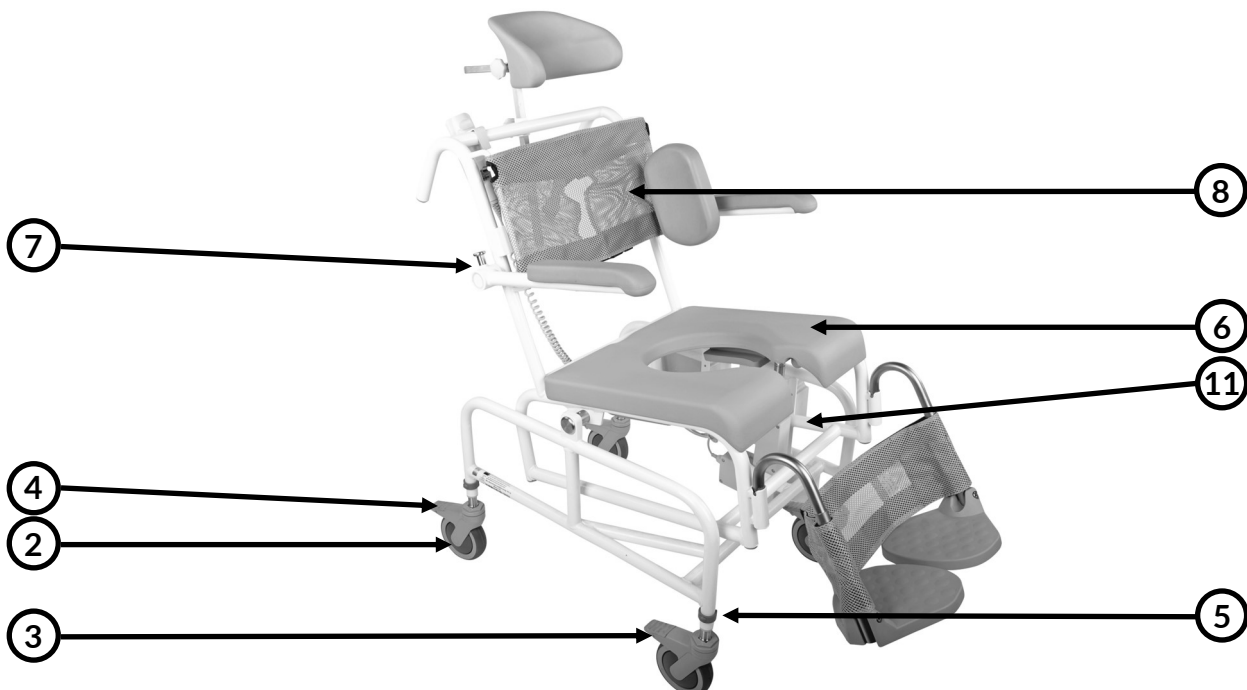

# M2 El-Tip up to 300 kg

## Preventative Maintenance Check:

Applies to the following Art.no: (310210, 310211, 310608, 310609, 310212, 310218)

To ensure that the aid functions safely for the user, we recommend that the following inspections be carried out.

1. Check that the frame is without breaks and the chair is intact.
2. Check that the wheels on the chair can move freely.
3. If the chair has a directional wheel, check that it functions normally.
4. Check that the brakes on the wheels work.
5. Check that the clips for height adjustment of the chair's wheels are not defective.
6. Check that the seat is intact and there are no breaks in the PU foam.
7. Check that the armrests are correctly mounted, function, and there are no breaks in the PU foam.
8. Check that the backrest in netweave is correctly mounted and intact.
9. Check that the chair's tilt function works.
10. Check that the charger works correctly (see the user manual if necessary).
11. Check that the battery can be charged (see the user manual if necessary).

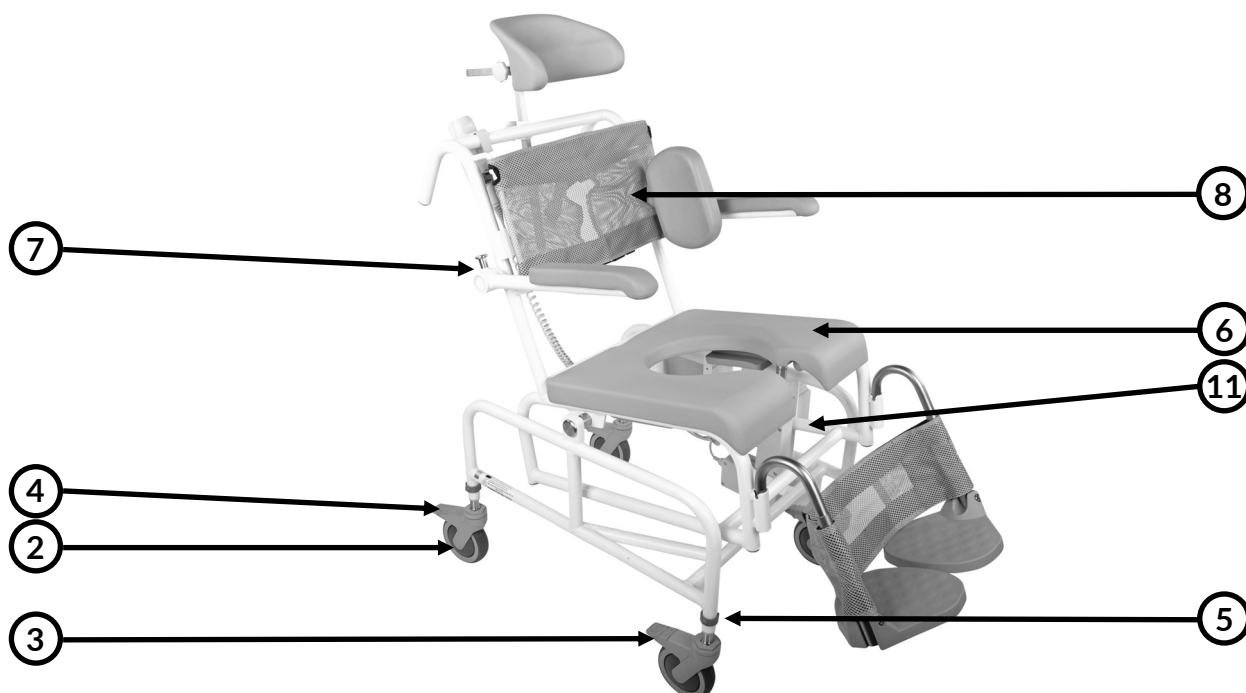

HMN a/s



**DK:**

Dette produkt skal genbruges i henhold til nationale regler. Efter adskillelse af produktet skal du sortere komponenterne ud fra hvad de er lavet af, og genbruge dem individuelt. Kontakt venligst dit lokale genbrugssted for vejledning, hvis det er nødvendigt.

**EN:**

This product should be recycled following national regulation. After disassembly of the product, sort the components based on what they are made of and recycle them individually. Please contact your local recycling place for guidance if necessary.

**DE:**

Dieses Produkt sollte gemäß den nationalen Vorschriften recycelt werden. Sortieren Sie nach der Demontage des Produkts die Bestandteile nach Beschaffenheit und führen Sie diese einzeln der Wiederverwertung zu. Wenden Sie sich bei Bedarf an Ihren örtlichen Recyclinghof, um sich beraten zu lassen.

**SV:**

Denna produkt måste återvinnas enligt nationella bestämmelser. Efter demontering av produkten, sortera komponenterna efter vad de är gjorda av och återvinn dem individuellt. Kontakta din lokala återvinningscentral för vägledning om det behövs.

**NO:**

Dette produktet skal resirkuleres i henhold til nasjonale forskrifter. Etter demontering av produktet, sorter komponentene basert på hva de er laget av og resirkuler dem individuelt. Ta kontakt med ditt lokale gjenvinningssted for veiledning om nødvendig.

**FI:**

Tämä tuote tulee kierrättää kansallisten määräysten mukaisesti. Tuotteen purkamisen jälkeen lajittele komponentit sen mukaan, mistä ne on valmistettu, ja kierrätä ne yksitellen. Ota tarvittaessa yhteyttä paikalliseen kierrätyspisteeseen saadaksesi ohjeita.

**NL:**

Dit product moet worden gerecycled volgens de nationale voorschriften. Sorteer na demontage van het product de onderdelen op basis van hun materiaal en recycle ze afzonderlijk. Neem indien nodig contact op met uw plaatselijke recyclingbedrijf voor advies.



**HMN** since 1934

Midtager 22 - 2605 - Brøndby - Danmark

Tlf.: +45 4396 2400 - E-mail: [info@hmn.dk](mailto:info@hmn.dk) - Web: [www.hmn.dk](http://www.hmn.dk)

**HMN a/s**