

Sikkerhedseftersyn

I henhold til international standart EN/ISO 10535 anbefales det at lave et sikkerhedseftersyn en gang årligt.

Proceduren for sejleftersynene skal være grundig, systematisk og vedvarende.

En praktisk og en visuel gennemgang anbefales. Herved opdages stivhed i stoffet, defekte stropper og tyndslidt/mørt stof.

Reparationer må kun udføres af fabrikanten.

Service fra dag til dag

Vi ved, at din hverdag skal fungere uden lange afbrydelser. Vi servicerer udstyr fra dag til dag. Både egne produkter og produkter fra andre leverandører.

Varenr.	HMI nr.	Beskrivelse	Størrelse
40037	105825	Komfort og amputation sejl	Xsmall
40038	105826	Komfort og amputation sejl	Small
40039	105827	Komfort og amputation sejl	Medium
40040	105828	Komfort og amputation sejl	Large
40041	105829	Komfort og amputation sejl	XLarge
40042	109305	Komfort og amputation sejl	XXLarge
40043	105833	Komfort og amputation sejl, net	Xsmall
40044	105832	Komfort og amputation sejl, net	Small
40045	105834	Komfort og amputation sejl, net	Medium
40046	105835	Komfort og amputation sejl, net	Large
40047	105836	Komfort og amputation sejl, net	XLarge
40048	106924	Komfort og amputation sejl, net	XXLarge

Kontakt Rehab-Care

Du er altid velkommen til at kontakte os, hvis du har spørgsmål til produkter, priser, reparationer eller service.

Du kan ringe til os på +45 6915 3000, skrive til info@rehab-care.dk eller udfylde formularen på www.rehab-care/kontakt, så kontakter vi dig hurtigst muligt.

Kontorets åbningstider

Mandag – Torsdag 08:00 – 16:00
 Fredag 08:00 – 13:00



KOMFORT- OG AMPUTATIONSSEJL

Produceret med fokus på både brugervenlighed, komfort og æstetik.

Produkterne fra Rehab-Care er certificeret til medicinsk standard efter ISO 13485. Alle vores produkter er CE-mærket. Dansk kvalitet når det er bedst.

Tekniske Data:

Max belastning: 275 kg.
 Materiale: 100% polyester.
 Vaskeanvisning: Anvend et vaskemiddel uden optisk hvidt.
 Kan tørretumblers på lav temperatur.

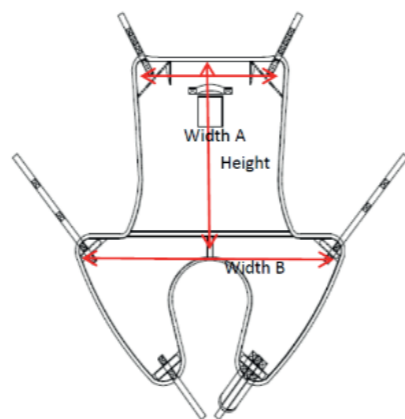

Str.	Hoftebredde	Ryghøjde
XS	37 cm.	75 cm.
S	42 cm.	80 cm.
M	48 cm.	91 cm.
L	52 cm.	100 cm.
XL	68 cm.	100 cm.
XXL	78 cm.	100 cm.

Leveres både i fast stof og i net

Komfort sejl med meget bredde polstrede benstropper. Udformet så hvert ben løftes separat. Giver en meget stor understøttelsesflade, ingen stræk i huden, og mulighed for forskellige hoftevinkler ved løft.

Til brugere med nakke- og hovedkontrol.
 Anvendes til forflytning både fra/til siddende og liggende stilling.

Har 4 ophængsmuligheder på benstropper og 3 ophængsmuligheder på skulderstropper, hvilket giver god mulighed for komfortabel siddestilling.

Anvendes sammen med stationære eller mobile personløftere.

Passer til 2, 3 og 4 punkts åg.

Sejlet leveres med bløde aftagelige manchetter, der kan sættes om benstump.

Sejlet er udstyret med:

- Midteindikation, både øverst og nederst
- Styrestropper
- Farvekoder for størrelser

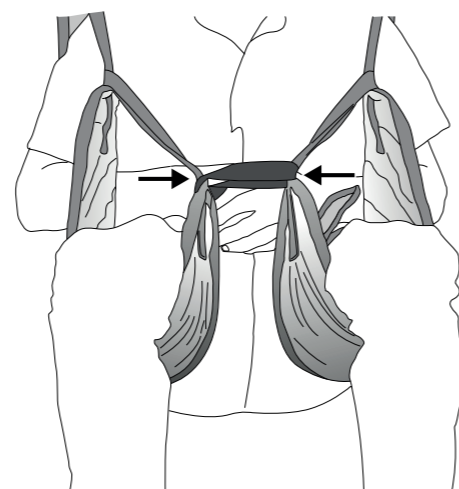

Løft fra siddende stilling

- 1) Sejlet placeres bag brugerens ryg og skubbes ned til sædet. Midteindikationen skal følge brugerens rygsøjle.
- 2) Lårstropper trækkes ind under brugerens lår, brug evt. glidestykke, eller placer foden på fodstøtte for at hæve lårbenet fra sædet.
- 3) Ved brug hos benamputeret, fastgøres benstump i manchetter.
- 4) Den gule strop krydses ind over modsatte lårstrop og lårstrop krydses med egen benstrop.
- 5) Løft forsigtigt brugeren op. Når stropper er strammet lidt, kan sejlet rettes til.

Løft fra liggende stilling

- 1) Brugeren vendes om på siden, sejlet foldes i et Z til midten, og den foldede del skubbes ind under brugeren. Vær opmærksom på, at midten skal følge brugerens rygsøjle.
- 2) Brugeren vendes om på ryggen og sejlet foldes ud. Lårstropper føres ind under benene.
- 3) Ved brug hos benamputeret fastgøres benstump i manchetter.
- 4) Den gule strop krydses ind over modsatte lårstrop og lårstrop krydses med egen benstrop.
- 5) Hovedgærdet hæves hvis muligt, og stropper sættes på åg.
- 6) Brugeren kan nu løftes forsigtigt op, og sejlet kan rettes når stropper er strakt ud.

Betingelser for brug af sejlet:

- Sejlet anvendes af uddannet personale eller personer, der har modtaget instruktion i det aktuelle sejls brug.
- Sejlet må kun bruges sammen med en personløfter godkendt efter DS/EN ISO 10535:2007 med 2, 3 eller 4 punkts åg.
- Der anvendes den korrekte størrelse sejl. Sejlet må ikke stramme eller gnave.
- Max løftekapacitet på 275 kg må ikke overskrides.
- Hjælperen er obs. på brugerens velbefindende under brug.
- Sejlet er tjekket iflg. tjekliste.

Tjekliste inden brug:

Har sejlet et eller flere af følgende mangler skal det kasseres.

- Tjek sejlet for manglende eller ulæselige mærkater.
- Tjek for ødelagte eller slidte syninger.
- Tjek for knuder på stropperne.
- Tjek for flænger, flosser eller huller.
- Tjek for fremmedlegemer i stoffet eller på stropperne.

Mere end
20 års
erfaring