

DOLOMITE® Futura™ DOLOMITE® Symphony™



da	Rollator	
	Brugsanvisning.....	3
fi	Rollaattori	
	Käyttöohje	19
no	Rullator	
	Bruksanvisning.....	35
sv	Rollator	
	Bruksanvisning.....	49



This manual **MUST** be given to the user of the product.
BEFORE using this product, read this manual and save for future reference.



Yes, you can.®

©2018 Invacare®Corporation

All rights reserved. Republication, duplication or modification in whole or in part is prohibited without prior written permission from Invacare. Trademarks are identified by ™ and ®. All trademarks are owned by or licensed to Invacare Corporation or its subsidiaries unless otherwise noted.

Med forbehold af alle rettigheder. Gengivelse, kopiering eller ændring delvist eller i dens helhed er forbudt uden forudgående skriftlig tilladelse fra Invacare. Varemærker er markeret med ™ og ®. Alle varemærker ejes af eller er givet i licens til Invacare Corporation eller denne virksomheds filialer, medmindre andet fremgår.

Kaikki oikeudet pidätetään. Koko materiaalin tai sen osan uudelleenjulkaisu, jäljentäminen tai muuttaminen on kiellettyä ilman Invacaren etukäteen antamaa kirjallista lupaa. Tavaramerkit osoitetaan symboleilla ™ ja ®. Kaikki tavaramerkit ovat Invacare Corporationin tai sen tytäryhtiöiden omistamia tai lisensoimia, ellei toisin ole ilmoitettu.

Med enerett. Det er forbudt å republisere, kopiere eller endre hele eller deler av denne veiledningen uten at det på forhånd er innhentet skriftlig tillatelse fra Invacare. Varemerker er angitt med ™ og ®. Alle varemerker eies av eller lisensieres til Invacare Corporation eller tilhørende datterselskaper med mindre annet er angitt.

Med ensamrätt. Innehållet får inte ges ut på nytt, mångfaldigas eller förändras i sin helhet eller delvis utan föregående skriftligt tillstånd från Invacare. Varumärken betecknas med ™ och ®. Samtliga varumärken tillhör eller är licensierade till Invacare Corporation eller dess dotterbolag om ingenting annat anges.

Indholdsfortegnelse

Denne vejledning skal overdrages til slutbrugeren. Før du benytter dette produkt, skal du læse denne vejledning, og du bør opbevare den til senere brug.

1 Generelt	4
1.1 Om denne brugsanvisning	4
1.2 Tiltænkt anvendelse	4
1.3 Servicelevetid	5
1.4 Leveringsomfang	5
1.5 Garanti	5
2 Sikkerhed	6
2.1 Generelle advarsler	6
2.2 Mærkater og symboler på produktet	6
3 Brug	8
3.1 Før brug	8
3.2 Sammen- og udklapning af ganghjælpemidlet	8
3.3 Brug af håndbremserne	9
3.4 Indstilling af højden på håndtaget	10
3.5 Gang	11
3.6 Sådan sætter du dig på en stol	11
3.7 Sådan kommer du op i stående stilling	12
3.8 Sådan sidder du på ganghjælpemidlet	12
3.9 Tilbehør	12
4 Vedligeholdelse og pleje	13
4.1 Vedligeholdelse	13
4.2 Rengøring	13
5 Efter brug	14
5.1 Bortskaffelse	14
5.2 Genbrug	14
6 Tekniske Data	15
6.1 Mål og vægt	15

1 Generelt

1.1 Om denne brugsanvisning

Denne brugsanvisning indeholder vigtige anvisninger om dit produkt. For at garantere sikkerheden ved brug af produktet skal brugsanvisningen læses omhyggeligt, og sikkerhedsanvisningerne skal følges.

Den terapeut, der ordinerer produktet eller på anden måde er ansvarlig for brugeren, skal sikre, at produktet er egnet til brugeren. Brugeren skal have vejledning i, hvordan produktet bruges. Denne vejledning omfatter brug af funktionerne og begrænsningerne i brugen. Brugeren skal også gøres opmærksom på advarslerne vedrørende brugen i brugsanvisningen.

Symboler i denne brugsanvisning

Advarsler vises i denne brugsanvisning med symboler. Advarselssymbolerne ledsages af en overskrift, der viser, hvor alvorlig faren er.



ADVARSEL

Angiver en potentielt farlig situation, som, hvis den ikke undgås, kan resultere i alvorlig kvæstelse eller død.



Tips og anbefalinger

Giver nyttige tips, anbefalinger og oplysninger, der sikrer en effektiv, problemfri anvendelse.



Dette produkt overholder EU-direktivet 93/42/EØF om medicinsk udstyr.

Lanceringsdatoen for dette produkt fremgår af CE-overensstemmelseserklæringen.

1.2 Tiltænkt anvendelse

Ganghjælpemidlet er beregnet til personer med nedsat gangevne. Brugers tilbageværende gangevne skal være tilstrækkelig til, at vedkommende kan forlade hjemmet, udføre sædvanlige daglige aktiviteter og deltage i det sociale liv uden at bringe sig selv eller andre i fare.

Formålet med ganghjælpemidlet er, at brugeren kan støtte sig til det, når vedkommende går, og det kan desuden bruges som sæde til at hvile sig på. Ganghjælpemidlet kan desuden anvendes som transportmiddel til ting, der anbringes i en specialdesignet kurv eller på en bakke.

Ganghjælpemidlet er ikke beregnet til at blive brugt af personer med alvorlige balanceforstyrrelser eller funktionel svækkelse af opfattelsesvevnen.

Tilladt brug og tilladte brugssteder

Ganghjælpemidlet er kun beregnet til indendørsbrug i boliger eller på offentlige arealer eller til udendørsbrug.

Ganghjælpemidlet må ikke bruges under vand, f.eks. i svømmebassiner eller udendørs bade, eller i varme områder, f.eks. saunaer.

1.3 Servicelevetid

Den forventede servicelevetid på dette produkt er fem år, når det anvendes i overensstemmelse med sikkerhedsanvisninger, vedligeholdelsesintervaller og korrekt brug i henhold til denne brugsanvisning. Den effektive produktlevetid kan variere afhængigt af hyppighed og intensitet af brugen.

1.4 Leveringsomfang



- Ganghjælpemiddel, fuldstændigt samlet.
- Brugsanvisning

Det afhænger af konfigurationen, hvilket tilbehør der er monteret på dit ganghjælpemiddel, og dette kan være forskelligt i de enkelte lande.

1.5 Garanti

Der er to års garanti fra leveringsdatoen. Der kan forekomme afvigelser pga. lokale aftaler. Normal slitage på f.eks. hjul, håndtag og bremses eller skader, som skyldes unormal brug (f.eks. overskredet maks. brugervægt), er ikke dækket af garantien. Vedligeholdelses- og betjeningsanvisningerne skal følges, for at garantien kan gælde.

2 Sikkerhed

2.1 Generelle advarsler



ADVARSEL!

Risiko for at falde

- Vær forsigtig, når du går på skrånende/glat grund og på ujævne overflader.
- Brug ikke rollatoren som kørestol.
- Vær forsigtig, når du går baglæns hen over forhindringer.
- Sid ikke på ganghjælpemidlet, mens du skubber fra med fødderne.
- Gå ikke op eller ned ad trapper med rollatoren.
- Brug ikke rollatoren på rulletrapper.
- Rollatoren må aldrig bruges til at stå på.
- Pas på, at lange nederdele eller lignende ikke kommer ind i hjulene.
- Genstande må kun transporteres i kurven eller på bordet. Vær forsigtig, når der er tunge genstande i kurven (se mere om maks. vægt i kurven i kapitlet "Tekniske data").



ADVARSEL!

Risiko for personskade

- Lad ikke børn lege med rollatoren.



FORSIGTIG!

Risiko for førstegradsforbrændinger

- Vær forsigtig, skubbehåndtagene eller sædet udsættes for ekstreme temperaturer (over 41 °C/106 °F).



VIGTIGT!

Risiko for korrosion

- Rollatoren må ikke opbevares i våde/fugtige omgivelser.

Den terapeut, der ordinerer produktet eller på anden måde er ansvarlig for brugeren, skal sikre, at produktet er egnet til brugeren. Brugeren skal have vejledning i, hvordan produktet bruges. Denne vejledning omfatter brug af funktionerne og begrænsningerne i brugen. Brugeren skal også gøres opmærksom på advarslerne vedrørende brugen i brugsanvisningen.

2.2 Mærkater og symboler på produktet

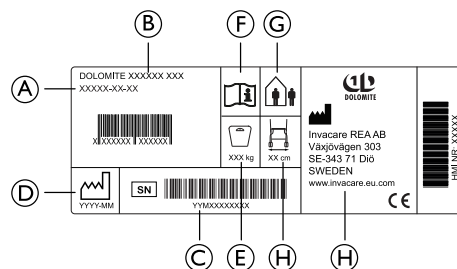

Mærkatet indeholder alle vigtige tekniske oplysninger om dit ganghjælpemiddel.

- Ⓐ Artikelnummer
- Ⓑ Produktnavn
- Ⓒ Serienummer
- Ⓓ Fremstillingsdato
- Ⓔ Maks. brugervægt
- Ⓕ Se brugsanvisningen
- Ⓖ Ganghjælpemiddel til indendørs- og udendørsbrug
- Ⓗ Ganghjælpemidlets maks. bredde
- Ⓘ Producentens navn.

3 Brug

3.1 Før brug

Vi anbefaler ikke at produktet utstede til noen uten først å utføre en fullstendig vurdering av deres spesifikke behov. Det er viktig at brukeren får nødvendig støtte fra produktet slik kvalifisert helsepersonell har foreskrevet. Dette er både for brukerens sikkerhet og for rehabiliteringsprosessen.

3.2 Sammen- og udklappning af ganghjælpemidlet



ADVARSEL!

Risiko for personskade

– Løft aldrig rollatoren ved foldehåndtaget.

Udklappning til køreposition

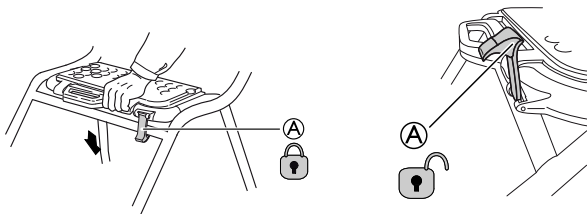

1. Hold ganghjælpemidlet med skubbehåndtagene, og sørg for, at alle fire hjul står stabilt på jorden.
2. Tryk begge skubbehåndtag nedad. Sørg for, at sædepladen er foldet helt ned (se billede).
3. Skub sikkerhedslåsen (A) ned i låst position.



ADVARSEL!

– Kontrollér altid før brug af produktet, at sikkerhedslåsen (A) er i låst position (der høres en tydelig kliklyd, når den låses).

Klap sædepladen op



Sædet kan foldes op for at give mere plads til at gå og for at forbedre tilgængeligheden.

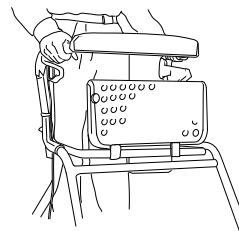

VIGTIGT!

Ganghjælpemidlet skal være fuldt udfoldet og låst med håndtaget til sammenklappning, før produktet tages i brug.

– Håndtaget til sammenklappning låser, når der lyder et klik.

Sammenklapning

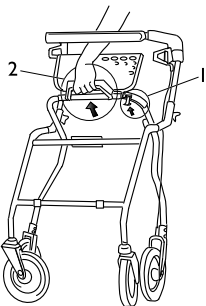

1. Løft/løsn sikkerhedslåsen.
2. Løft håndtagene for at folde ganghjælpemidlet sammen til foldet position.

3.3 Brug af håndbremsene

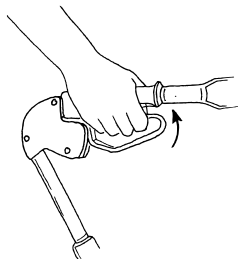

1. Træk begge bremses opad for at bremse.

Brug af parkeringsbremsen

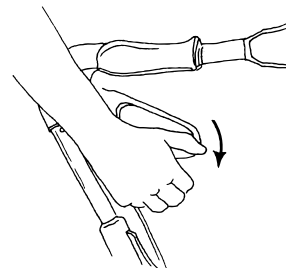

1. For at aktivere parkeringsbremsene trykkes bremsehåndtagene forsigtigt nedad. Der lyder et signal, når bremsen er i den korrekte position.



VIGTIGT!

– Sørg for, at begge bremses sættes i parkeringsposition.

2. For at løsne bremsene trækkes bremsehåndtagene opad.

Indstilling af bremseeffekten

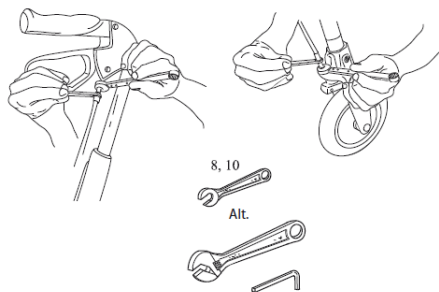

Bremsekablet skal justeres for at opnå den ønskede bremsestyrke.

Egnet værktøj: 8 mm og 10 mm nøgle (medfølger ikke).

 Kablet kan justeres to steder - over under bremsehåndtaget eller under over bremseklemmen. Bremsehåndtaget skal være i neutral position.

1. Løsn låsemøtrikken, og drej den sekskantede nippel i retning mod uret for at øge bremseeffekten. Afstanden mellem bremseklemmen og hjulet skal være 2 mm.
2. Spænd låsemøtrikken igen for at låse den nye indstilling.
3. Kontrollér bremseeffekten ved at aktivere parkeringsbremsen, og kontrollér, at hjulet ikke kan dreje rundt.



ADVARSEL!

– Sørg for at spænde låsemøtrikkerne efter indstillingen.

3.4 Indstilling af højden på håndtaget

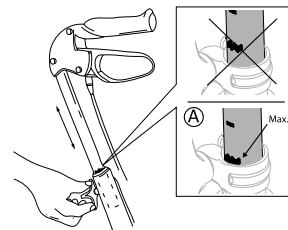

1. Stil dig bag ved ganghjælpe midlet med sænkede skuldre.
2. Løsn fingerskruen.
3. Indstil håndtaget til en passende højde.



Håndtagene bør normalt være i håndledshøjde. Det er muligt, at behandleren foreslår andre højder afhængigt af brugerens specifikke behov.

4. Spænd fingerskruen igen.



ADVARSEL!

Risiko for at vælte

– Sørg for, at håndtagene aldrig indstilles over den højeste position, der er angivet med markeringen **A** på rørene.

5. Gentag fremgangsmåden på den modsatte side.



Hvis brugeren ubevidst forsøger at justere højdeindstillingshåndtagene, skal fingerskruerne af sikkerhedsgrunde, udskiftes med låseskruer (fås som ekstraudstyr).



VIGTIGT!

– For at sikre en optimal ydeevne skal håndtagene altid befinde sig inden for det tilladte indstillingsområde. Pilen på rørene på indersiden af ganghjælpemidlet, der peger mod den tynde indvendige vertikale linje, angiver den maksimalt tilladte udvendige håndtagsposition.

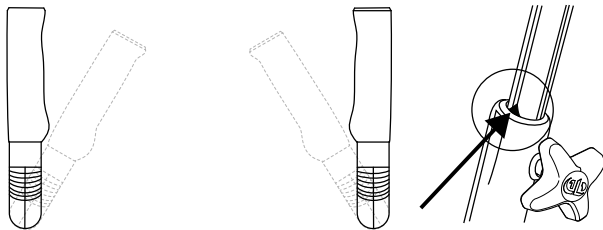

3.5 Gang



ADVARSEL!

Risiko for at vælte

– Vær forsigtig, hvis hjulene stopper mod en forhindring.

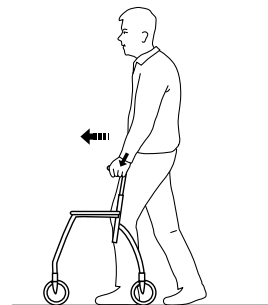

1. Stil Ganghjælpemidlet lidt foran dig, og tag et skridt hen imod det, mens du bruger håndgrebene som støtte.

3.6 Sådan sætter du dig på en stol

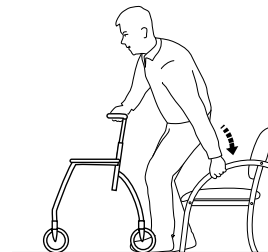

1. Stil dig foran stolen med ganghjælpemidlet - bagsiden af benene skal berøre stolen.
2. Læg hænderne på stolens armlæn, læn dig let forover, og sæt dig forsigtigt.

3.7 Sådan kommer du op i stående stilling



ADVARSEL!

Risiko for at tippe

- Brug aldrig ganghjælpemidlet som hjælp til at komme op fra siddende stilling.
- Parkeringsbremserne skal være i bremseposition, når ganghjælpemidlet bruges som hjælp til at sætte sig ned eller rejse sig op, f.eks. fra en stol.

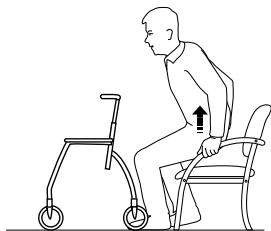

1. Stil gangstativet foran dig, brug stolens armlæn som støtte, og kom forsigtigt op i stående stilling.
2. Når du er står opret og stabilt, læg hænderne på håndtagene på ganghjælpemidlet.

3.8 Sådan sidder du på ganghjælpemidlet



ADVARSEL!

Risiko for at vælte

- Brug kun ganghjælpemidlet til at sidde på, når det står stille. Begge bremsere skal være i parkeringsposition, når ganghjælpemiddel bruges til at sidde på.
- Sid ikke på ganghjælpemidlet og skub med fødderne.
 - Sid ikke på ganghjælpemidlet, når det står på skrånende underlag.

3.9 Tilbehør

Tilbehør er ikke standard på alle modeller. Kontakt din autoriserede forhandler eller Invacare-forhandleren (se bagsiden på denne brugsanvisning) for at få en liste over tilgængeligt tilbehør.

Kurv

Monter kurven ved at hænge den op i krogene på frontrammen.

Bakke

Fastgør bakken med plastikpropperne.

4 Vedligeholdelse og pleje

4.1 Vedligeholdelse

 Der skal som minimum foretages vedligeholdelse en gang om året.

For at sikre en god funktionalitet og sikkerheden bør du regelmæssigt kontrollere, at følgende er foretaget:

- Sørg for, at skruer og fastgørelseskomponenter er spændt rigtigt.
- Brug aldrig et defekt ganghjælpemiddel. Forsøg ikke selv at reparere ganghjælpemidlet!
- Undlad at anvende ganghjælpemidlet, hvis håndgrebene er løse. Udskift håndgrebene i overensstemmelse med serviceanvisningerne, som du kan få hos din Invacare-forhandler.
- Kontrollér bremsefunktionen. Hvis der er behov for at justere bremsen - se kapitlet *3 Brug, side 8* i denne brugsanvisning.
- Kontrollér med jævne mellemrum, om svinghjulene er tætte, slidte eller beskadiget.
- Sørg for at holde hjulene fri for hår, fnuller og andre fremmedlegemer.

4.2 Rengøring

Produktet kan rengøres og desinficeres med almindeligt tilgængelige rengøringsmidler.



VIGTIGT

- Rengøring skal udføres mindst en gang om året.
- Brug ikke et slibende rengøringsmiddel.
- Brug ikke damprensere.
- Brug aldrig sure eller basiske rengøringsmidler eller opløsningsmidler.

- Produktet kan vaskes i en vaskemaskine eller i hånden.
- Vaske- og tørretemperaturen må ikke være højere end 60 °C.
- Der kan anvendes en højtryksrenser eller en almindelig vandstråle. Ret dog ikke strålen mod lejer, drænhuller eller mærkater.
- Rengør med en fugtig klud og et mildt rengøringsmiddel.
- Rengør hjulene med en børste (ikke en stålbørste!).
- Tør produktet af efter vask.

Desinficering

Produktet desinficeres ved at aftørre alle generelt tilgængelige with overflader med desinficerende middel.

5 Efter brug

5.1 Bortskaffelse

Når produktet ikke længere kan bruges, skal det og dets tilbehør samt emballagen bortskaffes på korrekt måde.

De enkelte dele kan skilles ad og håndteres i overensstemmelse med det pågældende materiale.

Vær venligst miljøbevidst, og genbrug dette produkt via nærmeste genbrugsstation, når dets levetid er opbrugt.

5.2 Genbrug

Dette produkt er egnet til genbrug, når følgende er foretaget:

- Eftersyn
- Rengøring

Se mere i kapitel 4 *Vedligeholdelse og pleje*, side 13.



ADVARSEL!

Risiko for personskade

- Undersøg altid produktet i henhold til serviceanvisningerne, inden det overdrages til en ny bruger.
- Undlad at bruge produktet, hvis der findes skader.



Brugsanvisningen hører til produktet. Sørg for, at brugsanvisningen afleveres sammen med produktet.

6 Tekniske Data

6.1 Mål og vægt

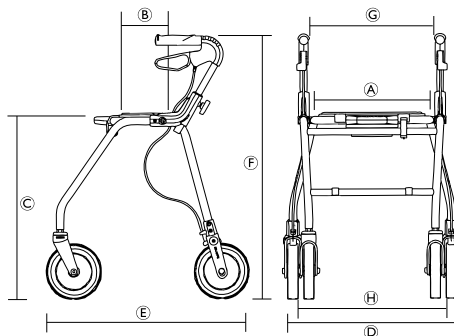

[mm]	Symphony™450 Futura™450	Symphony™520 Futura™520	Symphony™600 Futura™600	Futura™680
Sædebredde A	360			
Sædedybde B	180			
Sædehøjde C	475	545	620	705
Bredde i alt D	600	600	600	640
Dybde i alt E	590	660	700	780
Højde i alt (håndtagshøjde) F	640 - 790	710 - 850	790 - 930	860 - 1015
Afstand mellem håndtagene G	420			

[mm]	Symphony™450 Futura™450	Symphony™520 Futura™520	Symphony™600 Futura™600	Futura™680
Afstand mellem drivhjulene ⊕	460	470	470	500
Forhjulenes/drivhjulenes ¹ diameter	200			

[kg]	Symphony™			Futura™			
	450	520	600	450	520	600	680
Vægt ²	6,7	6,8	7,0	7,6	7,8	8,0	8,2
Maks. brugervægt ³	100			150 for ganghjælpemidler produceret 03.2011 eller senere *			
Maks. belastning af kurv	7	9		7	9		
Maks. belastning af bakke	5						

 * Til ganghjælpemidler produceret 02.2011 eller tidligere (se mærkat på produkt)

¹ Forhjulene er styrehjul. Drivhjulene har et bremsesystem til jævn bremsning og til låsning af hjulet.

² Vægt i alt ekskl. udstyr.

³ Denne vægtgrænse omfatter brugerens vægt (uanset om vedkommende står eller sidder) og indholdet i kurven.

6.2 Materiale

	Symphony™450 / 520 / 600	Futura™450 / 520 / 600 / 680
Ramme	Polyesterpulverlakeret aluminium	Polyester (PES) pulverlakeret stål
Manøvregreb	Aluminium	

	Symphony™450 / 520 / 600	Futura™450 / 520 / 600 / 680
Håndgreb	Termoplastiske elastomerer (TPE)	
Hjul	Polypropylen (PP) med tråde af termoplastiske elastomerer (TPE)	
Plastikdele	Materiale i henhold til mærkning; polyamid (PA), polypropylen (PP), polyethylen (PE)	
Skruer	Stål, rustbeskyttet (galvaniseret)	

Sisällysluettelo

Tämä opas on annettava loppukäyttäjälle. Lue tämä opas ENNEN tuotteen käyttöä. Säilytä opas myöhempää tarvetta varten.

1 Yleistä	20
1.1 Tietoa tästä oppaasta	20
1.2 Käyttötarkoitus	20
1.3 Käyttöikä	20
1.4 Toimituksen sisältö	21
1.5 Takuu	21
2 Turvallisuus	22
2.1 Yleiset varoitukset	22
2.2 Tuotteen merkinnät ja symbolit	22
3 Käyttö	24
3.1 Ennen käyttöä	24
3.2 Kävelytelineen kokoontaminen ja avaaminen	24
3.3 Käsijarrujen käyttäminen	25
3.4 Kahvan korkeuden säätäminen	26
3.5 Kävely	27
3.6 Istuminen tuoliin	27
3.7 Seisonta-asentoon nouseminen	27
3.8 Istuminen kävelytelineeseen	28
3.9 Lisävarusteet	28
4 Kunnossapito ja huolto	29
4.1 Ylläpito	29
4.2 Puhdistus	29
5 Käytön jälkeen	30
5.1 Hävittäminen	30
5.2 Käyttäminen uudelleen	30
6 Tekniset Tiedot	31
6.1 Mitat ja painot	31
6.2 Materiaalit	32

1 Yleistä

1.1 Tietoa tästä oppaasta

Tässä käyttäjäoppaassa on tärkeää tietoa tuotteestasi. Lue käyttöopas huolellisesti ja noudata turvallisuusohjeita tuotteen turvallisen käytön varmistamiseksi.

Tuotteen määrävän henkilön tai muuten käyttäjälle vastuussa olevan henkilön on varmistettava, että tuote soveltuu käyttäjälle. Käyttäjää on neuvottava tuotteen käytössä. Tämä koskee myös ominaisuuksien käyttöä ja käyttörajoituksia. Käyttäjälle on myös ilmoitettava käyttöoppaassa annetuista käytöstä koskevista varoituksista.

Tämän käyttöoppaan symbolit

Tässä käyttöoppaassa varoitukset on merkitty symboleilla. Varoitussymboleihin on liitetty otsake, joka osoittaa vaaran vakavuuden.



VAROITUS

Osoittaa vaarallisen tilanteen, joka voi johtaa vakavaan vammaan tai kuolemaan, jos sitä ei vältetä.



Vihjeet ja suositukset

Antaa hyödyllisiä vihjeitä, suosituksia ja tietoa tehokkaasta ja ongelmattomasta käytöstä.



Tämä tuote täyttää lääkintälaitteita koskevan direktiivin 93/42/ETY vaatimukset. Tämän tuotteen julkaisupäivämäärä on mainittu CE-vaatimusten mukaisuusvakuutuksessa.

1.2 Käyttötarkoitus

Kävelyteline on tarkoitettu tukemaan ja parantamaan rajoittunutta kävelykykyä. Käyttäjän jäljellä olevan kävelykyvyn on riitettävä kodista poistumiseen, tavallisiin päivittäisiin toimiin ja sosiaaliseen elämään osallistumiseen ilman, että käyttäjälle itselleen tai muille aiheutuu vaaraa.

Kävelyteline on tarkoitettu tukemaan henkilöä kävelyn aikana. Lisäksi se voi toimia myös lepoistuimena. Kävelyteline on myös tarkoitettu kuorman kantamiseen joko erityissuunnittelussa korissa tai tarjottimella.

Kävelytelinettä ei ole tarkoitettu sellaisten henkilöiden käyttöön, joilla on vakavia tasapainohäiriöitä tai toiminnallisia havaintokyvyn häiriöitä.

Sallitut käyttöolosuhteet ja -paikat

Kävelyteline on tarkoitettu ainoastaan sisäkäyttöön asuintiloissa tai julkisissa tiloissa tai ulkokäyttöön. Kävelytelinettä ei saa käyttää vedessä, esimerkiksi uima-altaissa tai ulkoammeissa, eikä kuumissa tiloissa, kuten saunoissa.

1.3 Käyttöikä

Tämän tuotteen odotettavissa oleva käyttöikä on viisi vuotta, kun sitä käytetään tässä oppaassa ilmoitettujen turvaohjeiden, huoltovälien ja käyttöohjeiden mukaan. Tuotteen tehokas käyttöikä voi vaihdella sen mukaan, miten usein ja voimakkaasti tuotetta käytetään.

1.4 Toimituksen sisältö



- Kävelyteline, täysin koottuna
- Käyttöopas

Kävelytelineen asennetut lisävarusteet riippuvat kokoonpanosta ja saattavat vaihdella alueittain.

1.5 Takuu

Tarjoamme tuotteelle kahden vuoden takuun toimituspäivästä laskien. Paikalliset sopimukset voivat aiheuttaa muutoksia. Takuu ei kata pyörien, kahvojen, jarrujen ja muiden vastaavien osien normaalia kulumista eikä epänormaalista käytöstä (esim. käyttäjän enimmäispainon ylittäminen) aiheutuvia vaurioita. Takuun voimassaolo edellyttää huolto- ja käyttöohjeiden noudattamista.

2 Turvallisuus

2.1 Yleiset varoitukset



VAROITUS!

Kaatumisvaara

- Ole varovainen kävellessäsi rinteisessä/liukkaassa maastossa ja epätasaisella maalla.
- Älä käytä rollaattoria pyörätuolina.
- Ole varovainen kävellessäsi takaperin esteiden yli.
- Älä koskaan istu ja työnnä jaloillasi.
- Älä kulje portaita ylös tai alas rollaattorin kanssa.
- Älä käytä rollaattoria liukuportaissa.
- Älä missään tapauksessa seiso rollaattorin päällä.
- Ole varovainen käyttäessäsi pitkiä hameita tai muita vaatteita, jotka voivat tarttua pyöriin.
- Kuormia saa kuljettaa ainoastaan korissa tai tarjottimella. Ole varovainen, kun korissa on raskas kuorma (katso korin enimmäiskuorma luvusta Tekniset tiedot).



VAROITUS!

Loukkaantumiskaava

- Älä anna lasten leikkiä rollaattorilla.



HUOMIO!

Ensimmäisen asteen palovammojen vaara

- Ole varovainen, jos työntökahvat tai istuin altistuvat ääriämpötiloille (yli 41 °C / 106 °F).



TÄRKEÄÄ!

Ruostumisriski

- Rollaattoria ei saa säilyttää märissä tai kosteissa tiloissa.

Tuotteen määrävän henkilön tai muuten käyttäjälle vastuussa olevan henkilön on varmistettava, että tuote soveltuu käyttäjälle. Käyttäjää on neuvottava tuotteen käytössä. Tämä koskee myös toimintojen käyttöä ja käyttörajoituksia. Käyttäjälle on myös ilmoitettava käyttöoppaassa annetuista käyttöä koskevista varoituksista.

2.2 Tuotteen merkinnät ja symbolit

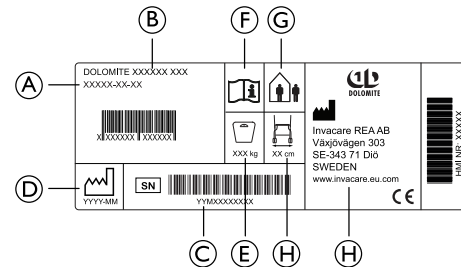

Tietokilpi sisältää kaikki kävelytelinettä koskevat tärkeät tekniset tiedot.

- Ⓐ Artikkelinumero
- Ⓑ Tuotteen nimi
- Ⓒ Sarjanumero
- Ⓓ Valmistuspäivä
- Ⓔ Käyttäjän enimmäispaino
- Ⓕ Katso käyttöopas
- Ⓖ Sisä- ja ulkokävelyteline
- Ⓗ Kävelytelineen enimmäisleveys
- Ⓘ Valmistajan nimi.

3 Käyttö

3.1 Ennen käyttöä

Laitetta ei suositella annettavaksi kenellekään, ennen kuin henkilön erityistarpeet on arvioitu kokonaan. On tärkeää antaa käyttäjälle tarvittava tuotetuki pätevän henkilöstön määräysten mukaisesti. Se on tärkeää sekä käyttäjän turvallisuuden että kuntoutumisen kannalta.

3.2 Kävelytelinen kokoontaittaminen ja avaaminen



VAROITUS!

Loukkaantumisvaara

– Älä koskaan nosta rollaattoria taittokahvasta.

Avaaminen käyttöasentoon

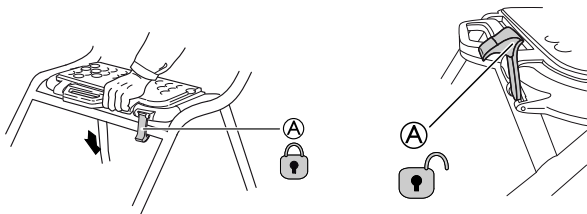

1. Pidä kävelytelinettä työntökahvoista ja varmista, että kaikki neljän pyörää ovat tukevasti maassa.
2. Paina molempia työntökahvoja alaspäin. Varmista, että istuinlevy on taitettu kokonaan alas (katso kuva).
3. Työnnä varmistin **A** alas lukitusasentoon.



VAROITUS!

– Varmista aina ennen tuotteen käyttämistä, että varmistin **A** on lukitussa asennossa. Lukittumisesta kuuluu napsahdus.

Taita istuinlevy ylös



Istuin voidaan taittaa ylös, jotta kävelytila olisi suurempi ja käytettävyys parempi.

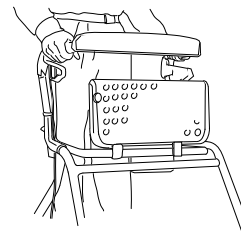

TÄRKEÄÄ!

Kävelytelineen tulee olla täysin avattu ja lukittu taittokahvalla ennen tuotteen käyttöä.
– Kun taittokahva lukittuu, kuuluu napsahdus.

Kokoontaminen

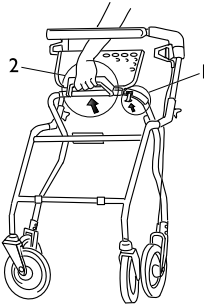

1. Nosta/löysää varmistin.
2. Taita kävelyteline kokoon nostamalla kahvoja.

3.3 Käsijarrujen käyttäminen

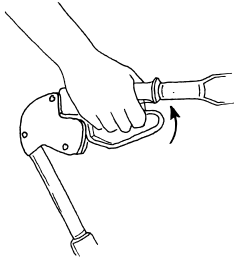

1. Jarruta vetämällä molempia jarrukahvoja ylöspäin.

Pysäköintijarrun käyttäminen

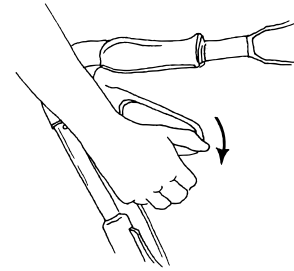

1. Kytke pysäköintijarru painamalla jarrukahvoja varovasti alaspäin.
Äänimerkki ilmoittaa, kun jarru on oikeassa asennossa.

! TÄRKEÄÄ!

- Varmista, että molemmat jarrut ovat pysäköintiasennossa.

2. Vapauta jarrut vetämällä jarrukahvoja ylöspäin.

Jarrutusvoiman säätäminen

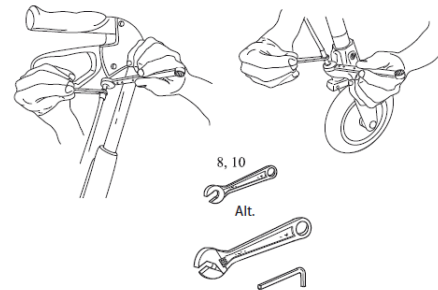

Säädä haluttu jarrutusvoima jarrujohdolla.

Soveltuvat työkalut: 8 mm:n ja 10 mm:n kiintoavain (eivät sisälly toimituksiin).

 Johdon voi sovittaa kahteen paikkaa – ylös jarrukahvan alle tai alas jarrupalan päälle. Jarrukahvan on oltava vapaalla.

1. Lisää jarrutustehoa löysäämällä lukitusmutteria ja kääntämällä kuusionippaa vastapäivään. Jarrupalan ja renkaan välisen etäisyyden tulisi olla 2 mm.
2. Lukitse säätö kiristämällä lukitusmutteri uudelleen.
3. Tarkista jarrutusteho kytkemällä pysäköintijarru ja tarkistamalla, että pyörä ei pääse pyörimään.



VAROITUS!

– Kiristä lukitusmutterit kunnolla säädön jälkeen.

3.4 Kahvan korkeuden säätäminen

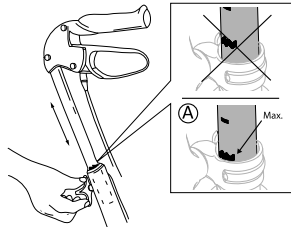

1. Seiso kävelytelineen takana olkapäät suorassa.
2. Löysää nuppia.

3. Säädä kahva sopivaan korkeuteen.



Kahvojen pitäisi tavallisesti olla käyttäjän ranteiden tasolla. Fysioterapeutti voi ehdottaa eri kahvan korkeuksia asiakkaan erityistarpeiden perusteella.

4. Kiristä nuppi uudelleen.



VAROITUS!

Putoamisvaara

– Varmista, että kahvoja ei aseteta yläasennon yläpuolelle. Yläasento on merkitty putkiin merkinnällä **A**.

5. Säädä leveyttä samalla tavalla rungon toisella puolella.



Jos käyttäjä saattaa tahattomasti säätää korkeudensäätökahvoja, ne on turvallisuuden vuoksi vaihdettava lukitusruuveihin (saatavana lisävarusteena).



TÄRKEÄÄ!

– Mahdollisimman hyvän suorituskyvyn varmistamiseksi kahvojen on aina oltava sallitulla säätöalueella. Kävelytelineen sisällä oleviin putkiin sijoitettu nuoli osoittaa kapeaan sisäiseen pystysuoraan viivaan, joka ilmoittaa suurimman sallitun kahvojen ulkoisen asennon.

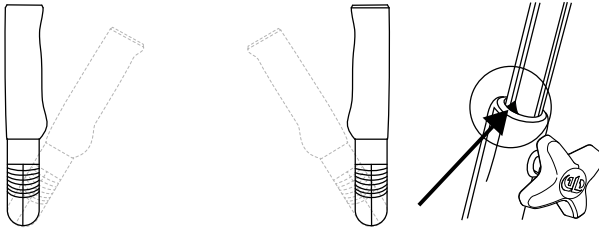

3.5 Kävely



VAROITUS!

Putoamisvaara

– Ole varovainen, jos pyörä pysähtyy esteeseen.

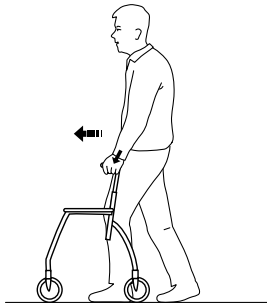

1. Aseta kävelyteline eteesi hieman kauemmas itsestäsi ja astu askel sitä kohti käyttämällä kahvoja tukena.

3.6 Istuminen tuoliin

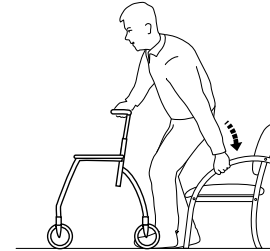

1. Seiso tuolin edessä kävelytelineen kanssa siten, että jalkojen takaosa koskettaa tuolia.
2. Aseta kädet tuolin käsinojille, kumarru hieman eteenpäin ja istu varovasti alas.

3.7 Seisonta-asentoon nouseminen



VAROITUS!

Kaatumisvaara

- Älä koskaan käytä kävelytelineettä vetääksesi itsesi ylös istuma-asennosta.
- Pysäköintijarrujen täytyy olla kytkettyinä, kun kävelytelineettä käytetään nousemistukena, esimerkiksi noustaessa tuolista tai istuttaessa tuoliin.

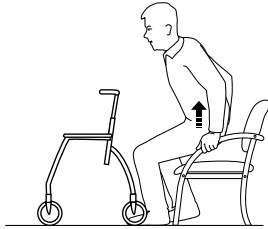

1. Aseta kävelyteline eteesi, käytä tuolin käsinojia tukena ja nouse varovasti seisonta-asentoon.
2. Kun olet vakaasti seisonta-asennossa, siirrä kädet kävelytelineen kahvoille.

3.8 Istuminen kävelytelineeseen



VAROITUS!

Putoamisvaara

Käytä kävelytelineettä istumiseen ainoastaan silloin, kun se on paikallaan. Molempien jarrujen on oltava pysäköintiasennossa, kun kävelytelineettä käytetään istuimena.

- Älä koskaan istu ja työnnä jaloillasi.
- Älä koskaan istu kävelytelineeseen kaltevassa maastossa.

3.9 Lisävarusteet

Lisävarusteet eivät ole vakiona kaikissa malleissa. Luettelon saatavilla olevista lisävarusteista saa ottamalla yhteyttä valtuutettuun jälleenmyyjään tai Invacare-edustajaan (katso tämän oppaan takasivu).

Kori

Asenna kori panemalla se riippumaan koukuista eturunkoon.

Tarjotin

Kiinnitä tarjotin käyttämällä muovitulppia.

4 Kunnossapito ja huolto

4.1 Ylläpito

 Huolto tulee suorittaa vähintään kerran vuodessa.

Hyvän suoritus- ja turvallisuustason säilyttämiseksi seuraavat toimenpiteet tulee tehdä säännöllisesti:

- Varmista, että ruuvit ja säätöruuvit ovat tiukasti kiinni.
- Älä koskaan käytä viallista kävelytelinettä. Älä yritä korjata sitä itse!
- Älä käytä kävelytelinettä, jos kahvat ovat löysät. Vaihda kahvat huolto-ohjeiden mukaan. Ohjeet ovat saatavilla Invacare-edustajaltasi.
- Tarkista jarrujen toiminta. Jos jarruja täytyy säätää, katso luku 3 *Käyttö, sivu 24* tässä käyttöoppaassa.
- Tarkista säännöllisesti pyörien tiukkuus, kulumisaste ja mahdolliset vauriot.
- Varmista, ettei pyörissä ole hiuksia, nukkaa tai muita epäpuhtauksia.

4.2 Puhdistus

Tuote voidaan puhdistaa ja desinfioida kaupallisesti saatavilla puhdistusaineilla.

- !** **TÄRKEÄÄ**
- – Puhdistus on suoritettava vähintään kerran vuodessa.
 - Älä käytä hankaavaa puhdistusainetta.
 - Älä käytä höyrypesua.
 - Älä käytä happoja, emäksiä tai liuottimia.

- Laitteen voi pestä pesukoneessa tai käsin.
- Pesu- ja kuivauslämpötila saa olla enintään 60 °C.
- Suurpaineista puhdistinta tai tavallista puhdistussuihkua voi käyttää. Älä kuitenkaan kohdista suihkua kohtia laakereita, poistoaukkoja tai symboleita.
- Puhdista kostealla liinalla ja miedoilla puhdistusaineilla.
- Puhdista renkaat harjalla (ei metalliharjalla!).
- Pyyhi laite kuivaksi pesun jälkeen.

Desinfiointi

Desinfioi laite pyyhkimällä kaikki helppopääsyiset pinnat desinfiointiaineella.

5 Käytön jälkeen

5.1 Hävittäminen

Kun tuotetta ei enää voi käyttää, tuote, lisävarusteet ja pakkausmateriaalit tulee lajitella oikein.

Yksittäiset osat voidaan erotella ja käsitellä niiden materiaalin mukaan.

Suojele ympäristöä ja vie tuote käytön jälkeen paikalliseen kierrätyspisteeseen.

5.2 Käyttäminen uudelleen

Tätä tuotetta voidaan käyttää uudelleen, kun seuraavat toimet on tehty:

- Tarkistaminen
- Puhdistaminen

Lisätietoja luvussa 4 *Kunnossapito ja huolto, sivu 29*.



VAROITUS!

Loukkaantumisriski

- Tarkista tuote vaurioiden varalta huolto-ohjeiden mukaisesti aina ennen tuotteen siirtämistä toiselle käyttäjälle.
- Jos vaurioita löytyy, älä käytä tuotetta.



Tämä käyttöopas kuuluu tuotteeseen. Varmista, että käyttöopas luovutetaan tuotteen mukana.

6 Tekniset Tiedot

6.1 Mitat ja painot

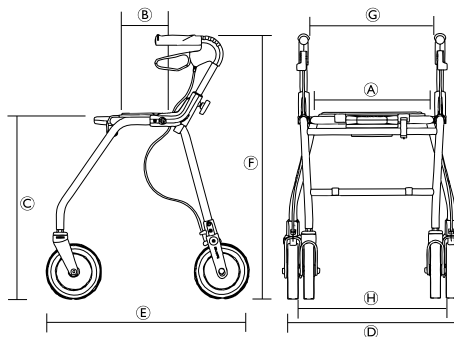

[mm]	Symphony™450 Futura™450	Symphony™520 Futura™520	Symphony™600 Futura™600	Futura™680
Istuinleveys A	360			
Istuinsyvyys B	180			
Istuinkorkeus C	475	545	620	705
Kokonaisleveys D	600	600	600	640
Kokonaissyvyys E	590	660	700	780
Kokonaiskorkeus (kahvan korkeus) F	640 - 790	710 - 850	790 - 930	860 - 1015
Kahvojen etäisyys toisistaan G	420			

[mm]	Symphony™450 Futura™450	Symphony™520 Futura™520	Symphony™600 Futura™600	Futura™680
Takapyörien välinen etäisyys ⑥	460	470	470	500
Etu-/takapyörän ¹ halkaisija	200			

[kg]	Symphony™			Futura™			
	450	520	600	450	520	600	680
Paino ²	6,7	6,8	7,0	7,6	7,8	8,0	8,2
Käyttäjän enimmäispaino ³	100			150 kävelytelineille, jotka on valmistettu vuosina 2003–2011 tai myöhemmin *			
Korin enimmäiskuorma	7	9		7	9		
Tarjottimen enimmäiskuorma	5						

 * Kävelytelineille, jotka on valmistettu vuosina 2002–2011 tai aiemmin; *Katso tuotekilpi*

¹ Etupyörät ovat ohjauspyöriä. Takapyörissä on jarrujärjestelmä asteittaista jarrutusta ja pyörien lukitsemista varten.

² Kokonaispaino laitteita lukuun ottamatta.

³ Tämä painorajoitus sisältää käyttäjän painon (seisoma- tai istuma-asennossa) ja korin sisällön.

6.2 Materiaalit

	Symphony™450 / 520 / 600	Futura™450 / 520 / 600 / 680
Runko	Polyesterijauhepinnoitettua alumiinia	Polyesterijauhemaalattua terästä (PES)
Kahvatangot	Alumiinia	

	Symphony™450 / 520 / 600	Futura™450 / 520 / 600 / 680
Kädensijat	Termoelastista muovia (TPE)	
Pyörät	Polypropyleeni (PP) ja kuviointi termoelastista muovia (TPE)	
Muoviosat	Materiaali merkinnän mukaan; poyamidi (PA), polypropyleeni (PP), polyeteeni (PE)	
Ruuvit	Ruostesuojattua terästä (sinkkipäällysteistä)	

Innholdsfortegnelse

Denne veiledningen skal overleveres til sluttbrukeren. Les denne veiledningen FØR du bruker produktet, og behold den for fremtidig referanse.

1	Generell informasjon	36
1.1	Om denne bruksanvisningen	36
1.2	Bruksområde	36
1.3	Levetid	37
1.4	Pakkens innhold	37
1.5	Garanti	37
2	Sikkerhet	38
2.1	Generelle advarsler	38
2.2	Merking og symboler på produktet	38
3	Bruk	39
3.1	Før bruk	39
3.2	Legge ganghjelpemiddelet sammen og folde det ut	39
3.3	Bruke håndbremsene	40
3.4	Stille inn høyden på håndtakene	41
3.5	Gå med ganghjelpemiddelet	42
3.6	Sette seg ned i en stol	42
3.7	Reise seg opp i stående stilling	43
3.8	Sitte på ganghjelpemiddelet	43
3.9	Tilbehør	43
4	Stell og vedlikehold	44
4.1	Vedlikehold	44
4.2	Rengjøring	44
5	Etter bruk	45
5.1	Avfallshåndtering	45
5.2	Gjenbruk	45
6	Tekniske Data	46
6.1	Mål og vekt	46

1 Generell informasjon

1.1 Om denne bruksanvisningen

Denne bruksanvisningen inneholder viktig informasjon om produktet. Les bruksanvisningen nøye og følg sikkerhetsanvisningene i den, slik at du kan bruke produktet på en trygg måte.

Personen som foreskriver produktet eller på annen måte har ansvar for brukeren, må kontrollere at produktet egner seg for brukeren. Brukeren skal få opplæring i bruk av produktet. En slik opplæring skal omfatte hvordan man bruker rullatorens ulike funksjoner, og begrensningene for bruk. Brukeren skal også få informasjon om bruksadvarslene som er angitt i bruksanvisningen.

Symboler i denne bruksanvisningen

Advarslene i denne bruksanvisningen er angitt med symboler. Varselsymbolene ledsages av en overskrift som angir alvorlighetsgraden.



ADVARSEL

Angir en risikofylt situasjon som kan føre til alvorlig personskade eller død dersom den ikke unngås.



Tips og anbefalinger

Gir nyttige tips, anbefalinger og opplysninger når det gjelder effektiv og problemfri bruk.



Dette produktet er i samsvar med

EU-direktivet 93/42/EØF om medisinsk utstyr.

Lanseringsdatoen for dette produktet er oppgitt i CE-samsvarserklæringen.

1.2 Bruksområde

Ganghjelpemiddelet er et støtte- og opptreningshjelpemiddel for personer med nedsatt bevegelsesevne. Brukerens gjenværende bevegelsesevne må være tilstrekkelig til at brukeren kan forlate hjemmet for å utføre vanlige daglige gjøremål og ta del i sosiale aktiviteter uten at de setter seg selv eller andre i fare.

Ganghjelpemiddelet er beregnet på å støtte en person under gange og kan dessuten fungere som hvilesete. Ganghjelpemiddelet er videre beregnet på å kunne frakte en last, enten i en spesialutformet kurv eller på et brett.

Ganghjelpemiddelet er ikke beregnet for personer med alvorlig nedsatt balansefunksjon eller med funksjonelle sanseforstyrrelser.

Bruksmiljø og brukssteder

Ganghjelpemiddelet er kun beregnet på bruk innendørs i boliger eller offentlige bygninger, eller utendørs.

Ganghjelpemiddelet skal ikke brukes i vann, for eksempel i basseng eller friluftsbad, eller på varme steder, for eksempel i badstuer.

1.3 Levetid

Forventet levetid for dette produktet er fem år når det brukes i samsvar med instruksjonene i denne brukerveiledningen om sikkerhet, vedlikehold og riktig bruk. Den faktiske levetiden varierer etter brukshyppighet og -intensitet.

1.4 Pakkens innhold



- Ganghjelpemiddel, ferdig montert.
- Bruksanvisning

Eventuelt påmontert ekstrastyr er avhengig av valgt konfigurasjon og kan variere fra område til område.

1.5 Garanti

Vi gir to års garanti fra leveringstidspunktet. Det kan forekomme avvik som skyldes lokale avtaler. Skader som skyldes normal slitasje, for eksempel på hjul, håndtak og bremses, eller er forårsaket av unormal bruk (for eksempel overskridelse av maksimal brukervekt), dekkes ikke av garantien. For at garantien skal gjelde, må anvisningene for vedlikehold og bruk overholdes.

2 Sikkerhet

2.1 Generelle advarsler



ADVARSEL!

Risiko for å falle

- Utvis forsiktighet når du går i skrå/glatte bakker og på ujevnt underlag.
- Bruk ikke rullatoren som rullestol.
- Vær forsiktig når du går bakover over hindringer.
- Aldri sitt og dytt med føttene.
- Gå ikke opp eller ned trapper med rullatoren.
- Bruk ikke rullatoren i rulletrapper.
- Stå aldri på rullatoren.
- Vær forsiktig ved bruk av lange skjørt, da klærne kan henge seg fast i hjulene.
- Bagasje må bli transportert i kuren eller på skuffen. Vær forsiktig når det er tunge gjenstander i kurven (maks vekt for gjenstander i kurven er angitt i kapitlet "Tekniske data").



ADVARSEL!

Skaderisiko

- La ikke barn leke med rullatoren.



FORSIKTIG!

Fare for førstegradsforbrenning

- Vær forsiktig hvis kjørehåndtakene eller setet utsettes for ekstreme temperaturer (over 41 °C/106 °F).



VIKTIG!

Risiko for korrosjon

- Rullatoren må ikke oppbevares i våte eller fuktige omgivelser.

Personen som foreskriver produktet eller på annen måte har ansvar for brukeren, må kontrollere at produktet egner seg for brukeren. Brukeren skal få opplæring i bruk av produktet. En slik opplæring skal omfatte hvordan man bruker rullatorens ulike funksjoner, og begrensningene for bruk. Brukeren skal også få informasjon om bruksadvarslene som er angitt i bruksanvisningen.

2.2 Merking og symboler på produktet

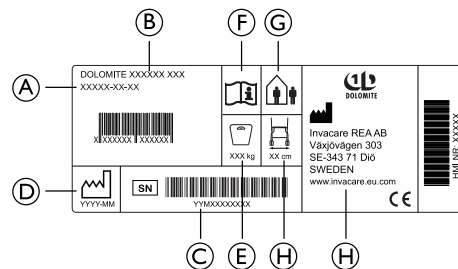

Etiketten inneholder alle viktige tekniske opplysninger om ganghjelpemiddelet.

- Ⓐ Artikkelnummer
- Ⓑ Produktnavn
- Ⓒ Serienummer
- Ⓓ Produksjonsdato
- Ⓔ Maks. brukervekt
- Ⓕ Se i bruksanvisningen
- Ⓖ Ganghjelpemiddel for innendørs og utendørs bruk
- Ⓗ Maks. ganghjelpemiddelbredde
- Ⓘ Produsentnavn.

3 Bruk

3.1 Før bruk

Vi anbefaler at produktet først deles ut til brukere etter at det er utført en grundig vurdering av brukerens særskilte behov. Det er viktig at brukeren får nødvendig støtte fra produktet slik kvalifisert helsepersonell har foreskrevet. Dette er viktig på grunn av brukerens sikkerhet og rehabiliteringsutvikling.

3.2 Legge ganghjelpemiddelet sammen og folde det ut



ADVARSEL!

Skaderisiko

– Løft aldri rullatoren med foldehåndtaket.

Folde ut til bruksstilling

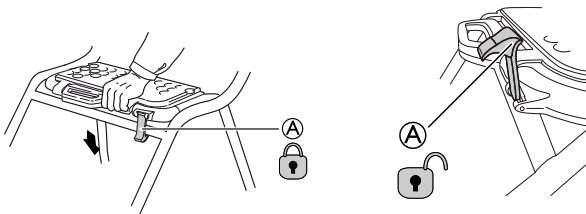

1. Hold i ganghjelpemiddelets skyvehåndtak, og kontroller at alle fire hjul står stødig på underlaget.
2. Trykk begge skyvehåndtakene nedover. Kontroller at seteplaten er lagt helt ned (se bilde).
3. Skyv ned sikkerhetslåsen Ⓐ til låst stilling.

1543650-C



ADVARSEL!

– Før du bruker produktet, må du alltid kontrolleres at sikkerhetslåsen Ⓐ er i låst stilling. Dette indikeres av et hørbart "klikk".

Slå opp seteplaten



Du kan slå opp setet for å få bedre plass når du skal gå, og for å få lettere tilkomst.

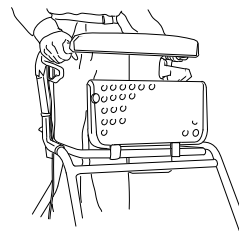

VIKTIG!

Ganghjelpemiddelet må være helt utfoldet og låst med foldehåndtaket før produktet brukes.
– Foldehåndtaket låses når man hører en klinkelyd.

Legge sammen

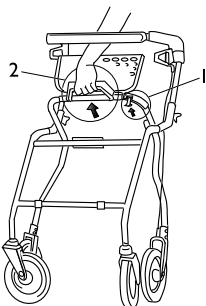

1. Løft opp / løsne sikkerhetslåsen.
2. Trekk opp håndtakene for å legge sammen ganghjelpemiddelet.

3.3 Bruke håndbremsene

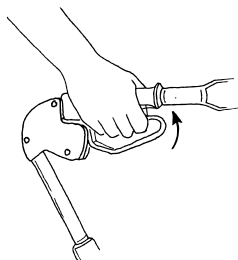

1. Trekk begge bremsene oppover for å bremse.

Bruke parkeringsbremsen

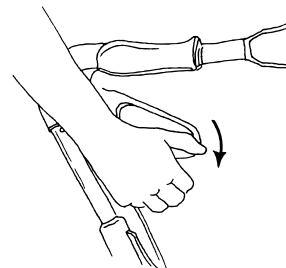

1. Du kobler inn parkeringsbremsene ved å skyve bremsehåndtakene forsiktig nedover. Du hører et tydelig klikk når bremsen er i korrekt posisjon.



VIKTIG!

- Forsikre deg om at begge bremsene settes i parkeringsposisjon.
2. Du løsner bremsene ved å trekke bremsehåndtakene oppover.

Justere bremseeffekten

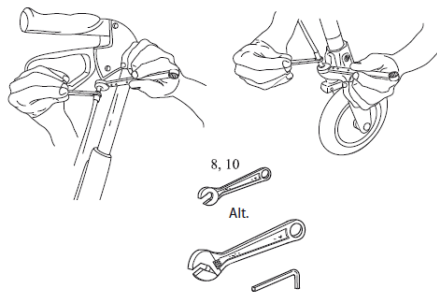

Tilpass bremsekraften ved å justere bremsekabelen.

Egnet verktøy: 8 mm og 10 mm fastnøkkel (ikke inkludert).

i Du kan justere kabelen på to steder – oppe; under bremsehåndtaket, nede; over bremseklemmen. Bremsehåndtaket må stå i nøytral stilling.

1. Løsne låsemutteren og drei den sekskantede nippelen mot klokken for å øke bremsevirkningen. Avstanden mellom bremseklemmen og hjulet skal være 2 mm.
2. Stram låsemutteren igjen for å låse den nye innstillingen.
3. Kontroller bremsevirkningen ved å aktivere parkeringsbremsen og sjekke at hjulet ikke dreier.



ADVARSEL!

– Husk å stramme til låsemutrene etter justeringen.

3.4 Stille inn høyden på håndtakene

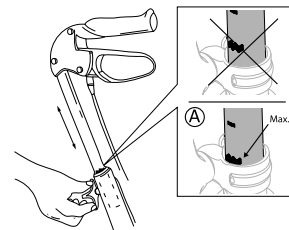

1. Stå bak ganghjelpemiddelet med rette skuldre.
2. Løsne knotten.
3. Juster håndtaket til passelig høyde.



Håndtakene bør normalt være i håndleddshøyde. En terapeut kan foreslå en annen høyde dersom en bruker har spesielt behov for det.

4. Stram knotten igjen.



ADVARSEL!

Fare for å falle

– Sørg for at håndtakene aldri stilt over høyeste tillatte stilling, angitt med merket **A** på rørene.

5. Gjenta prosedyren på den andre siden.



Hvis brukeren ubevisst har for vane å justere høyden på håndtakene, bør knottene av sikkerhetsgrunner erstattes med låseskruer (tilgjengelig som ekstrautstyr).



VIKTIG!

– Forsikre deg om at håndtakene alltid er innenfor tillatt justeringsområde. Pilen, som befinner seg på rørene på innsiden av ganghjelpemiddelet, som peker mot den tynne innvendige loddrette linjen, angir håndtakets maksimale tillatte ytterstilling.

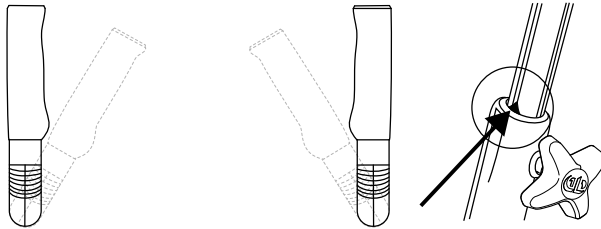

3.5 Gå med ganghjelpemiddelet



ADVARSEL!

Fare for å falle

– Vær oppmerksom dersom hjulene stopper mot en hindring.

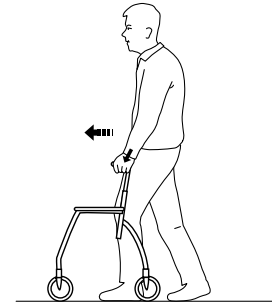

1. Sett ganghjelpemiddelet et lite stykke fremfor deg og gå et skritt mot den samtidig som du støtter deg på håndtakene.

3.6 Sette seg ned i en stol

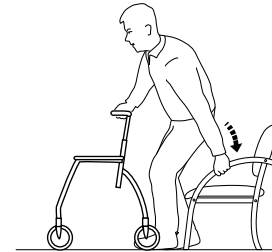

1. Stå foran stolen med ganghjelpemiddelet, baksiden av leggene bør berøre stolen.
2. Plasser hendene på armlenene til stolen, len deg litt forover og sett deg forsiktig ned.

3.7 Reise seg opp i stående stilling



ADVARSEL!

Tippefare

- Bruk aldri ganghjelpemiddelet til å dra deg opp fra sittende stilling.
- Parkeringsbremsene må være i bremsestilling når du bruker ganghjelpemiddelet som støtte til å sette deg eller reise deg opp, for eksempel fra en stol.

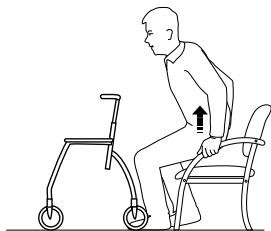

1. Sett ganghjelpemiddelet foran deg, støtt deg på armlenene til stolen og reis deg forsiktig opp i stående stilling.
2. Så snart den er stabil i stående stilling, overfører du hendene til håndtakene på ganghjelpemiddelet.

3.8 Sitte på ganghjelpemiddelet



ADVARSEL!

Fare for å falle

- Sitt på ganghjelpemiddelet kun mens den står helt i ro. Begge parkeringsbremsene må være aktivert når ganghjelpemiddelet brukes som sete.
- Du må ikke sitte og skyve med føttene.
 - Sitt aldri på ganghjelpemiddelet på hellende underlag.

3.9 Tilbehør

Tilbehør er ikke standard på alle modeller. En liste over tilgjengelig tilbehør får du hos en godkjent forhandler eller en Invacare-representant (se bruksanvisningens bakside).

Kurv

Monter kurven ved å henge den med krokene på den fremre rammen.

Brett

Fest brettet med plastpluggene.

4 Stell og vedlikehold

4.1 Vedlikehold

 Det bør utføres vedlikehold minst én gang i året.

Gjennomfør tiltakene nedenfor regelmessig for å sikre at ganghjelpemiddelet fungerer på en trygg måte:

- Kontroller at skruer og justeringsinnretninger er forsvarlig strammet.
- Bruk aldri et defekt ganghjelpemiddel. Ikke utfør reparasjoner på egen hånd!
- Hvis håndtakene er løse, skal ikke ganghjelpemiddelet brukes. Skift ut håndtakene i samsvar med serviceanvisningene. Serviceanvisninger får du hos Invacare-forhandleren.
- Kontroller at bremsen virker. Se kapittel 3 *Bruk, side 39* i denne bruksanvisningen hvis bremsene trenger justeres.
- Kontroller med jevne mellomrom at hjulene er godt festet, og at de ikke viser tegn på slitasje eller skader.
- Kontroller at hjulene er fri for hår, lo og annet rusk.

4.2 Rengjøring

Produktet kan rengjøres og desinfiseres med kommersielt tilgjengelige rengjøringsmidler.



VIKTIG

- Det må utføres rengjøring minst én gang i året.
- Bruk ikke slipende rengjøringsmidler.
- Ikke bruk en damprens.
- Bruk aldri syrer, baser eller løsemidler.

- Produktet kan vaskes i vaskemaskin eller for hånd.
- Vaske- og tørketemperaturen skal ikke overstige 60 °C.
- Høytrykksspylere eller vanlige hageslanger kan brukes. Strålen skal imidlertid ikke rettes direkte mot lager, dreneringshull eller etiketter.
- Rengjøre med fuktige klut og milde vaskemidler.
- Rengjør hjulene med en børste (ikke stålbørste!).
- Tørk produktet med en klut etter vask.

Desinfisering

Desinfiser produktet ved å tørke av alle tilgjengelige overflater med desinfeksjonsmiddel.

5 Etter bruk

5.1 Avfallshåndtering

Når produktet ikke lenger kan brukes, skal produktet, ekstraustyr og emballasje kildesorteres.

De enkelte delene kan tas fra hverandre og håndteres i samsvar med hvilket materiale de er laget av.

Vi ber deg vise miljøansvar og levere dette produktet til den lokale gjenvinningsstasjonen.

5.2 Gjenbruk

Dette produktet er egnet for gjenbruk etter at følgende trinn er utført:

- Kontroll
- Rengjøring

Ytterligere informasjon finner du kapittel 4 *Stell og vedlikehold*, side 44.

**ADVARSEL!****Fare for personskade**

- Kontroller alltid produktet i samsvar med serviceanvisningene før det overleveres til en ny bruker.
- Hvis det oppdages skade på produktet, må det ikke brukes.



Bruksanvisningen hører til produktet. Sørg for at bruksanvisningen overleveres sammen med produktet.

6 Tekniske Data

6.1 Mål og vekt

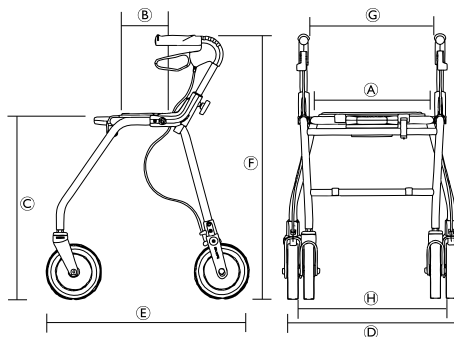

[mm]	Symphony™ 450 Futura™ 450	Symphony™ 520 Futura™ 520	Symphony™ 600 Futura™ 600	Futura™ 680
Setebredde A	360			
Setedybde B	180			
Setehøyde C	475	545	620	705
Total bredde D	600	600	600	640
Total dybde E	590	660	700	780
Total høyde (håndtakshøyde) F	640 - 790	710 - 850	790 - 930	860 - 1015
Avstand mellom håndtakene G	420			
Avstand mellom drivhjulene H	460	470	470	500
Diameter svinghjul/drivhjul ¹	200			

[kg]	Symphony™			Futura™			
	450	520	600	450	520	600	680
Vekt ²	6,7	6,8	7,0	7,6	7,8	8,0	8,2
Maks. brukervekt ³	100			150 for ganghjelpemidler produsert 2011–03 eller senere *			
Maks. vekt i kurv	7	9		7	9		
Maks. vekt på brett	5						

 * For ganghjelpemidler produsert 2011–02 eller tidligere; se etikett på produkt

¹ Svinghjulene er styrehjul. Drivhjulene har et bremsesystem som gir dosert bremsing og låsing av hjulet.

² Totalvekt uten tilleggsutstyr.

³ Vektgrensen omfatter vekten av brukeren i stående eller sittende stilling og innholdet i kurven.

6.2 Materiale

	Symphony™ 450 / 520 / 600	Futura™ 450 / 520 / 600 / 680
Ramme	Aluminium belagt med polyesterpulver	Stål belagt med polyesterpulver (PES)
Håndtaksstenger	Aluminium	
Håndtak	Termoplastiske elastomerer (TPE)	
Hjul	Polypropylen (PP) med korder av termoplastiske elastomerer (TPE)	
Plastdeler	Materiale som angitt på merking; polyamid (PA), polypropylen (PP), polyetylen (PE)	
Skruer	Stål, rustbeskyttet (sinkbelagt)	

Innehållsförteckning

Den här bruksanvisningen MÅSTE ges till brukaren. INNAN produkten används, läs bruksanvisningen och spara den för framtida referens.

1 Allmänt	50
1.1 Om den här bruksanvisningen	50
1.2 Avsedd användning	50
1.3 Produktlivslängd	51
1.4 Ingår i leveransen	51
1.5 Garanti	51
2 Säkerhet	52
2.1 Allmänna varningar	52
2.2 Etiketter och symboler på produkten	52
3 Användande	53
3.1 Innan produkten används	53
3.2 Fälla ut och fälla ihop gånghjälpmedlet	53
3.3 Använda handbromsarna	54
3.4 Justera höjden på handtagen	55
3.5 Gå	56
3.6 Sätta sig på en stol	56
3.7 Ställa sig upp	56
3.8 Sitta på gånghjälpmedlet	57
3.9 Tillbehör	57
4 Underhåll och skötsel	58
4.1 Underhåll	58
4.2 Rengöring	58
5 Återanvändning	59
5.1 Kassering	59
5.2 Återanvändning	59
6 Teknisk Data	60
6.1 Mått och vikt	60

1 Allmänt

1.1 Om den här bruksanvisningen

Den här bruksanvisningen innehåller viktig information om produkten. Läs igenom bruksanvisningen noga och följ säkerhetsinstruktionerna för att försäkra dig om att du använder produkten på ett säkert sätt.

Den person som ordinerar produkten eller på något annat sätt är ansvarig för brukaren måste säkerställa att produkten är lämplig för personen i fråga. Brukaren måste få instruktioner för hur produkten ska användas. I det ingår hur olika funktioner används och vilka begränsningar i användningen som finns. Brukaren ska även upplysas om de varningar som finns i bruksanvisningen.

Symboler som används i den här bruksanvisningen

I den här bruksanvisningen markeras varningar med symboler. Varningssymbolerna åtföljs av en rubrik som anger hur allvarlig faran är.



WARNING

Anger en riskfylld situation som kan leda till allvarlig skada eller dödsfall om den inte undviks.



Tips och rekommendationer

Ger användbara råd, rekommendationer och information för en effektiv och problemfri användning.



Den här produkten uppfyller kraven i direktiv 93/42/EEG om medicintekniska produkter. Lanseringsdatum för den här produkten anges i CE-försäkran om överensstämmelse.

1.2 Avsedd användning

Gånghjälpmedlet är avsett som stöd och träningshjälpmedel vid nedsatt gångförmåga. Brukaren måste ha tillräcklig gångförmåga för att kunna lämna hemmet, utföra vardagsaktiviteter och delta i sociala tillställningar utan att utsätta sig själv eller andra för fara.

Gånghjälpmedlet är avsett som stöd för en person som är ute och går och kan även användas för att sätta sig och vila. Dessutom kan gånghjälpmedlet användas för att transportera last, antingen i en särskilt utformad korg eller på en bricka.

Gånghjälpmedlet är inte avsett att användas av personer med allvarliga balanssvårigheter eller funktionella perceptionssvårigheter.

Tillåtna användningsförhållanden och -miljöer

Gånghjälpmedlet är endast avsett att användas inomhus i hemmamiljöer och offentliga miljöer samt utomhus.

Gånghjälpmedlet får inte användas under vatten, i exempelvis simhallar eller utomhusbad, eller i mycket varma miljöer som vid bastubad.

1.3 Produktlivslängd

Produktens förväntade livslängd är fem år om den används i enlighet med säkerhetsinstruktionerna, underhållsintervallen och anvisningarna för korrekt användning som finns i den här bruksanvisningen. Produktens faktiska livslängd kan variera beroende på hur mycket och hur intensivt den används.

1.4 Ingår i leveransen



- Gånghjälpmedel, färdigmonterat.
- Bruksanvisning

Vilka tillbehör som faktiskt sitter monterade på ditt gånghjälpmedel beror på konfigurationen och kan variera mellan olika regioner.

1.5 Garanti

Vi ger två års garanti från leveransdatumet. Avvikelse kan förekomma på grund av lokala bestämmelser. Skador som beror på normalt slitage på exempelvis hjul, handtag och bromsar samt skador som beror på onormal användning (t.ex. om brukarens maxvikt överskrids) täcks inte av garantin. Instruktionerna för underhåll och användning måste följas för att garantin ska gälla.

2 Säkerhet

2.1 Allmänna varningar



VARNING!

Fallrisk

- Var försiktig när du går på sluttande, halt eller ojämnt underlag.
- Använd inte rollatorn som rullstol.
- Var försiktig när du går baklänges över hinder.
- Skjut dig inte framåt med fötterna om du sitter på rollatorn.
- Gå inte upp eller ner för trappor med rollatorn.
- Använd inte rollatorn i rulltrappor.
- Stå under inga omständigheter på rollatorn.
- Var försiktig om du bär lång kjol, eftersom tyget kan fastna i hjulen.
- Last får endast transporteras i korgen eller på brickan. Var försiktig om korgen är tungt lastad (information om korgens maxlast finns i avsnittet "Tekniska data").



VARNING!

Risk för personskador

- Låt inte barn leka med rollatorn.



FÖRSIKTIGT!

Risk för första gradens brännskador

- Var försiktig om körhandtagen eller sitsen utsätts för extrema temperaturer (över 41 °C/106 °F).



VIKTIGT!

Risk för korrosion

- Rollatorn får inte förvaras i ett vått eller fuktigt utrymme.

Den person som ordinerar produkten eller på något annat sätt är ansvarig för brukaren måste säkerställa att produkten är lämplig för personen i fråga. Brukaren måste få instruktioner för hur produkten ska användas. Detta omfattar hur olika funktioner används och vilka begränsningar i användningen som finns. Brukaren ska även upplysas om de varningar som finns i bruksanvisningen.

2.2 Etiketter och symboler på produkten

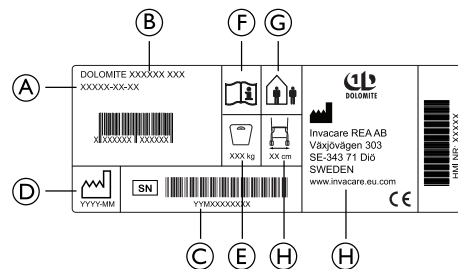

På märkplåten finns all viktig teknisk information om gånghjälpmedlet.

- Ⓐ Artikelnummer
- Ⓑ Produktnamn
- Ⓒ Serienummer
- Ⓓ Tillverkningsdatum
- Ⓔ Brukarens maxvikt
- Ⓕ Se bruksanvisningen
- Ⓖ Gånghjälpmedel för inomhus- och utomhusbruk
- Ⓗ Gånghjälpmedlets maxbredd
- Ⓘ Tillverkarens namn.

3 Användande

3.1 Innan produkten används

Vi rekommenderar inte att den här produkten ges till någon innan en komplett bedömning av personens särskilda behov har gjorts. Det är viktigt att produkten ger brukaren det stöd som har ordinerats av en kvalificerad yrkesperson, både för brukarens säkerhet och för att gångförmågan ska kunna förbättras.

3.2 Fälla ut och fälla ihop gånghjälpmedlet



VARNING!

Risk för personskador

– Lyft aldrig rollatorn i fällhandtaget.

Fälla ut till aktiv position

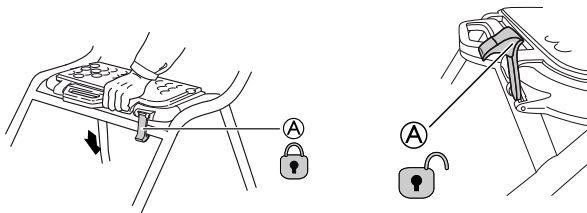

1. Håll gånghjälpmedlet i körhandtagen och se till att alla fyra hjul står stadigt på marken.
2. Tryck ned båda körhandtagen. Se till att sittplattan fälls ned helt (se bild).
3. Tryck ned säkerhetsspärren **A** till låst läge.



VARNING!

– Innan du använder produkten ska du alltid kontrollera att säkerhetsspärren **A** har låsts, vilket anges av ett tydligt hörbart ”klick”.

Fälla upp sittplattan



Sitsen kan fällas upp för större gångutrymme och ökad åtkomlighet.

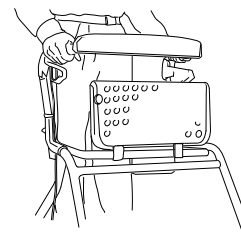

VIKTIGT!

Gånghjälpmedlet måste fällas upp helt och låsas med låshandtaget innan det används.
– Låshandtaget låses när ett klickljud hörs.

Fälla ihop

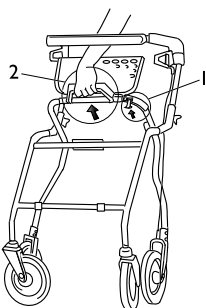

1. Lyft upp/lossa säkerhetsspärren.
2. Lyft handtagen för att kunna fälla ihop gånghjälpmedlet.

3.3 Använda handbromsarna

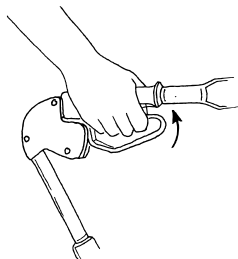

1. Dra båda bromsarna uppåt för att bromsa.

Använda parkeringsbromsen

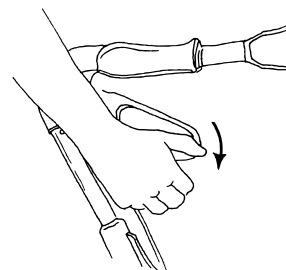

1. Tryck försiktigt bromshandtagen nedåt för att lägga i parkeringsbromsarna.
Ett hörbart ljud anger att bromsen är i rätt läge.

! **VIKTIGT!**
– Se till att båda bromshandtagen är i parkeringsläget.

2. Dra bromshandtagen uppåt för att frigöra bromsarna.

Justera bromsverkan

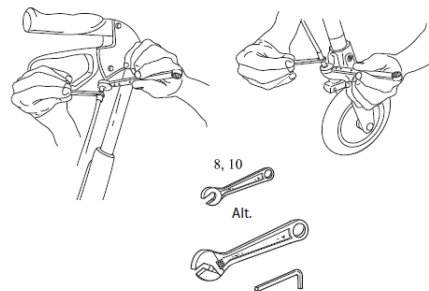

Justera bromskabeln om du vill ändra bromsverkan.

Lämpliga verktyg: hylsnyckel på 8 mm och 10 mm (medföljer ej).

 Kabeln kan justeras på två ställen – i övre kabeländan under bromshandtaget eller i nedre kabeländan ovanför bromsfästet. Bromshandtaget måste vara i neutralläget.

1. Lossa låsmuttern och vrid sexkantsnippeln moturs för att öka bromseffekten. Avståndet mellan bromsfästet och hjulet ska vara 2 mm.
2. Dra åt låsmuttern igen för att fixera den nya inställningen.
3. Kontrollera bromseffekten genom att aktivera parkeringsbromsen och kontrollera att hjulet inte går att rotera.



VARNING!

– Låsmuttrarna måste dras åt efter justeringen.

3.4 Justera höjden på handtagen

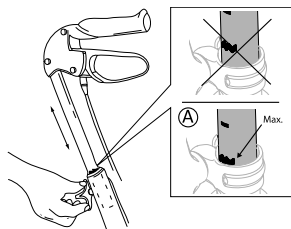

1. Ställ dig bakom gånghjälpmedlet med rak rygg.
2. Lossa på vredet.

3. Justera handtaget till lämplig höjd.



Handtagen ska vanligtvis vara i handledshöjd. En sjukgymnast kan rekommendera en annan höjd om brukaren har särskilda behov.

4. Dra åt vredet igen.



VARNING!

Fallrisk

– Se till att handtagen aldrig ställs in över det högsta läget, vilket anges med märkningen **A** på rören.

5. Upprepa samma sak på andra sidan.



Om det finns risk för att brukaren omedvetet justerar höjden på handtagen ska vreden av säkerhetsskäl bytas ut mot låsskrubar (finns som tillbehör).



VIKTIGT!

– Se till att handtagen alltid är inom tillåtet justeringsområde för en så bra prestanda som möjligt. Pilen som finns på rören på insidan av gånghjälpmedlet och som pekar på den tunna inre vertikala linjen anger handtagets högsta tillåtna ytterläge.

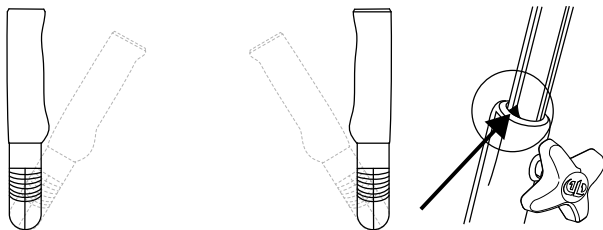

3.5 Gå



VARNING!

Fallrisk

– Var försiktig om hjulen stoppas av ett hinder.

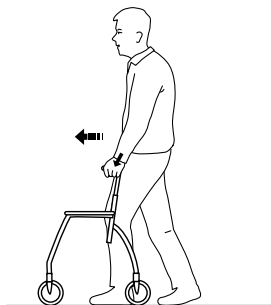

1. Placera gånghjälpmedlet en liten bit framför dig och ta ett steg mot det samtidigt som du håller i dig i handgreppen.

3.6 Sätta sig på en stol

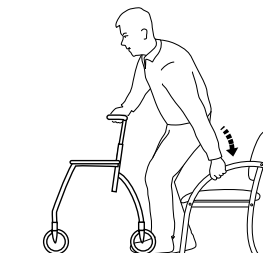

1. Ställ dig framför stolen med gånghjälpmedlet så att baksidan av dina ben vidrör stolen.
2. Placera händerna på stolens armstöd, luta dig framåt och sätt dig försiktigt ner.

3.7 Ställa sig upp



VARNING!

Tipprisk

- Använd inte gånghjälpmedlet för att dra dig upp från sittande ställning.
- Parkeringsbromsarna måste vara låsta när du använder gånghjälpmedlet som stöd för att sätta dig ned eller resa dig upp från exempelvis en stol.

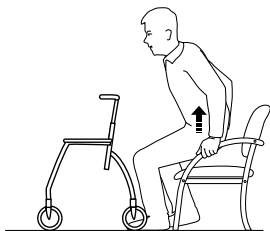

1. Placera gånghjälpmålet framför dig, använd stolens armstöd som stöd och ställ dig försiktigt upp.
2. När du står stabilt flyttar du händerna till gånghjälpmålet handgrepp.

3.8 Sitta på gånghjälpmålet



VARNING!

Fallrisk

Gånghjälpmålet måste stå still när du sitter på det. Båda bromsarna måste vara i parkeringsläge när du sitter på gånghjälpmålet.

- Sitt aldrig på gånghjälpmålet och skjut på med fötterna.
- Sitt aldrig på gånghjälpmålet på sluttande underlag.

3.9 Tillbehör

Tillbehör är inte standardutrustning på alla modeller. Om du vill ha en lista över tillgängliga tillbehör kan du kontakta en auktoriserad återförsäljare eller ett Invacare-ombud (se bruksanvisningens baksida).

Korg

Montera korgen på den främre ramen genom att hänga upp den med krokarna.

Bricka

Sätt fast brickan med hjälp av plastpluggarna.

4 Underhåll och skötsel

4.1 Underhåll

 Underhåll bör utföras minst en gång om året.

För att säkerställa hög prestanda och säkerhet bör du se till att följande utförs regelbundet:

- Kontrollera att skruvar och justeringsdelar är ordentligt fastsatta.
- Använd aldrig ett defekt gånghjälpmedel. Försök inte göra några reparationer själv!
- Använd inte gånghjälpmedlet om handgreppen sitter löst. Byt handgreppen i enlighet med de serviceinstruktioner du får från ditt Invacare-ombud.
- Kontrollera att bromsarna fungerar. Om bromsarna behöver justeras kan du läsa kapitel 3 *Användande, sida 53* i den här bruksanvisningen.
- Inspektera hjulen regelbundet beträffande åtdragning, slitage och skada.
- Kontrollera att inget hår, ludd eller annat skräp har fastnat i hjulen.

4.2 Rengöring

Produkten kan rengöras och desinficeras med vanliga rengöringsmedel.

- !** **VIKTIGT**
- Produkten måste rengöras minst en gång om året.
 - Använd inte starka rengöringsmedel.
 - Använd inte ångrengörare.
 - Använd aldrig syra eller lösningsmedel.

- Produkten kan tvättas i tvättmaskin eller för hand.
- Tvätt- och torktemperaturen får inte överskrida 60° C.
- Högtryckstvätt eller vanlig vattenstråle kan användas. Rikta dock inte strålen mot lager, dräneringshål eller etiketter.
- Rengör med en fuktig trasa och mildt rengöringsmedel.
- Rengör hjulen med en borste (ej stålborste!).
- Torka produkten ordentligt när du har tvättat färdigt.

Desinfektion

Desinficera produkten genom att torka av alla åtkomliga ytor med desinfektionsmedlet.

5 Återanvändning

5.1 Kassering

När produkten inte kan användas längre ska den och dess tillbehör och förpackningsmaterial sorteras på rätt sätt.

De olika delarna kan tas isär och hanteras beroende på material.

Tänk på miljön och återvinn produkten genom att lämna in den på en återvinningscentral när den inte längre kan användas.

5.2 Återanvändning

Produkten lämpar sig för återanvändning efter att följande steg har genomförts:

- Inspektion
- Rengöring

Se kapitel 4 *Underhåll och skötsel, sida 58* för mer information.

**VARNING!****Risk för skada**

- Inspektera alltid produkten i enlighet med serviceinstruktionerna innan den överlämnas till en annan brukare.
- Om produkten är skadad får den inte användas.



Bruksanvisningen tillhör produkten. Se till att den överlämnas tillsammans med produkten.

6 Teknisk Data

6.1 Mått och vikt

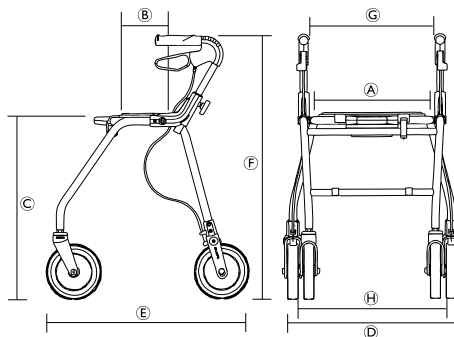

[mm]	Symphony™450 Futura™450	Symphony™520 Futura™520	Symphony™600 Futura™600	Futura™680
Sittbredd A	360			
Sittdjup B	180			
Sitthöjd C	475	545	620	705
Total bredd D	600	600	600	640
Totalt djup E	590	660	700	780
Total höjd (handtagshöjd) F	640 - 790	710 - 850	790 - 930	860 - 1015
Avstånd mellan handtagen G	420			
Avstånd mellan bakhjulen H	460	470	470	500
Fram-/bakhjulens ¹ diameter	200			

[kg]	Symphony™			Futura™			
	450	520	600	450	520	600	680
Vikt ²	6,7	6,8	7,0	7,6	7,8	8,0	8,2
Brukarens maxvikt ³	100			150 för gånghjälpmedel tillverkade i mars 2011 eller senare *			
Maxlast för korgen	7	9		7	9		
Maxlast för brickan	5						

 * För gånghjälpmedel tillverkade i februari 2011 eller tidigare, se produktetiketten.

¹ Framhjulen är länkhjul. Bakhjulen har ett bromssystem som doserar bromsningen och låser hjulen.

² Total vikt exklusive utrustning.

³ I viktbegränsningen ingår både själva brukarens vikt (stående eller sittande) och innehållet i korgen.

6.2 Material

	Symphony™450/520/600	Futura™450/520/600/680
Ram	Aluminium, polyesterpulverlackerat	Stål, polyesterpulverlackerat (PES)
Körhandtag	Aluminium	
Handgrepp	Termoplastiska elastomerer (TPE)	
Hjul	Polypropylen (PP) med däckmönster i termoplastiska elastomerer (TPE)	
Plastdelar	Material enligt märkning: polyamid (PA), polypropylen (PP), polyetylen (PE)	
Skruvar	Rostfritt stål (zinkpläterat)	

Danmark:

Invacare A/S
Sdr. Ringvej 37
DK-2605 Brøndby
Tel: (45) (0)36 90 00 00
Fax: (45) (0)36 90 00 01
denmark@invacare.com
www.invacare.dk

Suomi:

Camp Mobility
Patamäenkatu 5, 33900 Tampere
Puhelin 09-35076310
info@campmobility.fi
www.campmobility.fi

Sverige:

Invacare AB
Fagerstagatan 9
S-163 53 Spånga
Tel: (46) (0)8 761 70 90
Fax: (46) (0)8 761 81 08
sweden@invacare.com
www.invacare.se

Norge:

Invacare AS
Grensesvingen 9, Postboks 6230,
Etterstad
N-0603 Oslo
Tel: (47) (0)22 57 95 00
Fax: (47) (0)22 57 95 01
norway@invacare.com
www.invacare.no



Invacare Rea AB
Växjövägen 303
SE-343 71 Diö
Sweden

1543650-C 2018-05-01



Making Life's Experiences Possible®



Yes, you can.®