

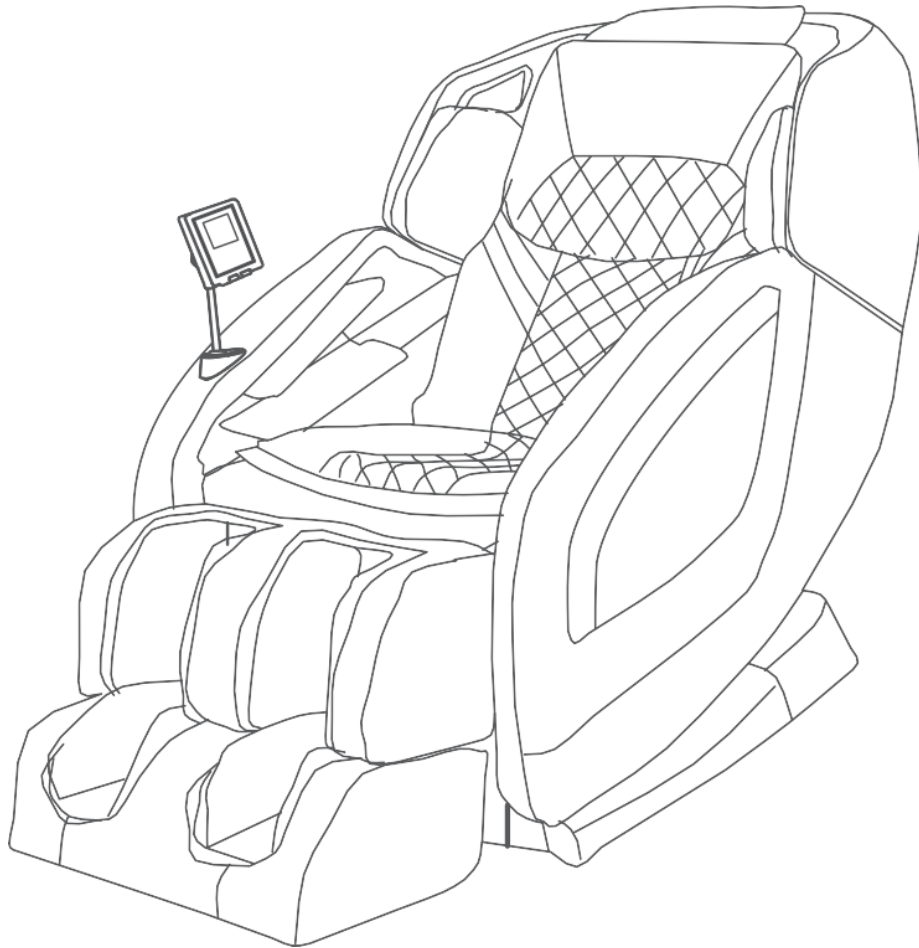

SONIC-X



Indhold

Sikkerhedsinstruktioner	1
Sikkerhedsinstruktioner	2
Garantikrav	3
Produktets Dele	4
Flytning af massagestolen	5
Touch-skærm Diagram	7
Betjeningsvejledning	8
Hjem Menu	9
Auto Programmer	10
.....	10
Rygstøtte-skanningsinstruktioner	12
Justeringer	15
Zero Gravity Vinkeljustering	16
Andre Justeringer	17
Indstillinger	18
Bluetooth Vejledning	18
Betjeningsvejledning	19
Rengøring og vedligehold	20
Rengøring af kunstlæder	20
Rengøring af plastdele	20
Ofte stillede spørgsmål	21
Fejlfinding	23
Fejlfinding – fortsat	25
Produktspecifikationer	27
Kontakt Os	28

Sikkerhedsinstruktioner

Advarsel!

Stikket skal være helt indsat i en passende stikkontakt. Forkert tilslutning af jordforbindelseslederen kan medføre risiko for elektrisk stød.

Konsulter en kvalificeret elektriker og servicepersonale, hvis du er i tvivl om, hvorvidt produktet er korrekt jordforbundet. Modificer ikke produktets medfølgende stik. Hvis stikkontakten ikke er egnet, skal du sørge for at få installeret en korrekt stikkontakt af en kvalificeret elektriker.

Når du bruger massagestolen, skal der altid følges grundlæggende forholdsregler for at reducere risikoen for elektrisk stød, forbrændinger, brand eller skader.

Læs følgende detaljer, inden du bruger:

1. Sørg for at indsætte massagestolens stik i den korrekte stikkontakt.
2. Sørg for, at strømstikket er forsvarligt indsat i den korrekte stikkontakt for at reducere risikoen for kortslutning og brand.
3. Afbryd altid massagestolen fra stikkontakten med det samme efter brug og før rengøring.
4. BRUG IKKE massagestolen på steder med høj luftfugtighed.
5. BRUG IKKE massagestolen udendørs og undgå steder med direkte sollys.
6. Hvis strømmen går under brug, skal du sørge for at slukke for strømafbryderen og trække stikket ud af stikkontakten for at forhindre skader, når strømmen vender tilbage.
7. Brug aldrig massagestolen, hvis strømkablet er vådt eller beskadiget.
8. Plug aldrig ind/ud stikkontakten med våde hænder.
9. Tæt og kontinuerligt opsyn er nødvendigt, når dette apparat bruges af eller i nærheden af børn, invalide eller handicappede personer.
10. Brug kun dette apparat som beskrevet i denne brugervejledning.
11. Brug ikke nogen tilbehør, der ikke anbefales af OGAWA.
12. Stå ikke, sidde eller hoppe på ryglænet, når massagestolen er i brug. Dette kan resultere i en ulykke eller skade.
13. Forsøg ikke at stå på ryglænet og armlænet. Dette kan resultere i en ulykke eller skade.
14. Pas på med ikke at falde i søvn under massagen.

Sikkerhedsinstruktioner

15. Sørg altid for at holde massagestolen ren og indsæt aldrig genstande i sprækkerne på og omkring massagestolen.
16. Fjern ikke massagestolen ved at trække i strømkablet.
17. Sørg altid for at kontrollere, at der ikke er nogen (især børn), kæledyr eller forhindringer under massagestolen, inden du sænker fodbøjlen/ryglænet.
18. Kontroller altid om overfladen på massagestolen er revnet eller flænsset før brug. Hvis du finder ukendte revner i nogen del af stoftæppet på ryglænet, må du ikke bruge massagestolen. Kontakt venligst OGAWA-servicecenteret øjeblikkeligt for reparationer.
19. Dette apparat er kun beregnet til brug i hjemmet.
20. Hvis du lider af sygdomme, bedes du konsultere din læge om, hvorvidt du kan bruge massagestolen, hvis du er i tvivl.
21. Følgende personer opfordres til at konsultere en læge inden brug for at reducere risikoen for, at brugeren føler sig syg eller kommer til skade:
 - Dem, der har en ondartet tumor
 - Dem, der lider af hjertesygdomme
 - Dem, der oplever graviditet, menstruation eller barselsperiode
 - Dem, der har brug for fuldstændig hvile
 - Dem, der er under medicinsk behandling
 - Dem, der lider af rygproblemer eller hvis ryggrad er unormal eller krum
22. Hvis du oplever smerte under brug, stop straks massagestolen. Hvis der sker nogen skader, skal du straks konsultere en læge. Massér aldrig på hævede eller betændte dele af kroppen.
23. Dette produkt er et ikke-professionelt apparat designet til at give en behagelig massage. Brug ikke dette produkt som erstatning for medicinsk behandling.
24. Brug ikke denne massagestol i mere end 30 minutter ad gangen, og begræns venligst massagen til et koncentreret område i maksimalt 15 minutter. Overmassage kan resultere i overophedning og dermed forkorte produktets levetid.
25. Brug ikke apparatet, hvor aerosol (spray) produkter anvendes, eller hvor der gives iltbehandling.
26. Børn må ikke lege med apparatet. Rengøring og bruger vedligeholdelse må ikke udføres af børn uden opsyn.
27. Hvis strømstikket er beskadiget, skal det udskiftes med et specielt stik, der fås hos OGAWA eller autoriserede forhandlere.
28. Som en sikkerhedsforanstaltning vil motoren automatisk stoppe med at fungere (for beskyttelse), hvis der påføres for kraftig ekstern kraft under brug. Hvis dette sker, skal du slukke for strømmen og tænde den igen efter 10 sekunder. Vær venligst opmærksom på dette, især for brugere, der vejer over 100 kg.
29. Apparatet har en opvarmet overflade. Personer, der er følsomme over for varme, skal være forsigtige, når de bruger apparatet.
30. Dette apparat kan bruges af børn fra 8 år og opefter samt personer med nedsat fysisk, sensorisk eller mental evne eller manglende erfaring og viden, hvis de har fået tilsyn eller instruktioner om sikker brug af apparatet og forstår de involverede farer.

Garantikrav

Garantien er ikke overførbar.

Denne garanti er kun gyldig, hvis produktet er købt hos OGAWA.

Kvittering (original kvittering) er påkrævet for alle garantireparationer.

1. Alle underforståede garantier, herunder men ikke begrænset til garantier om egnethed og salgbarhed, er begrænset til den angivne varighed i garantipolitikken.
2. Skader forårsaget af misbrug, forkert behandling og uautoriseret ændring og reparation er ikke dækket af denne garanti.
3. Garantien dækker ikke tilbehør og vedhæftede filer, der ikke hører til massagenheden.
4. Garantien er ikke gyldig for udlejning, erhvervsmæssig, kommerciel, institutionel eller anden ikke-hjemmemæssig brug.
5. Alle tjenester omfattet af denne garanti skal godkendes af OGAWA og reparerer af autoriserede teknikere.
6. Hvis udskiftningsdele til defekt materiale ikke er tilgængelige, forbeholder OGAWA sig ret til at foretage erstatninger i stedet for reparation eller udskiftning.

Produktets Dele

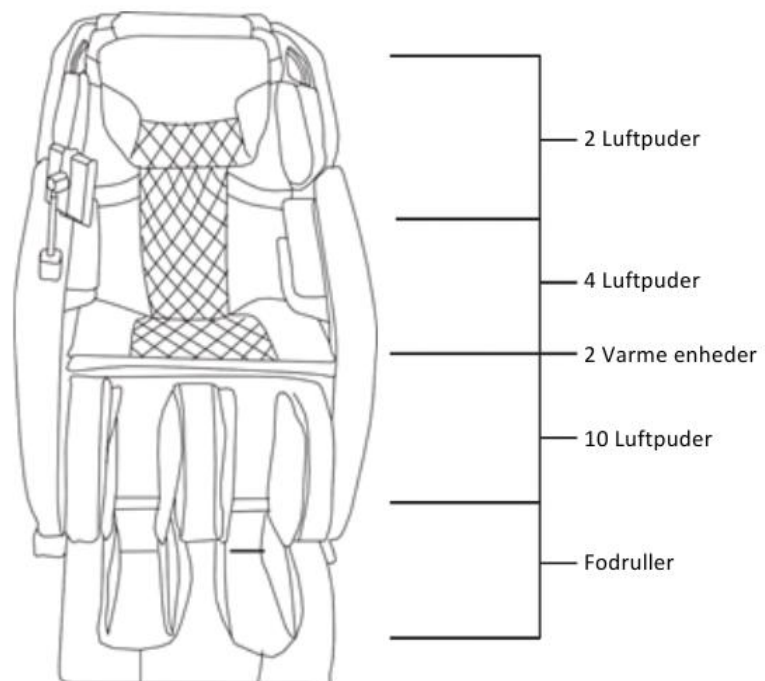
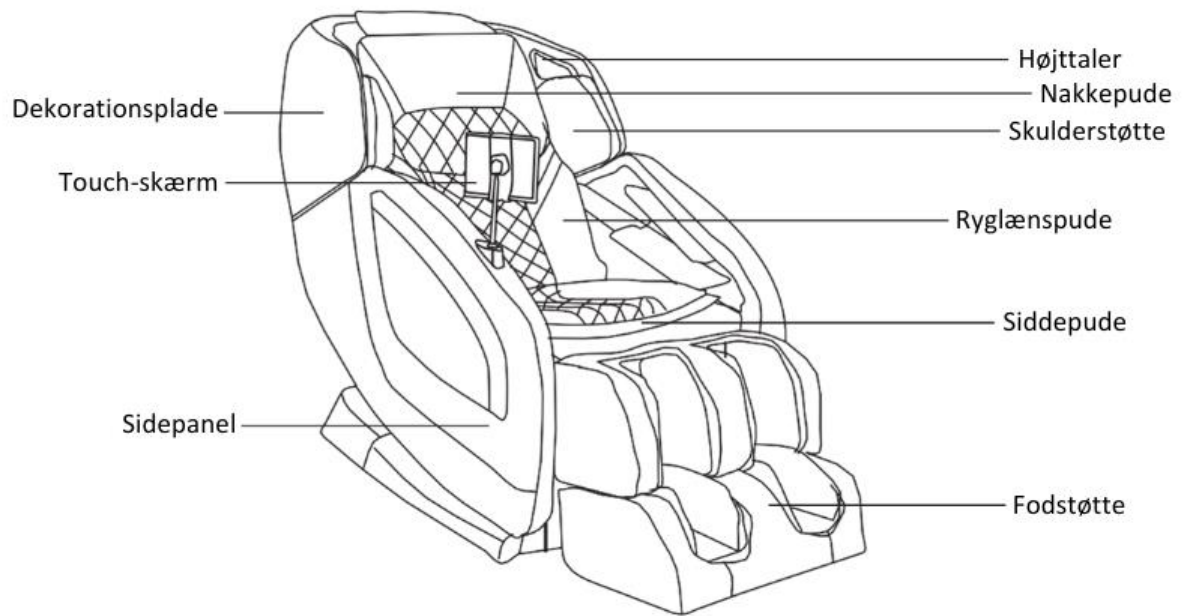

Flytning af massagestolen

Vip stolen med ryglænet til omtrent 45 grader, dette vil gøre det let at flytte stolen enten ved at trække eller skubbe den.

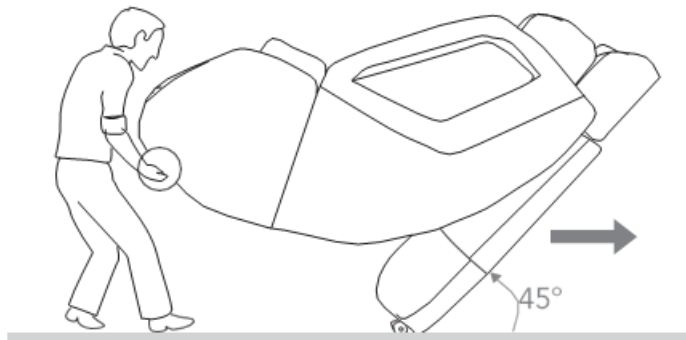
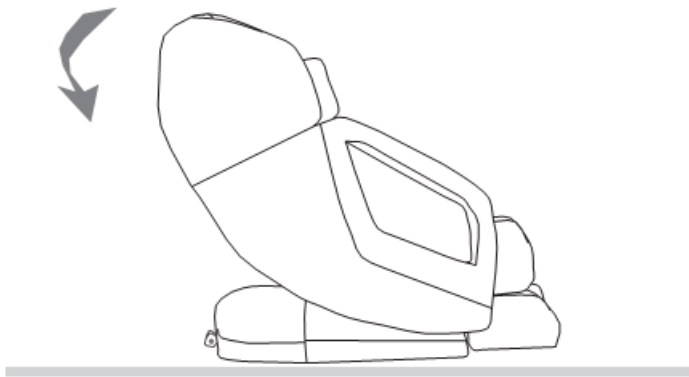

Advarsel

Før du flytter stolen, er det vigtigt at fodstøtten er sat i sin slukkede position, ellers kan der forekomme skader på stolen.

Flyt ikke stolen imens der sidder en person i stolen.

Placer en måtte langs det område hvor du vil flytte stolen for at undgå skader til gulvet.







Touch-skærm Diagram

Tryk altid på tænd/sluk knappen for at tænde massagestolen, den forefinde øverst til højre på kanten af skærmen som en fysisk knap.



Betjeningsvejledning

Grundlæggende taster på touch-skærmen.

Knap	Beskrivelse	Vejledning
	Sluk	Tryk på denne knap for at stoppe massagen og slukke for massagestolen.
	Hjem	Tryk på denne knap for at komme tilbage til hjem siden.
	Pause	Tryk på denne knap for at sætte det nuværende massageprogram på pause.
	Genstart	Tryk på denne knap for at genoptage det nuværende massageprogram.
	Tilbage	Tryk på denne knap for at komme tilbage to det forhenværende skærmbillede.
	Justering	Tryk på denne knap for at komme til justeringssiden.
	Luftmassage	Tryk på denne knap for at komme til luftmassage siden.

Hjem Menu

Knap	Beskrivelse	Vejledning
	Autoprogrammer	Tryk her for at vælge imellem 12 autoprogrammer: Work Relief, Deep Tissue, Rest & Sleep, Thai, Gentle, Athletic, Vertebral, For Her, For Him, Neck & Shoulders, Waist & Hip.
	Manuel Styring	Tryk her for at gå til manuel styring af massagen. Her kan du vælge din foretrukne massage metode og intensitet.
	Justeringer	Tryk her for at justere stolens forskellige funktioner, som Zero Gravity niveau og massage intensitet.
	Indstillinger	Tryk her for at gå til massagestolens indstillinger. Her kan du justere timer og andre indstillinger.

Auto Programmer



Knap	Beskrivelse	Vejledning
	Arbejdsaflastning	Dette er et eksklusivt massageprogram til arbejdspladsen. Programmet er designet til at imødekomme behovene ved langvarigt skrivebordsarbejde og forretningsrejser og kan lindre muskelspændinger og genoprette kroppen.
	Restitution	En fuld kropsmassage med dybdegående teknikker som shiatsu, bankende og trommende bevægelser, der lindrer og afslapper muskler efter operationer.
	Dybvævsmassage	En fuldkropsmassage med dybdegående teknikker som shiatsu, bankende og trommende bevægelser, der lindrer og afslapper muskler efter intens træning. Det fremmer især kroppens cirkulationssystem for at forbedre muskelgendannelse efter træning.
	Søvn & Hvile	Et program designet til at give en mild massage, der er perfekt til dyb afslapning. Dette er programmet, der hjælper med at forbedre kvaliteten af frokostpausen og søvnen. Den milde massage ælter kroppens dele fra kraftfuld til let tryk og fra let til ingen tryk for at hjælpe med at lindre gradvist træthed i kroppen. Produktet har en for- og bagudsving-funktion, der bringer dig ind i en fantasirig svingende tilstand og en grundig afslapning, bedst anvendt inden sengetid.

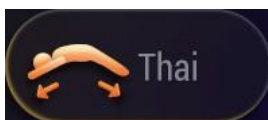

Thaimassage

Denne massage strækker dine læg- og baglårsmuskler ved hjælp af en kombination af blid tapping, æltning, rulning og luftkompression. Denne massage er inspireret af Thai Massage, hvor den kraftige æltning og strækning af kroppen effektivt kan strække benene. Det er det bedste valg for at afslappe trætte muskler og øge fysisk energi.



Blid massage

En blid fuldkropsmassage, der inkluderer æltning og opvarmning, designet til daglig brug.



Til atleter

Et automatisk program designet til at fokusere på spændingspunkter hos atleter, og især fremmer kroppens cirkulationssystem for at forbedre muskelgendannelsen efter motion.



Fuld rygmassage

En fuld kropsmassage, der primært fokuserer på hele din ryg med en dyb æltning, der inkluderer luftkompression for at lindre symptomerne på lændesmerter.



Til hende

En fuldkropsblid massage inkluderer æltning og opvarmning og er specielt designet til kvinder.



Til ham

En fuldkropskraftig massage inkluderer æltning og er specielt designet til mænd.



Nakke- og skuldermassage

En fuldkropsmassage, der primært fokuserer på din nakke og skuldre med en langsom massage, der inkorporerer beroligende varme for at lindre symptomer på nakke- og rygsmerter. Stolens ryglæns krummede design løfter massagevalserne fuldstændigt fra skuldrene og nakken, hvilket effektivt kan lindre træthed og stivhed.



Massage af nedre ryg, talje og hofter

En helkropsmassage, primært fokus på den nederste del af ryggen, talje og hofter. Programmet giver en dyb massage, der inkluderer luftkompression for at aflaste kroppen.

Rygstøtte-skanningsinstruktioner

En kropsskanning udføres hver gang strømmen tændes, og brugeren vælger en automatisk tilstand. Det er designet til at sikre en præcis og personlig massage til hver enkelt person.

Efter at strømmen er tændt, sæt dig langsomt ned på stolen med ryggen mod ryglænet og hovedet mod puden, så massage-sensorerne kan registrere din skulderhøjde og hele rygpositionen.

Tablet-styringen giver bip-lyde, når en kropsskanning er fuldført. Du kan justere placeringen af massagemotoren hvis det er nødvendigt. For at gøre dette skal du trykke på op og ned knapperne og så blot berøre "OK" og starte massagen.

Knap Vejledning

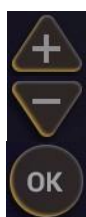

Juster OP

Juster NED

Accepter

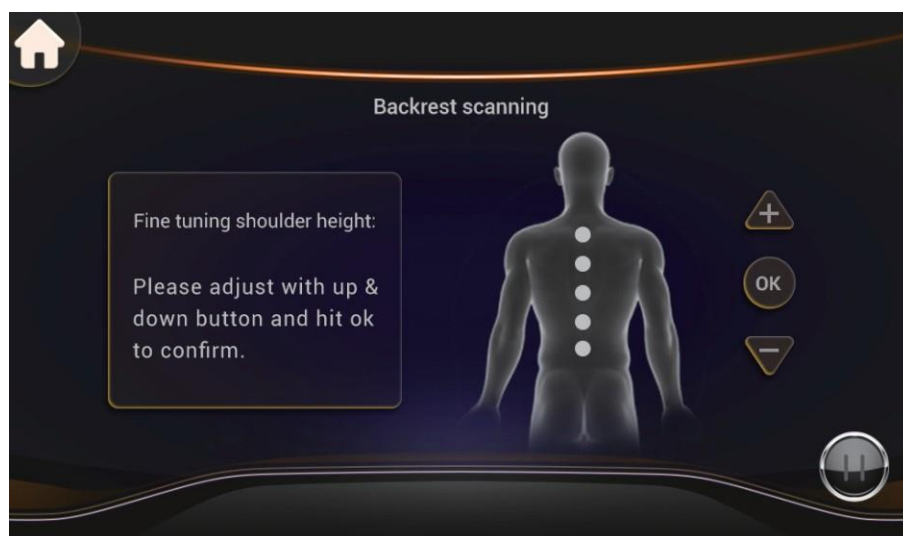

Sørg for, at kropsskanningen er udført korrekt for den bedste op- og ned-rullemassage.

Når kropsskanningen er afsluttet, springer den automatisk til massagestatussiden uden yderligere handlinger.

Bemærk:

Opvarmning, fodruller og anionfunktionen kan tændes/slukkes manuelt under enhver automatisk tilstand. Se nedenfor.



Manuelle massageprogrammer

6*2 massagefunktioner efter behov.

Æltning, Shiatsu, svensk, bankende, trykkende, rullende.

Tyrk på Manual for at vælge en manuel massagefunktion til en fuld rygmassage med medium styrke.

Manuelle indstillinger kan ikke kombineres med autoprogrammer.

Standardindstillingen er punktspecifik massage med medium bredde.

Hastighed og bredde kan justeres ved at trykke på de tilhørende knapper.



Knap**Beskrivelse****Vejledning**

Roller Spot / Delvis
Massage

Fuld ryg roller

Roller bredde

Juster op og ned

Berør Spot for at aktivere lokaliseret Spot Massage, mens den oprindelige massagefunktion fortsætter med at køre på den seneste position.

Berør Delvis for at aktivere Delvis Massage, hvor rullerne tager den seneste massage position som centrum og bevæger sig cirka 3 tommer op eller ned. Dette er kun effektivt under manuel massagefunktion.

Fuld rygmassage.

Hvert tryk ændrer massagebreddeintervallet i følgende rækkefølge: BRED > MEDIUM > SMAL. Dette virker kun under manuel massagefunktion.

Op og ned justering af massagen.

Justeringer



Zero-gravity er baseret på NASA's teori om afslapning i rumkapslen. Ved hjælp af ryglænet, sædet og benstøtten placerer stolen hjertet og knæene på samme niveau, hvilket reducerer blodtrykket. Ikke kun det, men alle tyngdekraftens kræfter kan fordeles til massagestolen, hvilket reducerer belastningen på hjertet og rygsøjlen.

Zero Gravity Vinkeljustering

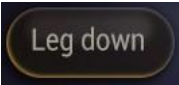
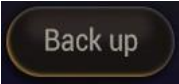
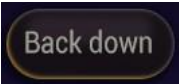
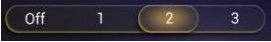
Knap	Beskrivelse	Vejledning
	Vinkeljusteringsknap til fodstøtten	Ben op Tryk og hold denne knap nede, og fodstøtten vil bevæge sig op til den øverste position. Slip knappen for at stoppe bevægelsen af fodstøtten.
		Ben ned Tryk og hold denne knap nede, og fodstøtten vil bevæge sig ned til den laveste position. Slip knappen for at stoppe bevægelsen af fodstøtten.
	Vinkeljusteringsknap til ryglænet.	Ryglæn op Tryk og hold denne knap nede, og ryglænet vil bevæge sig op til den oprindelige position. Slip knappen for at stoppe bevægelsen af ryglænet.
		Ryglæn ned Tryk og hold denne knap nede, og ryglænet vil bevæge sig ned til den laveste position. Slip knappen for at stoppe bevægelsen af ryglænet.
	Zero Gravity Kontrol	Tryk på denne knap for at aktivere Zero Gravity-positionen og vælg mellem Zero Gravity tilstand 1, Zero Gravity tilstand 2 og Zero Gravity tilstand 3.

Andre Justeringer

Knap

Beskrivelse

Vejledning

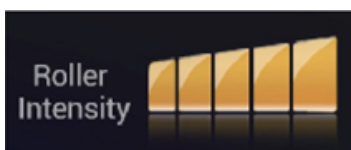

Rulle intensitet

LANGSOM/MEDIUM/HURTIG
Kan kun benyttes under manuel
massage.



Æltehastighed

5 niveauer af ælte hastighed.

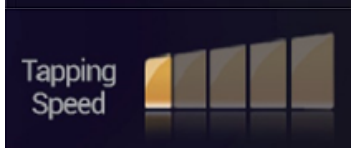

Tapping hastighed

5 niveauer af tapping hastighed.

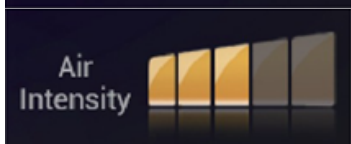

Luftpude intensitet

5 niveauer af luftpude intensitet.

Indstillinger

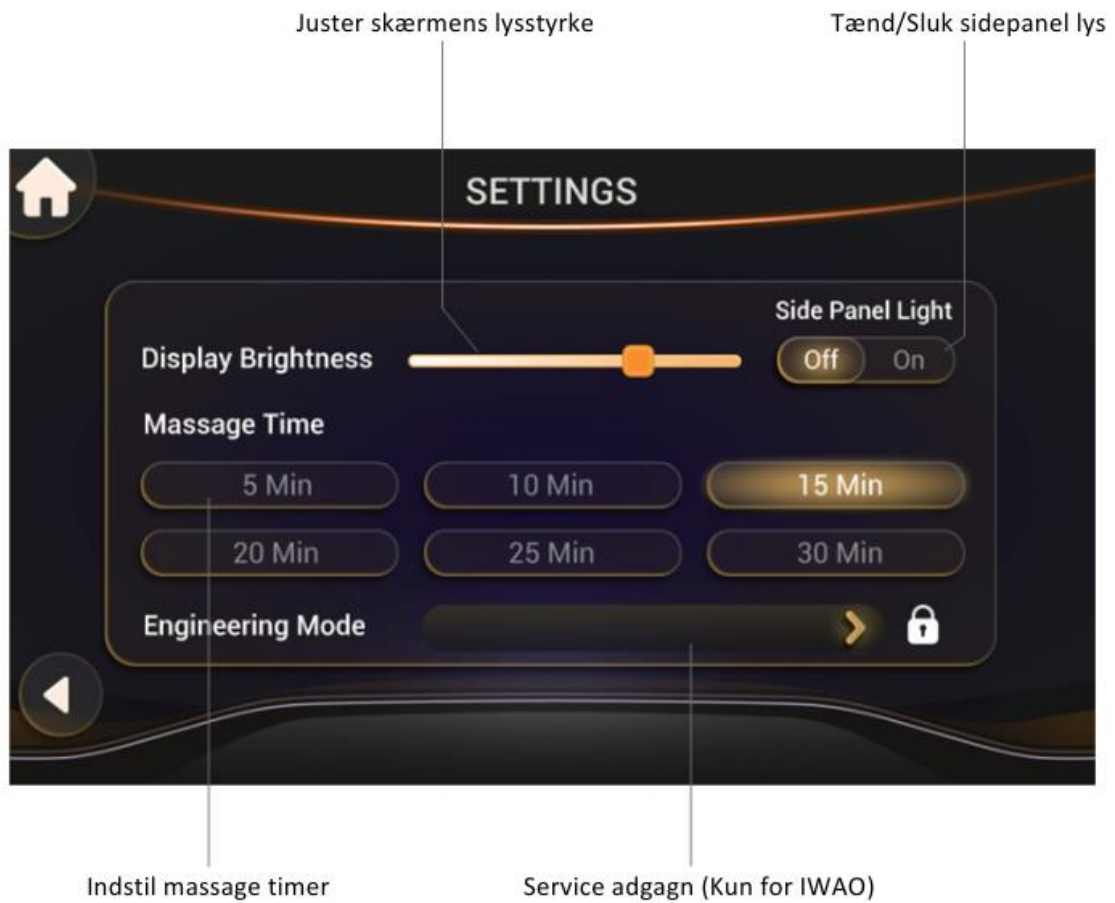

Bluetooth Vejledning

Sådan afspiller du lyd på de indbyggede højttalere:

Tænd for Bluetooth på din smartphone og vælg massagestolen (OG5572). Når Bluetooth er færdig med at tilslutte, vil du kunne afspille musik, lydbøger og meget andet.

Adgangskode: ingen

Betjeningsvejledning

Når du vil afslutte brug af stolen

Tryk på On/off knappen når du er færdig med din massage, derefter stopper stolen med det den er i gang med og vender tilbage til den oprindelige position. Sluk for hovedafbryderen bag på stolen og træk stikket ud af stikkontakten.

Advarsel

Tilsyn og vejledning er nødvendigt, når personer med sensoriske eller åndelige forhindringer, uerfarne brugere eller personer uden tilstrækkelig viden om brugen af massagestolen (herunder børn) anvender den. Medmindre der er nogen ansvarlig for deres sikkerhed, er massagestolen ikke tilgængelig for dem.

Pas venligst på dine børn og sørg for, at de ikke leger med stolen. Stolen har varmfunktion, og dem der er følsomme over for varme, bør være forsigtige

Produktets funktioner

OGAWA-massagestolen styres af en mikrocomputer, der udfører forskellige intelligente massagemetoder og kombinationer, såsom Kneading, Swedish, Tapping, Shiatsu, Clapping, Rolling, Footroller og Air Massage. Disse massagemetoder fanger præcist trykpunkterne, der kan lindre træthed, fremme stofskiftet og forbedre blodcirkulationen effektivt. Udstyret med otte fuldautomatiske programmer til hele kroppen opfylder dette produkt grundigt dine forskellige behov.

Forskellige typer manuel/automatisk massage tilpasses dine behov.

En fjedertype massage, der er specielt struktureret til ryggen, er designet efter kroppens kurve for at give en mere effektiv og grundig massage.

1. Designet efter kroppens kurver for at give bedre massageoplevelser.
2. Timerfunktionen kan justeres efter den ønskede varighed af massageprogrammet.
3. LCD-controller til brugervenlig betjening.
4. Indbygget beskyttelse mod strømsvigt og automatisk temperatursensor for sikkerhed.
5. Driften styres af en intelligent mikroprocessor for fremragende ydeevne og ensartet kvalitet.
6. Maskinen afgiver varme på overfladen. Brug den ikke på følsomme hudområder eller i dårligt ventilerede områder.

Rengøring og vedligehold

Rengøring af kunstlæder

- Tør kunstlæderet af med en blød, tør klud.
- Rengør ikke produktet med kemikalier som fortyndere, benzin og alkohol.
- Når du bruger et læderplejeprodukt (renseklud), der sælges på markedet, skal du følge vejledningen til brug.
- Hvis kunstlæderet er meget beskidt, skal du tørre det af med følgende metode:
- Sæt en blød klud i vand eller varmt vand med 3% til 5% neutralt rengøringsmiddel og vrid den op.
- Tør overfladen af kunstlæderet med den bløde klud.
- Tør rengøringsmidlet af med en klud, der er dyppet i rent vand og vredet op.
- Tør af med en blød klud, der er vredet op.
- Lad kunstlæderet tørre naturligt.
- Hvis det er svært at fjerne pletterne på kunstlæderet, skal du lægge en klud med melaminskum, købt på markedet, i et neutralt rengøringsmiddel og bruge det til at tørre produktet af.
- Tør ikke overfladen med en hårtørrer.
- Overfladen af kunstlæderet kan farves af stoffarver; vær derfor forsigtig, når du tørrer produktet af med denim eller farvet klud.
- Undgå langvarig kontakt med plastik for at undgå misfarvning.
- Kunstlæder kan misfarve, så området, der er i kontakt med hårfarve, bør dækkes med et håndklæde.

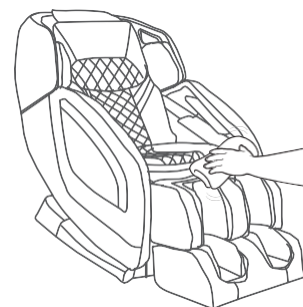
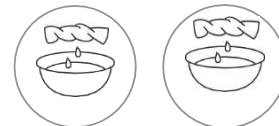

Rengøring af plastdele

1. Sæt en blød klud i vand eller varmt vand med neutralt rengøringsmiddel, vrid den op og tør plastikdelene af.
 - a. Rengør ikke produktet med kemikalier som fortyndere, benzin og alkohol.
2. Tør af med en klud, der er dyppet i rent vand og vredet op.
3. Vrid kluden op, inden du bruger den til at tørre fjernbetjeningen af.
4. Lad plastikdelene tørre naturligt i luften.

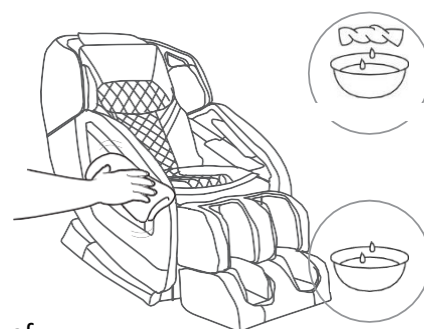

Ofte stillede spørgsmål

Spørgsmål

Kan personer, der hyppigt besøger hospitaler på grund af sygdomme, bruge produktet?

Svar

Disse personer bør konsultere deres læge, før de bruger produktet.

Massage kaldes også "tryk- og berøringsstimulation": Musklerne komprimeres for at lindre spændinger og fremme blodcirkulationen. Nogle sygdomme kan forværres på grund af massage. Derfor bør du konsultere den behandlende læge, før du bruger produktet.

Spørgsmål

Hvor er der krav til en kropshøjde når man benytter stolen?

Svar

Kravet til kropshøjden varierer afhængigt af den specifikke kropstype. Se den grove reference nedenfor, når du bruger produktet.

Hvis en person er kortere end 145 centimeter eller højere end 185 centimeter og samtidig bruger øvre kropsmassagefunktionen og underben-/fodmassagefunktionen på produktet, kan det ske, at fodsålerne har dårlig kontakt med fodmassagefunktionen eller at knæene skal bøjes.

Vælg metode:

For højere personer kan man sænke fodstøtten og ryglænet helt.

Vælg metode:

For personer der har besvær med at nå fodstøtten, sænk fodstøtten og hævn ryglænet.

Spørgsmål

Er der noget specifikt der kræver speciel opmærksomhed når man flytter stolen?

Svar

Vær opmærksom på følgende ting under flytning.

1. For nemheds skyld under flytning, vip ryglænet på produktet til den laveste position.
2. Under håndtering må du ikke sidde på produktet.
3. Tryk på ON-knappen for at tænde produktet.
4. Tryk på for at få ryglænet til at vippe helt.
5. Tryk og hold på disse to knapper, indtil ryglænet og fodstøtten stopper.
6. Sluk for strømafbryderen og træk stikket ud.

- Hvis den originale emballageæske ikke er tilgængelig, skal du sørge for, at strømkablet ikke er viklet rundt om produktet. Vind det op og placer det på sædefladen. Når du håndterer produktet, skal du sørge for, at strømkablet ikke falder af og gnider mod jorden.
- Hvis den originale emballageæske ikke er tilgængelig, skal du korrekt opbevare andre hjælpematerialer til emballage og pakke produktet ind i dem for at undgå ridser og vibrationer under håndtering.

Spørgsmål

Hvor finder jeg serie-nummeret?

Svar

Bagerst på massagestolen.

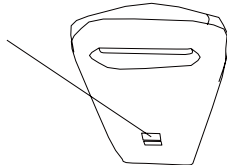

Spørgsmål

Skal jeg bekymre mig over lydene der kommer fra massagestolen under drift?

Svar

Nej, disse kommer fra de mekaniske dele i stolen og er helt normale.

Spørgsmål

Betyder det noget hvis massagehjulene har forskellig intensitet.

Svar

Nej, dette er for at simulere en naturlig massage som fra en massør. For at opnå dette kan stolen vælge at positionere massagehjulene forskelligt.

Spørgsmål

Luftryksmassagen er for intens, hvad jeg kan jeg gøre?

Svar

Indstil luftryksmassagen til 1. Du kan også sænke fodstøtten, dette vil resultere i af intensiteten på dine fødder mindskes.

Fejlfinding

Hvis der sker en fejl, kan du prøve nogle af disse ting. Hvis fejlen fortsætter kontakt IWAO for at få assistance.

Fejl

Massagehjulene stopper under massage. (Stolen bipper og alle ikoner blinker eller flimrer på betjeningen.)



Årsag og udbedringsmetode
Af sikkerhedsmæssige årsager kan massagehjulene muligvis stoppe ved for kraftig ekstern påvirkning under brug.

Hvis alle markeringer og knapper på fjernbetjeningen begynder at blinke, tyder det på en ekstrem unormalitet. I sådanne tilfælde skal du slukke for

strømafbryderen og tænde den igen efter cirka 10 sekunder.

Hvis massagehjulene stopper igen, skal du justere din siddestilling og undgå at læne dig helt tilbage i ryglænet. (Brugere, især dem der vejer mere end 100 kilogram, bør følge relevante forholdsregler.)

Af sikkerhedsmæssige årsager vil produktet stoppe, hvis der er en forhindring eller en for stor kraft.

Hvis alle indhold og knapper blinker, og ryglænet eller fodstøtten er stoppet, skal du slukke for strømforsyningen og tænde den igen cirka 10 sekunder senere, og derefter betjene produktet.

Hvis hovedet ikke er i kontakt med nakkestøtten, eller ryggen ikke er i kontakt med ryglænet, kan skulderpositionen i kropsdetektionen muligvis være lavere end den faktiske position. Sid i den dybeste position på produktet, læn dit hoved mod nakkestøtten og start betjeningen igen fra begyndelsen.

Det er ikke en fejl, men et normalt fænomen, da produktet er udstyret med en

Massagestolen kan ikke læne sig tilbage eller løfte og sænke fodstøtten. (Stolen bipper og alle ikoner blinker eller flimrer på betjeningen.)



Massagehjulene kan ikke når skuldre eller nakken.



Venstre og højre massagehjul har forskellig højde og intensitet.



Massagestolen starter ikke.	▶	<p>massagekerne, der tillader skiftevis slag fra massagehjulene.</p> <ul style="list-style-type: none"> ▶ Strømmen er slået fra. ▶ Strømknappen bag på er sat til off. ▶ Der er ikke valgt et massageprogram efter stolen er blevet tændt.
Ingen varme funktion	▶	<p>Opvarmningsknappen er indstillet til OFF (slukket). Den varme fornemmelse afhænger af faktorer som kropstype, massagemetode, tøj og stuetemperatur. Sørg for at knæet er i tæt kontakt med det varmende område, så du kan mærke varmen. Du kan dække knæene med et tæppe for at få det varmere.</p>
Massagestolen varme dele køler ikke af efter varmfunktionen er slået fra.	▶	<p>På grund af varmeelementets struktur vil produktet stadig føles varmt kort efter opvarmningen på grund af restvarmen. Hvis en enkelt del fortsat masseres, selv efter at opvarmningsfunktionen er slået fra, vil du opleve en stigende varme.</p>
Massagestolen tænder ikke selvom tænd knappen bliver trykket på.	▶	<p>Programmet vil afslutte cirka 5 sekunder efter, at massagen er slut. Tryk på power knappen i mindst 5 sekunder efter, at alle bevægelser er stoppet.</p>
Produktet er beskadiget Strømkablet bliver anormalt varmt.	▶▶	<p>Kontakt IWAO Kontakt IWAO</p>

Fejlfinding – fortsat

De lyde og fornemmelser, du skal være opmærksom på ved brug af produktet

Du vil høre eller opleve følgende lyde eller fornemmelser, når du bruger produktet. Det er ikke unormale fænomener, men resultatet af produktets struktur.

- ▶ Lyd, når strækningssmassagerne trækkes tilbage
- ▶ Lyd og fornemmelse, når massagerullerne gnider mønstre på stoffet
- ▶ Lyd af bevægelser som æltning og bank
- ▶ Friktionslyd af de kørende massageruller
- ▶ Lyd af op- og nedbevægelse
- ▶ Lyd af transportbåndet
- ▶ Motorlyd
- ▶ Lyd af de klemmende massageruller, når de begynder at strække
- ▶ Lyd, når en person sidder på sædet
- ▶ Friktionslyd mellem armlænene og rygpuden, når ryglænet hælder
- ▶ Friktionslyd mellem massagerullerne og stoffet
- ▶ Lyd af oppustningspumpen under luftposemassage
- ▶ Lyd af luftudluftning under luftposemassage
- ▶ Lyd af solenoidventilen i bunden af produktet under luftposemassage
- ▶ Svingning af fodstøtten
- ▶ Lyd, når skuldrene strækkes eller bevæges
- ▶ Lyd af luftposerne, der kører
- ▶ Lyd af glidende bevægelse i fodmassagesektionen
- ▶ Friktionslyd mellem rygpuden og læderet på rygdækslet, når ryglænet hælder
- ▶ Hvis lyden er høj, er det også muligt, at produktet har en fejl.
 - I så fald skal produktet inspiceres og repareres af et autoriseret servicecenter.

Hvis der opstår unormale forhold eller fejl, skal du stoppe produktet øjeblikkeligt og trække stikket ud for at undgå røg, brand og elektriske stød.

Eksempler på unormale forhold og fejl:

- ▶ Produktet virker ikke, efter at tænd-/sluk-knappen er sat i ON-positionen.
- ▶ Efter at strømkablet er flyttet, tændes og slukkes produktet afbrudt.
- ▶ Under brug afgiver produktet en brændende lugt eller unormal lyd.
- ▶ Produktet er deformt eller unormalt opvarmet.

I tilfælde af sådanne unormale forhold og fejl skal produktet inspiceres og repareres øjeblikkeligt af et autoriseret servicecenter.

Slutbrugeren:

Må ikke ombygge, adskille eller reparere produktet uden tilladelse.

Ellers kan der opstå brand, unormale bevægelser eller personskader.

Produktspecifikationer

Strømforsyning	AC 220-240V~ @ 50/60Hz
Strømforbrug	150W
Overkroppsmassage	Rækkevidde Ca. 97cm
Massagehastighed	Ælte: Ca. 21/min til 37/min
	Tapping: Ca. 422/min til 703/min
	Bevægelseshastighed: Ca. 43mm/s
Vippe Vinkler	Ryglæn: Ca. 124-157° grader
	Fodstøtte: Ca. 92,5-115° grader
Automatisk Sluk	Efter Ca. 15 minutter
Dimensioner (Stående) (HxBxL)	Ca. 152cm x 75cm x 117,5cm
Dimensioner (Liggende) (HxBxL)	Ca. 193,5cm x 75cm x 102,5cm
Vægt	Ca. 73kg
Dimensioner (Indpakning) (HxBxL) (Sæde)	142cm x 820cm x 123,5cm
Dimensioner (Indpakning) (HxBxL) (Fodstøtte)	53cm x 44cm x 51cm
Driftsbetingelser (Temperatur)	Driftstemperaturer 0°C~35°C
Driftsbetingelser (Luftfugtighed)	Driftsluftfugtighed Ca. 20%~80%
Maks brugervægt	120kg

*For personer med en vægt på over 100kg have en højere slidgrad på massagestolen end normalt.

Kontakt Os



IWAO ApS

Adresse	Ishøjvej 2C 4700 Næstved
Telefon DK	+45 70 70 71 30
Telefon NO	+45 69 15 73 15
Telefon SE	+46 0108-848 136
E-mail DK	info@iwao.dk
E-mail NO	info@iwao.no
E-mail SE	info@iwao.se
Web DK	https://www.iwao.dk/
Web NO	https://www.iwao.no/
Web SE	https://www.iwao.se/