

Brugervejledning



Vivo rejse el-scooter



Jørn Iversen Rødekro ApS

Hydevadvej 48

DK-6230 Rødekro

Tlf: +45 74 66 92 42

iversen@ji.dk

www.ji.dk



Indholdsfortegnelse

Overblik over el-scooteren	4
Friløbshåndtag	6
Indstilling af sæde og styr	8
Inden kørsel	10
Klar til kørsel	11
Kørsel fremad og bagud	12
Under kørsel	13
Standby tilstand	13
Sluk el-scooteren	14
Batteri og opladning	14
Sådan læses batterimåleren	15
Batterier og kørestrækning	16
Adskillelse til transport	17
Samling af el-scooteren	19
Vedligeholdelse	20
Forsikring	20

Vi ønsker dig tillykke med din Vivo el-scooter.
Du har valgt en kvalitets el-scooter med stor kørekømført og mulighed for at skille el-scooteren ad, så den let kan transporteres.

Læs venligst denne brugsanvisning omhyggeligt igennem inden du kører ud på din nye el-scooter.
Nedenstående fotos og pile-henvisninger er for at vise, hvor de forskellige funktioner er placerede.



Overblik over el-scooteren



- A: Nedfældelig sæderyg
- B: Opklappelige armlæn
- C: Håndtag for sædedrej
- D: Håndtag
- E: Reflekser
- F: Antitip hjul
- G: Friløbshåndtag
- H: Affjedring baghjul
- I: CE-mærkning
- J: Batteri boks
- K: Fod-/bundplade
- L: Forhjul
- M: Håndskruer for styrindstil.
- N: Front kurv
- O: Styr med kontrolpanel
- P: Magnetisk nøgleholderb

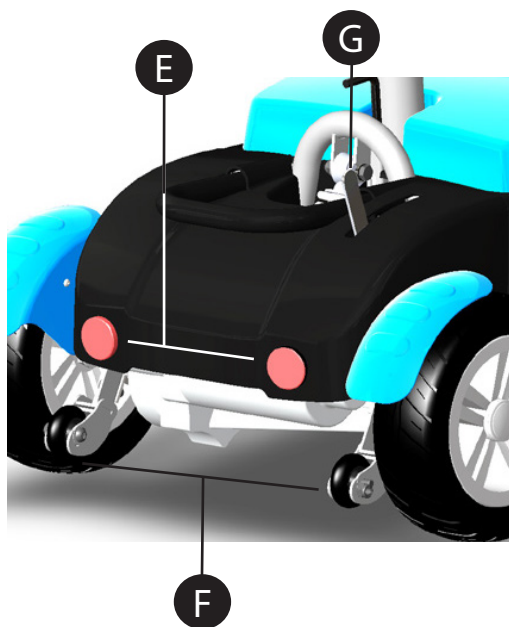

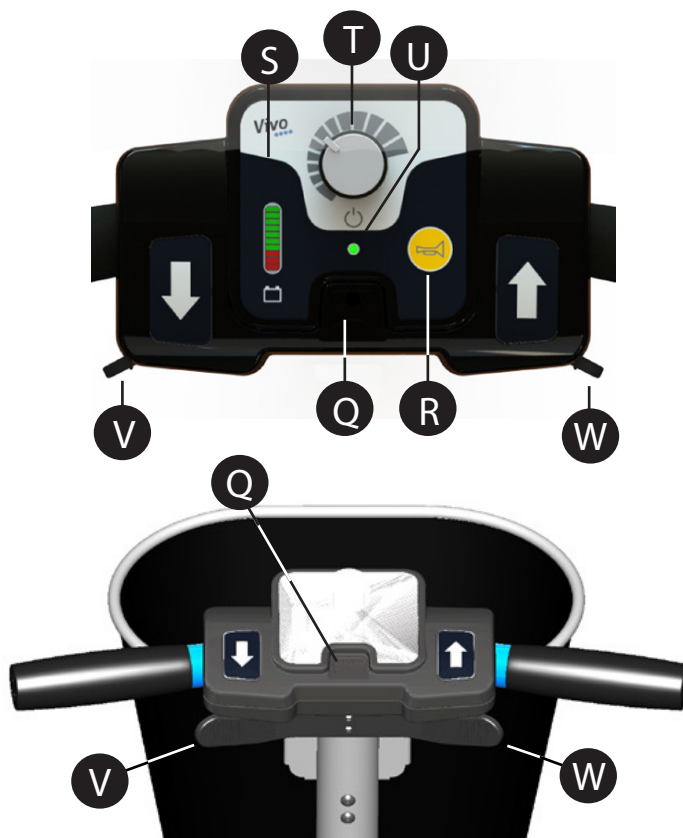

- Q: Magnetisk lås/Magnetisk nøgle
- R: Horn
- S: Batteriindikator
- T: Hastighedsknap
- U: Indikator tændt/slukket
- V: Tommelfingerspeder bak
- W: Tommelfingerspeder frem
- X: Ladestik

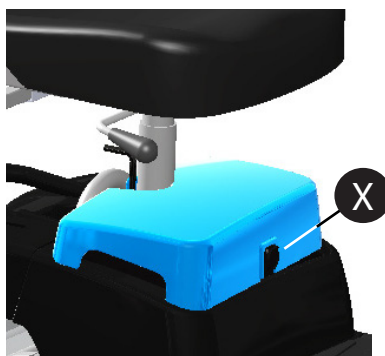

Friløbshåndtag

Friløbshåndtaget på Vivo el-scooteren er placeret oven på bagskjoldet over højre baghjul.

Når friløbshåndtaget er aktiveret, kan man skubbe med el-scooteren.

Bemærk: El-scooteren kan af sikkerhedsmæssige grunde ikke starte, når friløbshåndtaget står i skubbeposition.

Se piktogrammerne på el-scooteren:

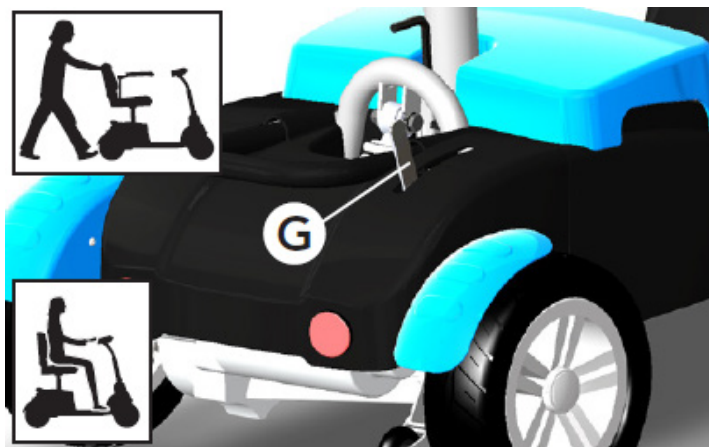



Køreposition



Skubbeposition

Man må **ALDRIG** sidde på Vivo el-scooteren, når friløbshåndtaget er aktiveret i skubbeposition.

Sørg **ALTDIG** for at friløbshåndtaget er sat i køreposition, inden du stiger op på el-scooteren.

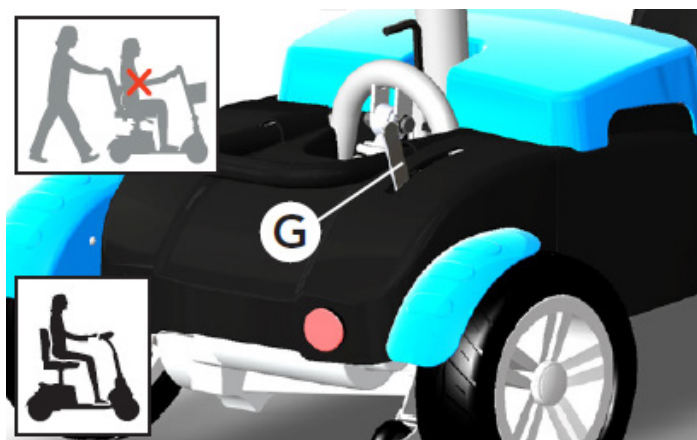

Indstilling af sæde og styr:

Sædedrej ved ind- og udstigning:

1. Skub håndtag for sædedrej (C) nedad.
2. Hold håndtag for sædedrej nede og drej sædet en kvart runde til højre eller venstre.
3. Stig ind eller ud.
4. Slip håndtaget for sædedrej og sædet vil være låst i det "hak", hvor det står.



Check altid, at sædet er låst i fremadrettet position, inden kørsel på el-scooteren.

Sædet kan justeres i 3 højder:

1. Tag sædet af.
2. Tag batteriboksen af.
3. Løsn bolten og sæt sædestolpen i den ønskede position.
4. Spænd bolten.
5. Sæt batteriboksen på plads.
6. Sæt sædet på plads.

Indstilling af sædebredde:

1. Løsn skruerne (A) på undersiden af sædets bagramme.
2. Flyt armlænene ud til den ønskede position.
3. Stram skruerne (A) på undersiden af sædets bagramme igen.

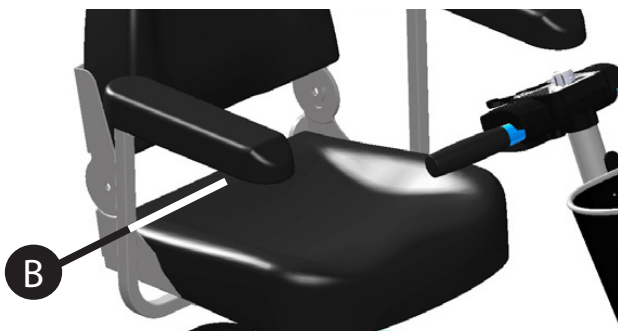
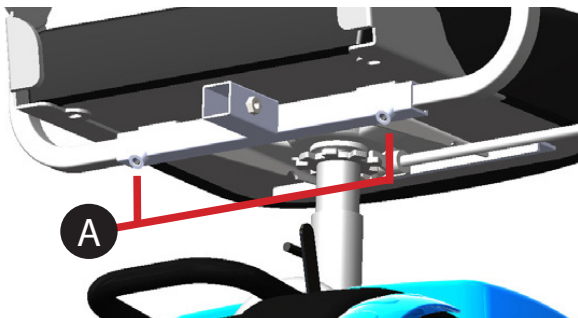

Armlænene (B) kan klappes op for nemmere ind- og udstigning af sædet.

Hav **ALTID** armlænene klappet ned under kørsel.

Indstilling af styrets vinkel:

Man må **IKKE** indstille styrets vinkel under kørslen.

1. Løsn håndskruen (M) på styret.
2. Indstil styret til den ønskede vinkel.
3. Stram håndskruen (M) igen. Sikre dig at tænderne på skruerne passer sammen.

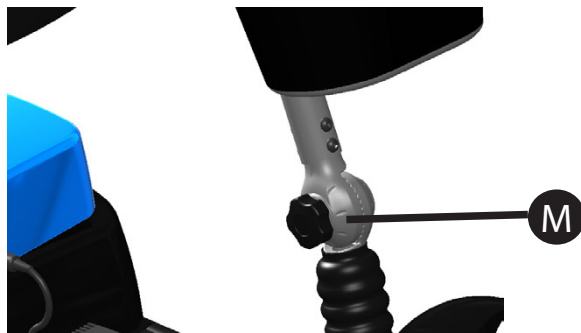

Inden kørsel

Check:

1. At batterierne er fuldt opladet.
2. At friløbshåndtaget vender nedad (køreposition).
3. At ladestikket til opladeren er taget ud af ladestikket på batteriskjoldet på el-scooteren.

Klar til kørsel

1. Brug den magnetiske nøgle (Q) for at tænde el-scooteren.



2. Det grønne tænd/sluk indikatorlys (U) vil lyse op. Vivo el-scooteren er nu klar til kørsel.



3. Hæng den magnetiske nøgle fra styret på den dertil indrettede plads.



4. Drej hastighedsvælgeren (T) hen til den ønskede hastighed. Batteriindikatoren vil lyse op.

Vælg en hastighed, som passer til den kørselssituation du er i. Valget af hastighed vil være den maksimale hastighed, som el-scooteren kan køre med, når speederen trykkes i bund. Når hastighedsvælgeren drejes til venstre, så kører el-scooteren langsommere. Når hastighedsvælgeren drejes til højre, så kører el-scooteren hurtigere.

Max. hastigheden på el-scooteren er 7,5 km/h men forhandleren kan nedprogrammere max. hastigheden på el-scooteren, hvis dette skulle ønskes.

Kørsel fremad og bagud

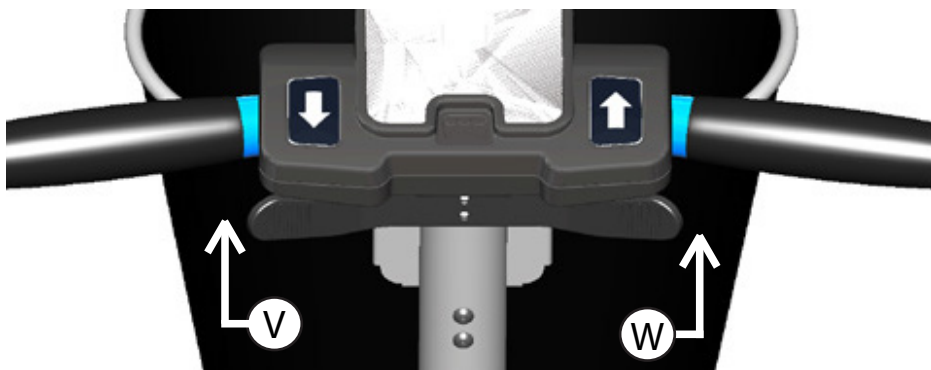

1. Tryk den højre tommelfingerspedaler (W) langsomt ind (i retningen af håndtaget). El-scooteren kører nu langsomt fremad.

Hvis tommelfingerspedaleren trykkes hårdere ind, så kører el-scooteren hurtigere fremad.

2. Når/hvis trykket på tommelfingerspedaleren slippes, så stopper el-scooteren.
3. Check at der ikke er forhindringer bag dig inden du kører baglæns. Tryk den venstre tommelfingerspedaler (V) ind. El-scooteren kører nu baglæns.

Hastigheden ved kørsel baglæns er langsommere end ved forlæns kørsel.

4. Når/hvis trykket på tommelfingerspedaleren slippes, så stopper el-scooteren.
5. Juster altid hastigheden ned på el-scooteren inden drejning.
6. Juster altid hastigheden på el-scooteren, så hastigheden passer til omgivelserne og det underlag, der køres på.

Under kørsel

El-scooteren er udelukkende beregnet til kørsel med en person.

Kurven på el-scooteren er udelukkende til transport af småting. Man må **IKKE** hænge noget på styret.

Når du kører på en el-scooter, skal du følge færdselsloven. Hvis din hastighed er under 6 km/t skal du forholde dig som en fodgænger i trafikken. Hvis din hastighed er over 6 km/t, skal du forholde dig som en cyklist i trafikken.

El-scootere må **IKKE** anvendes som sæde ved kørsel med el-scooter i et motorkøretøj.

Standby tilstand

Hvis el-scooteren ikke er i brug i 5 min., vil el-scooteren automatisk gå på standby funktion i 50 min. batteriindikatoren vil blinke for at indikere, at el-scooteren er tændt. Når el-scooteren har været på standby funktion i 50 min. vil den automatisk slukke.

Kørsel efter at el-scooteren har været på standby funktion:

1. Sæt hastighedsvælgeren tilbage til start position. Batterimåleren vil slukke.
2. Derefter, sæt hastighedsvælgeren til den ønskede hastighed.
3. Brug tommelfingerspeederen til at køre igen.



Sluk el-scooteren

1. Drej hastighedsvælgeren til venstre til start position.
2. Tag den magnetiske nøgle af for at stoppe el-scooteren.
3. Tænd/sluk indikatorlys og batterimåleren vil slukke. El-scooteren er nu slukket.

Når el-scooteren har været på stand-by funktion i 50 min. og automatisk er slukket, vil man skulle bruge den magnetiske nøgle for at tænde el-scooteren igen.

Batteri og opladning

Sørg altid for at scooteren er fuldt opladet, inden udkørsel. Opladning foregår ved hjælp af medfølgende oplader.

1. Tændingsnøglen skal være slukket, når el-scooteren oplades.
2. Laderens netledning isættes stikkontakten. Check at der er lys i laderen, og at stikkontakten virker og er tændt.
3. Tilslut laderens stik til ladestikket på el-scooteren og foretag en fuld opladning af el-scooteren. En fuld opladning tager 8-10 timer.
4. Check på selve oplade-apparatet om el-scooteren er færdig med at oplade. Batterierne er fuldt opladede, når den grønne lampe lyser på opladeren. Undgå at afbryde ladeprocessen.
5. Hvis stikkontakten, hvor laderen er tilsluttet, slukkes, eller el-stikket tages ud af stikkontakten, SKAL ladestikket også tages ud af el-scooteren.

Bemærk:

el-scooteren kan **IKKE** starte, når ladestikket sidder i el-scooteren.

Laderen må **IKKE** tildækkes.

Laderen bliver varm under opladning.

Laderen må **IKKE** udsættes for vand.

Sådan læses batterimåleren

Når alle røde og grønne blokke kan ses, er batterierne fuldt opladet. Blokkene på batteriindikatoren slukker en efter en, efterhånden som strømmen på batterierne bruges.

Når alle de grønne blokke er slukket og kun de 3 røde blokke vises, skal man være opmærksom på, at batterikapaciteten snart er opbrugt.

Man kan ikke sige præcist hvor lang kørestrækning, der er tilbage på batterierne, når de 3 røde blokke er tilbage, da det afhænger af mange faktorer, hvor meget kapacitet batterierne har, men der er under 2-3 km's kørestrækning tilbage, når de 3 røde blokke lyser, så vi anbefaler, at man her tænker på, at nu skal man snart lade op.

Når der kun er en rød blok tilbage i displayet, så skal el-scooteren lades op hurtigst muligt.

Dette bør du også vide:

Nye batterier skal køres i gang både når Vivo el-scooteren er ny og hvis der er blevet udskiftet batterier på el-scooteren.

Der går nogle køreture/opladninger inden batterierne er kørt i gang og når deres fulde kapacitet.

Vi anbefaler at du henvender dig til din forhandler ved batteriskifte, og aldrig selv åbner batteriboksen.

Man bør lade batterierne på Vivo el-scooteren helt op, hvergang man har været ude at køre.

Hvis Vivo el-scooteren henstår uden brug, så bør den lades fuldt op, mindst hver 3. uge.

Undgå at køre batterierne på Vivo el-scooteren helt tørre for strøm. Dybdeafledning kan skade batterierne.

Skulle man være uheldig og komme til at køre batterierne helt tørre for strøm, så skal man tilslutte opladeren hurtigst muligt og lade batterierne op i min. 24 timer, før der køres igen.

Opladeren er fuldautomatisk og slår selv fra, når batterierne er fuldt opladet. D.v.s. man kan ikke overoplade.

Venligst bemærk, at alle opgivne kørestrækninger er teoretiske dvs. at der er tale om kørestrækninger på nye batterier, der er kørt i gang, og målt ved 20C. Temperatur har stor betydning for batteriernes kapacitet.

Batterier og kørestrækning

Kørestrækningen på en el-scooter er afhængig af flere faktorer:

Batteriernes alder

Batterier er en sliddel. Der bliver mindre kapacitet efterhånden, som de bliver brugt. Holdbarheden på batterier er fra 1 til 6 år, alt efter, hvordan de bliver brugt.

Hvordan batterierne bliver/er blevet brugt

Hvis der mest køres korte ture, vil batterierne tage virkning efter dette, der kan således ikke umiddelbart køres langtur. – Dette er ikke en fejl på batteriet! Man kan få batteriet til at køre længere ved at køre længere og længere ture, og derved få virkningsgraden i batterierne op igen. Hvis batterierne køres helt tomme, vil det forringe levetiden.

Måden, der køres på

Start/stop kørsel tager meget strøm – dette er typisk bykørsel, hvor der ikke er mulighed for at køre i jævn fart, eller kørsel i centre, gågader, forlystelsesparker og lignende, hvor der ikke lægges mærke til, hvor mange gange, der startes/stopper. Hvis man kører i kuperet terræn med mange bakker og/eller "blødt" underlag (græs, grus, e.l.), tærer det på batteriet og reducerer kørestrækningen.

Kulde

Hvis el-scooteren opbevares i uopvarmede omgivelser, vil der være en mærkbar nedgang i batterikapaciteten, når temperaturen er under 10C. Der er mindre batterikapacitet, jo lavere temperaturen er. Vær opmærksom på nattetemperaturen, det kan have indvirkning på batterikapaciteten, da batterierne ikke varmer lige så hurtigt op som luften.

Lastevægt

Lastevægt (person og f.eks. varer/bagage) og strømforbrug hører sammen. Større lastevægt, større strømforbrug.

Kørsel efter længerevarende stilstand

Hvis el-scooteren ikke har kørt i lang tid, kan det være nødvendigt at køre batterierne i gang igen. Dette gøres ved at køre først korte ture, derefter længere og længere ture. Opbevares el-scooteren længere tid uden brug, anbefales det, at oplade hver 3. uge, i stedet for at laderen står tilsluttet hele tiden.

Adskillelse til transport

Vivo el-scooteren kan let adskilles for transport eller opbevaring. Vær opmærksom på ikke at klemme hænder og fingre når el.scooteren adskilles. Sædet kan løftes af for sig selv. Forenden af el-scooteren kan løftes i kofangeren og sædestolpen. Bagenden af el-scooteren har løfte-beslag.

Afmontering af sæde:

Stå ved siden af el-scooteren

1. Slå sæderyggen ned
2. Tryk håndtag for sædedrej (C) nedad
3. Drej sædet en kvart omgang til højre eller venstre
4. Løft sædet af



1. Løft sædet af (**se forrige side**)
2. Løft batteriboksen af:
Brug håndtagene i begge sider til at løfte i
3. Træk låsehåndtaget (B) på bagenden af el-scooteren lodret opad

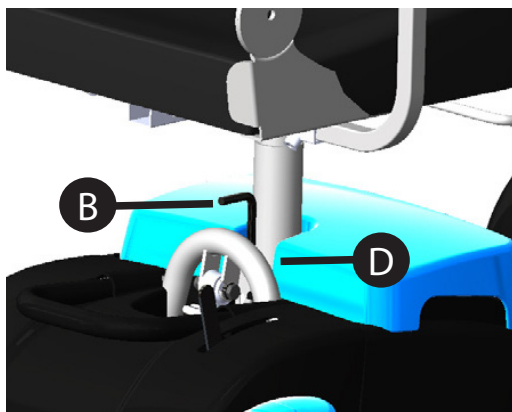

4. På samme tid, pres bærehåndtaget (D) ned imod jorden med en kontrolleret bevægelse, og lad bagenden bevæge sig langsomt bag over, så antitip hjulene støder imod jorden



5. Forenden (Y) kan nu løftes væk fra bagenden (Z)
6. Vær opmærksom på at checke, at samlebeslag mellem forende og bagende adskilles med kontrollerede bevægelser, så der ikke opstår skader på skjold og beslag ved adskillelse

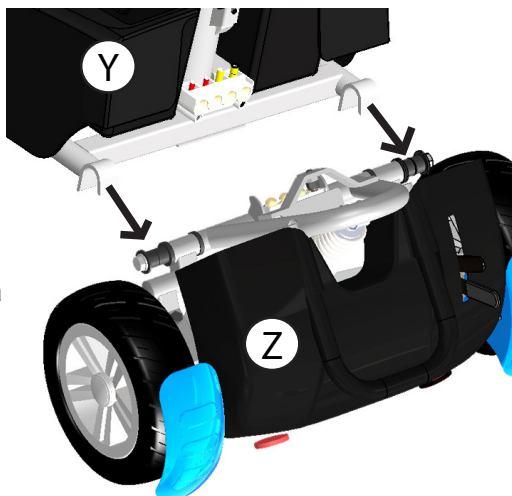

Samling af el-scooteren

1. Drej bagenden (Z) af el-scooteren bagud, således den rammer antitip hjulene

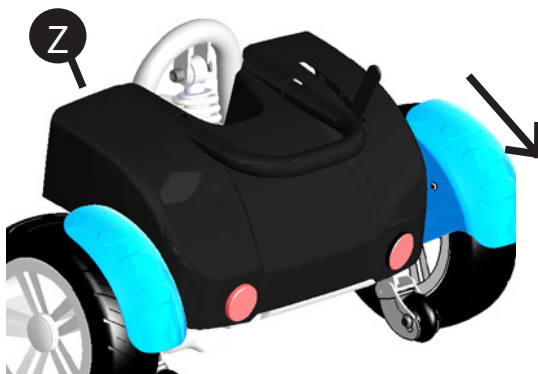

2. Vær opmærksom på at checke, at samlebeslag mellem forende og bagende samles med kontrollerede bevægelser, så der ikke opstår skader på skjold og beslag ved samling

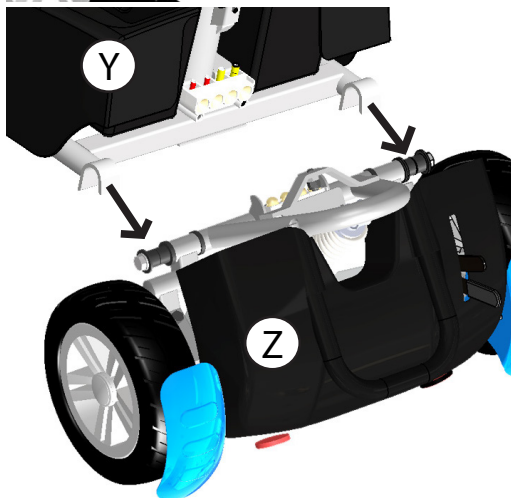

3. Løft forenden (Y) og sæt krogene på forenden ind over beslagene på bagenden (Z)

4. Sænk med kontrollerede bevægelse forenden ned, og fortsæt indtil forende og bagende stille og roligt klikkes sammen.

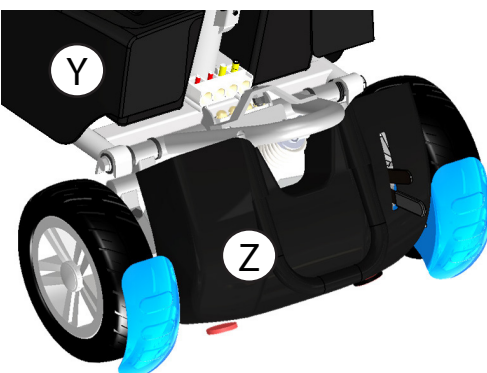

5. Sæt batteriboksen tilbage på el-scooteren: Brug håndtagene i begge sider til at løfte i.
6. Sæt sædet på el-scooteren.

Vedligeholdelse

Vivo er praktisk taget vedligeholdelsesfri.

Batterierne er lukkede og kræver ingen vedligeholdelse.

Vivo bør holdes ren og pæn ved regelmæssig aftørring med en hårdt opvredet klud.

Der kan anvendes milde universale rengøringsmidler til rengøring af Vivo el-scooteren.

Man må **IKKE** højtryksrense en Vivo el-scooter.

Man må **IKKE** spule en Vivo el-scooter med en vandslange.

Vand kan beskadige de elektriske komponenter i el-scooteren.

Forsikring

El-scooteren er omfattet af din almindelige indboforsikring, men du skal meddele dit forsikringselskab, at du har anskaffet en el-scooter.

Det er en god idé samtidigt at checke med dit forsikringselskab, hvad der er dækket og hvad der ikke er dækket af forsikringen (tyveri, påkørsel o.lign.), således du er forberedt, hvis uheldet skulle være ude.