

Sole/175

Mobil personløfter til mange formål

Primær anvendelse

Pleje i hjemmet
Institutioner
Hospitaler

Soles bløde kurver, rene design og suveræne funktionalitet er gennembrud i innovativt, dansk design og er det ideelle valg til pleje i hjemmet, på plejehjemmet eller hospitalet.

Løftearmens design og form muliggør fremragende rækkevidde og løftemuligheder. De buede ben betyder, at basen giver optimal plads til plejepersonen.

Det patenterede løfteåg sikrer tryk og enkel påsætning af sejl og det ergonomiske håndtag giver plejepersonen valget mellem mange måder at holde fast i liften.

Fås også i en smallere version: Sole Slim med lige ben for adgang gennem snævre døråbninger.

Vigtigste standardfunktioner

Elektrisk benspredning
Opladning ved hjælp af den ergonomiske håndbetjening og væg/bord-oplader
Nødsænkingsfunktion på aktuator

Tilbehør

Komplet udvalg af løfteåg med to, tre eller fire punkter
Komplet udvalg af sejl
Vægtskala
Ekstern oplader



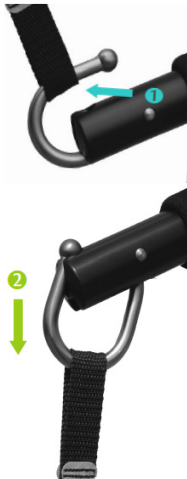

Påsætning af sejl:
Træk opad for at låse sejlkrogen op. Et minimum af pres nedad låser sejlkrogen.



Integreret betjenings- og batterienhed med nødstopknap.



Vedligeholdelsesfri, letløbende hjul. Et af de bagerste hjul kan låses i en bestemt retning.



Sole: Her ses Sole med tre-punktsåg for maksimal komfort.

FORDELE VED PRODUKTET

- Førende høj/lav løftehøjde med buet arm
- Buede ben giver bedre plads til plejepersonen
- Patenterede Ergolet sejlkroge – enkle og sikre i brug
- Ergonomisk og behageligt håndtag, som giver plejepersoner af forskellig højde et valg mellem flere måder at holde fast i liften
- Vedligeholdelsesfri lavfriktionshjul som ruller let og giver god manøvreedygtighed
- Rent, state-of-the-art design, skjulte kabler, indkapslet benaktuator

Version	HMI-nummer	Varenummer
Sole 175 med 2-punktsåg	37453	010-01312EU
Sole 175 med 3-punktsåg		010-01307
Tilbehør		
Vægtskala 'M' type med åg		017-00121
Vægtskala 'M' type uden åg		017-00126
Vægtskala MDD uden åg		017-00130
Vægtskala MDD med åg		017-00131
Ekstern ladestation		017-00501

TEKNISKE SPECIFIKATIONER

Max. last	175 kg
Løfteinterval, min./max.	370/1840 mm
Udvendig bredde, base min./max.	708/1062 mm
Indvendig bredde, base min./max.	578/932 mm
Højde, chassis for/bag	125/165 mm
Benlængde	1115 mm
Løftemethode	Elektrisk
Benspredningsmetode	Elektrisk
Nødsænkning	Manuel
Nødstop	Elektrisk
Materiale	Pulverlakeret stål
Drejeradius	1310 mm
Hjuldiameter for/bag	ø75/ø100
Totalvægt	48 kg.
Vægt af tungeste enkelt del	26 kg.

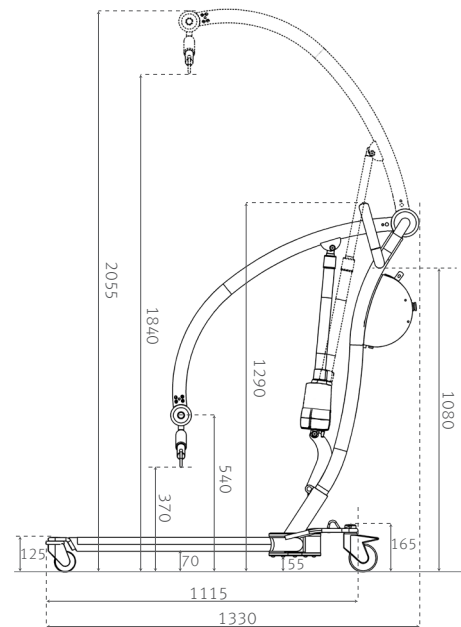
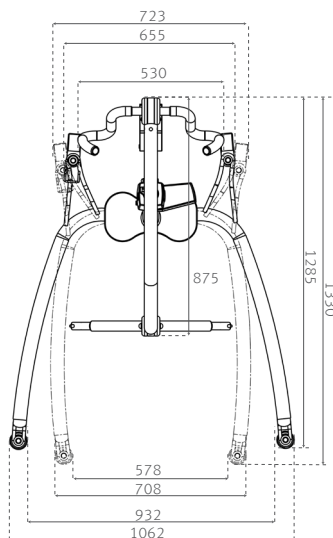

Se den tekniske manual for yderligere specifikationer. Alle tal og mål er kun vejledende og kan være forskellige i forskellige situationer. Ergolet forbeholder sig ret til uden varsel at ændre i specifikationerne.

Produktfotos indeholder muligvis tilbehør. Tal med din forhandler.



date 27.06.2012 - ver. 6

Ergolet
Tårnborgevej 12C
4220 Korsør
Danmark
tel. +45 70 27 37 20
e-mail: ergolet@ergolet.dk



www.ergolet.com