

# • MiniVision



Hurtig Start Guide - DANSK OVERSÆTTELSE AF INSTRULOG A/S

[www.kapsys.com](http://www.kapsys.com)

## Bemærk venligst

Det anbefales at gennemlæse den komplette brugervejledning førend du tager din MiniVision i brug. En elektronisk udgave af dette dokument samt den komplette brugervejledning kan du finde på [www.kapsys.com](http://www.kapsys.com) eller hos din forhandler.

## Kassens indhold

Din MiniVision leveres sammen med:

- Et batteri
- En 220/110 Volts strømforsyning – 5 Volts USB
- Et micro USB kabel
- Et sæt stereo hovedtelefoner med en mikrofon
- En halsrem
- En Hurtig Start Guide

## Overblik

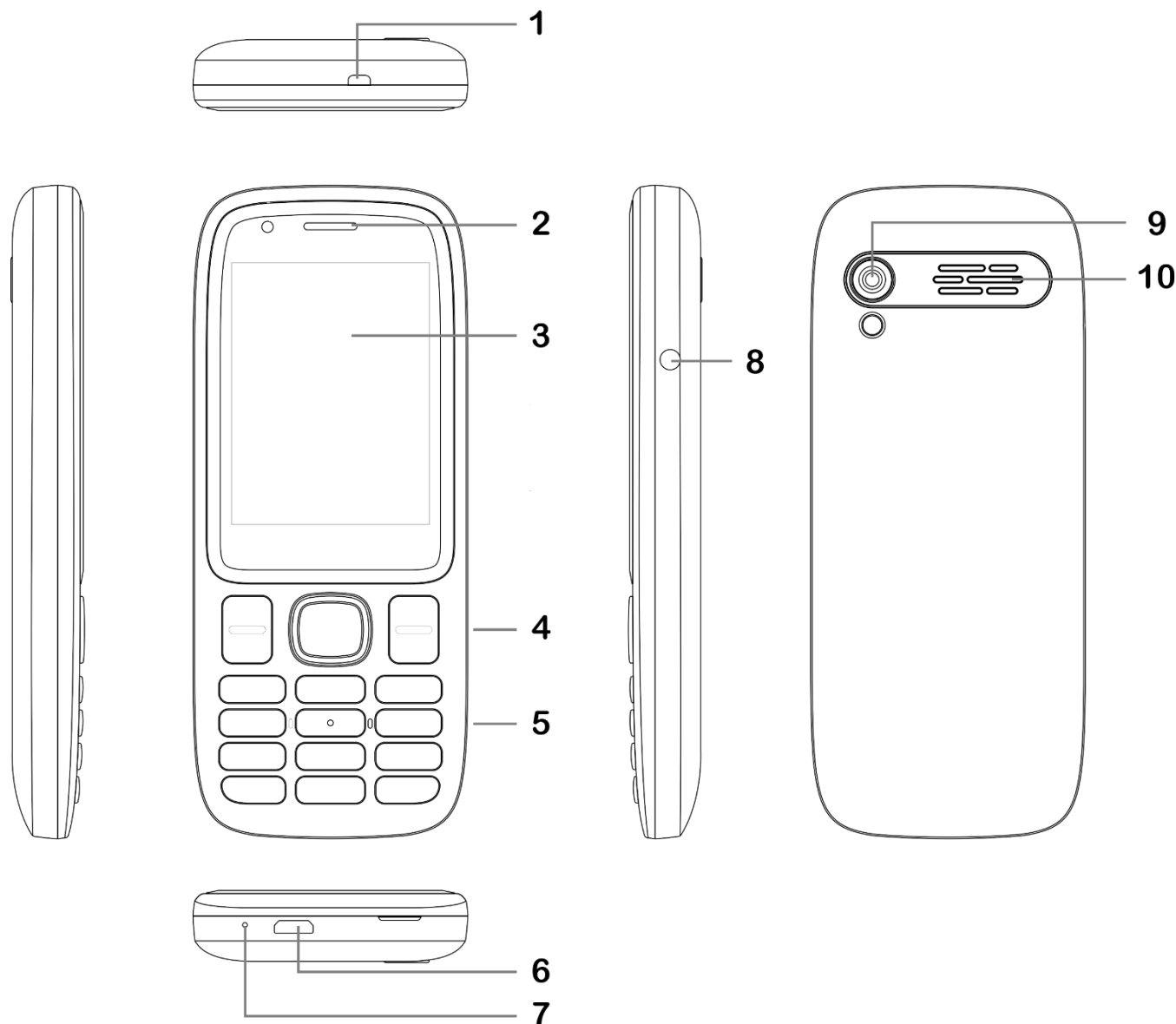

1. Anker (til montering af halsrem)
2. Højtaler til opkald
3. Mobiltelefonens skærm
4. Funktions- og navigationstaster

- Op: Naviger til forrige element
- Ned: Naviger til næste element
- Venstre: Sænker lydstyrken
- Højre: Øger lydstyrken
- Central « OK » tast: Vælger / Aktiverer det aktive element / Tryk og hold aktiverer stemmegenkendelsen
- ● ● Besvarer opkald / Aktiverer genvejen til « Telefon » applikationen
- ● ● Afslutter opkald / Aktiverer genvej til Hjemmeskærmen / Tryk og hold tænder og / eller slukker for MiniVision
- Åbner en kontekst menu
- ◀ Springer tilbage til det forrige skærbillede / Sletter karakterer i et redigeringsfelt

5. Alfanumerisk tastatur til indskrivning af tal, bogstaver og karakterer

6. Micro USB port til opladning af din MiniVision
7. Mikrofon til at foretage opkald og stemmegenkendelse
8. 3,5 mm JACK port til tilslutning af hovedtelefoner
9. Kamera
10. Højtaler

## Kom godt i gang

### Indsæt SIM kort og batteri

1. Vend din mobiltelefon om, find indhakked placeret i nederste venstre hjørne og løft bagcoveret af.

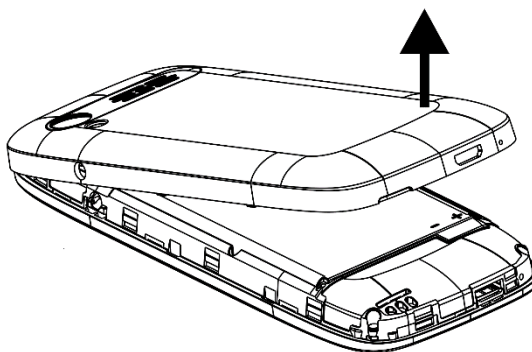

2. Skub og lirk SIM kort holderen op for at få adgang til at placere dit SIM kort. Indsæt dit Nano SIM kort med det afskåret hjørne placeret nederst til højre. Sæt SIM kort holderen tilbage igen og sørg for at låse den.

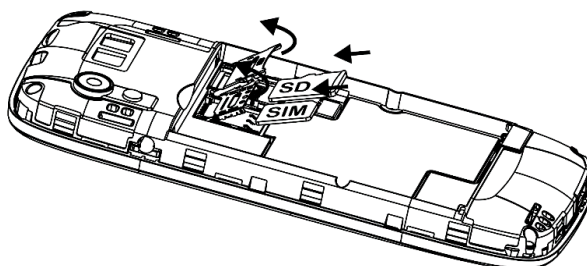

Bemærk venligst: Følg samme vejledning hvis du ønsker at tilføje et eksternt micro SD kort, som skal placeres på højre side af SIM kort holderen.

3. Indsæt batteriet ved først at sætte nederste del af selve batteriet i enheden med kontaktfladerne nederst til højre, og skub forsigtigt herefter batteriet på plads.

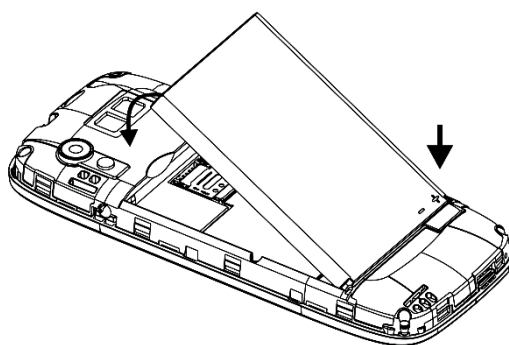

4. Her til sidst skal du genplacere bagcoveret ved at placere det lige over din mobiltelefon og forsigtigt trykke det ned over, indtil det klikker på plads.

## Oplad batteriet

Inden du tager din smartphone i brug for første gang anbefales det at oplade den i mindst fire timer. Efterfølgende kan du oplade den efter behov.

Tilslut USB kablet mellem din MiniVision og strømforsyningen. Sæt strømforsyningen i en stikkontakt og oplad din smartphone. Det er normalt at din mobiltelefon bliver varm under opladning og ved længere tids brug.

## Tænd / Sluk for din MiniVision

Tænd for din MiniVision ved at trykke og holde på Afslut Opkald (●●●) tasten som du finder til højre for navigations tasterne. Din MiniVision vil vibrere når den begynder at starte op.

Når din MiniVision tændes for første gang skal du følge installations instruktionen som præsenteres for dig (valg af sprog, indstillinger og så videre).

Din MiniVision mobiltelefon er klar til brug når hjemmeskærmen vises.

Når MiniVision er tændt vil et hurtigt tryk på Afbryd Opkald (●●●) tasten bringe dig til Standby tilstand (Skærm slukket), og tryk igen vil bringe dig til Aktiv Tilstand (Skærm tændt). Standby tilstand aktiveres automatisk efter en periode med inaktivitet for at spare på batteriet.

I standby tilstand er skærmen på din MiniVision slået fra, men funktioner forbliver tilgængelige. Du vil derfor stadig modtage opkald og beskeder.

For at slukke for din MiniVision mobiltelefon skal du trykke og holde på Afbryd Opkald (●●●) tasten, herefter navigere til og vælge elementet "OK" og bekræft af du ønsker den skal slukke. Din MiniVision vil igen vibrere lige inden den slukker helt.

Såfremt at skærmen forbliver sort eller din mobiltelefon ikke reagerer kan du tvinge den til at slukke ved blot at fjerne batteriet og sætte det i igen.

# Juridisk information og reklamation

## 1. Forholdsregler og Anbefalinger

- Håndter din MiniVision enhed og tilbehør med forsigtighed, tab eller stød det ikke.
- Forsøg ikke på at reparere eller skille din enhed ad da dette vil resultere i at reklamationen bliver ugyldig.
- Rengør kun enheden ved at benytte en blød, let fugtig klud. Benyt ikke kemikalier, rengøringsmidler eller slibemidler.
- Dette produkt er ikke vandtæt. Beskyt det fra damp og stænk af væsker.
- Benyt aldrig enheden tæt på en varmekilde og undgå at opbevare den i varme, fugtige eller korroderende miljøer.
- Benyt ikke produktet tæt på magnetiske felter.
- Benyt ikke enheden hvis skærmen er ødelagt eller knækket da dette kan resultere i skader.
- Benyt ikke enheden i eksplosionsfarlige områder.
- Oplad ikke dit produkt i temperaturer under 0°C (32°F) eller over 45°C (113°F).
- Benyt ikke enheden ved sundhedsfaciliteter og spørg altid om tilladelse før du benytter telefonen nær medicinsk udstyr.
- Udsæt ikke dit produkt for ekstreme temperaturer. (1) Drift temperatur intervallet er -10°C (14°F) til +55°C (131°F); (2) opbevaringstemperaturen i kortere perioder er -20°C (-4°F) til +60°C (140°F) og (3) opbevaringstemperaturen i længere perioder er -10°C (14°F) til +25°C (77°F).
- Produktet indeholder et indbygget lithium-ion batteri. For at øge batterilevetiden anbefales det altid at oplade det til 100 procent.
- Længere tids brug af produktet kan gøre enheden varm, dette er helt normalt.
- For optimalt brug anbefales det at slukke helt for enheden fra tid til anden og fjerne batteriet i 30 minutter.

## 2. SIKKERHED OG SUNDHED

Hold produktet væk fra små børn

Pas på din hørelse: Undgå længere tids eksponering for høje lyd niveauer når du benytter hovedtelefonerne, højttalerne eller modtageren.

Såfremt du har en pacemaker eller lever sammen eller tæt på personer som har, søg venligst råd og vejledning hos din læge eller producenten af pacemakere i forhold til forespørgsler og brug af din trådløse enhed.

Radio transmissionsudstyr kan forstyrre sikker og pålideligt brug af medicinsk udstyr der måske ikke er tilstrækkeligt beskyttet.

## 3. GARANTI

I tilfælde af defekter, kontakt venligst din forhandler.

(ENGELSK) No warranty is granted on the product, regardless of the malfunction encountered, in the following cases:

- Normal wear and tear of the product and reduction in the battery charge holding capacity
- Damage resulting from improper use, exposure to humidity or liquid, or proximity to a heat source,
- Cracked or broken devices, or devices with visible signs of shocks,
- Failure to respect the use precautions, accidents, negligence, misuse or use inconsistent with the instructions provided with the device, or commercial use of the product,
- Short-circuits of the battery or use of the battery in another device than the MiniVision
- Use of accessories or connectors not supplied by the manufacturer.
- Damage resulting from an attempted repair done by someone else than the manufacturer or one of its authorized repair centers.

Det anbefales at tage regelmæssigt backup af dine data. (ENGELSK) The dealer cannot be held responsible for the loss of this data because of a malfunction, repair or replacement of the product.

Eventuelle funktionsfejl som er relateret til netværkstjeneste og / eller GSM mobil systemet er ikke KAPSYS eller forhandleren ansvarligt. The phone network provider or the internet service provider will need to be contacted directly for assistance.

#### **4. ABOUT SPECIFIC ENERGY ABSORPTION RATE (ENGELSK)**

Your MiniVision is provided with a radio transmitter/receiver. It has been designed and manufactured to comply with the radiofrequency (RF) exposure thresholds recommended by the European Union.

This device meets the EU (1999/519/EC) requirements on the limitation of exposure of the General Public to electromagnetic fields by way of health protection. The unit of measurement for European council's recommended limit for mobile telephones is the "Specific Absorption Rate" (SAR). This SAR limit is 2.0 W/kg averaged over 10 g of body tissue. This device meets the requirements of the International Commission on Non-Ionizing Radiation Protection (ICNIRP) and EN 62209-1 / EN 62209-2 / NF EN 50566 European Standards for mobile radio devices.

For body-worm operation, this phone has been tested with the use of accessories that contained no metal and that positioned the handset at a minimum of 1.5 cm from the body. Use of other accessories may not ensure compliance with RF exposure. If you do not use a body-worm accessory and are not holding the phone at the ear, position the handset at a minimum of 1.5 cm from your body when phone is switched on.

During use, the actual SAR level is usually much lower than the maximum value. In general, the closer you are to the base station, the lower the transmission output of your mobile telephone. To reduce exposure to RF energy, use a hands-free accessory or other similar option to keep the device away from your head and your body.

The highest SAR value of this device is listed below:

**Head: xxxx W/kg (averaged over 10 g of body tissue)**

**Body: xxxx W/kg (averaged over 10 g of body tissue)**

#### **5. KUNDESERVICE**

For yderligere information bedes du kontakte din forhandler - du har også mulighed for at kontakte producenten: Service Clients

KAPSYS – 694 avenue du Docteur Maurice Donat 06250 Mougins Sophia Antipolis, France.

You can also visit our website at: [www.kapsys.com](http://www.kapsys.com).

#### **6. VAREMÆRKER**

Virksomheder og produktmærker som refereres til i dette dokument og i andre KAPSYS brugervejledninger, er alle varemærker, registreret eller ej, ejet af deres respektive ophavsmænd.

KAPSYS produkter, brands og logoer er registrerede varemærker fra KAPSYS SAS.

Bluetooth produkter, brands og logoer er registrerede varemærker fra Bluetooth SIG Inc.

Nuance er et registrerede varemærker fra Nuance Corporation Inc.

Alle mærkenavne samt produktnavne er firmanavne eller registrerede varemærker tilhørende de respektive virksomheder.

#### **7. OM DETTE DOKUMENT**

Informationer i dette dokument kan ændres uden varsel. KAPSYS forbeholder sig retten til at ændre indholdet af dette dokument uden forpligtelse til at informere personer eller virksomheder. KAPSYS kan ikke holdes ansvarlige i tilfælde af tekniske eller udgivelsesfejl samt udeladelser herom, eller i tilfælde af utilsigtet eller indirekte tab eller skade som følge af produktets operation eller afvigelse fra dette dokumentets vejledninger. KAPSYS bestræber sig på løbende at forbedre kvaliteten og funktionerne af deres produkter. KAPSYS opfordrer derfor til regelmæssigt at besøge websitet ([www.kapsys.com](http://www.kapsys.com)) for at hente de seneste tilgængelige opdateringer og dokumentationer omhandlende brugen af produkterne.

#### **RoHS COMPLIANCE (ENGELSK):**

This product is compliant with the 2011/65/EU Directive of European Parliament and of the Council of June 8, 2011, on the use restriction of certain hazardous substances (RoHS) in electrical and electronic equipment and its amendments.

#### **WEEE DIREKTIV**

Symbolet på produktet eller på produktets indpakning indikerer at dette produkt under ingen omstændigheder må bortskaffes sammen med det almindelige husholdningsaffald. I henhold til det Europæiske direktiv 2002/96/EC omhandlende Waste Electric and Electronic Equipment (WEEE) må dette produkt under ingen omstændigheder

bortskaffes uden at blive sorteret på en sorterings facilitet. Bortskaf venligst produktet ved at returnere det til din forhandler eller ved nærmeste offentlige genbrugs/sorterings facilitet.

#### **CE MÆRKNING**

Dette produkt er i overensstemmelse med CE-mærkning til brug i boliger, erhverv og mindre industrielle områder og opfylder bestemmelserne under Direktiv R&TTE (1999/5/EC). For yderligere information omkring CE-mærkningen, besøg venligst [www.kapsys.com](http://www.kapsys.com).

**BEMÆRK:** Der er risiko for permanent høretab hvis hovedtelefoner benyttes ved høj lydstyrke i længere tid.