

Brugermanual Stair Trainer

BRUGERMANUAL – STAIRTRAINER – DK VERSION 2.2

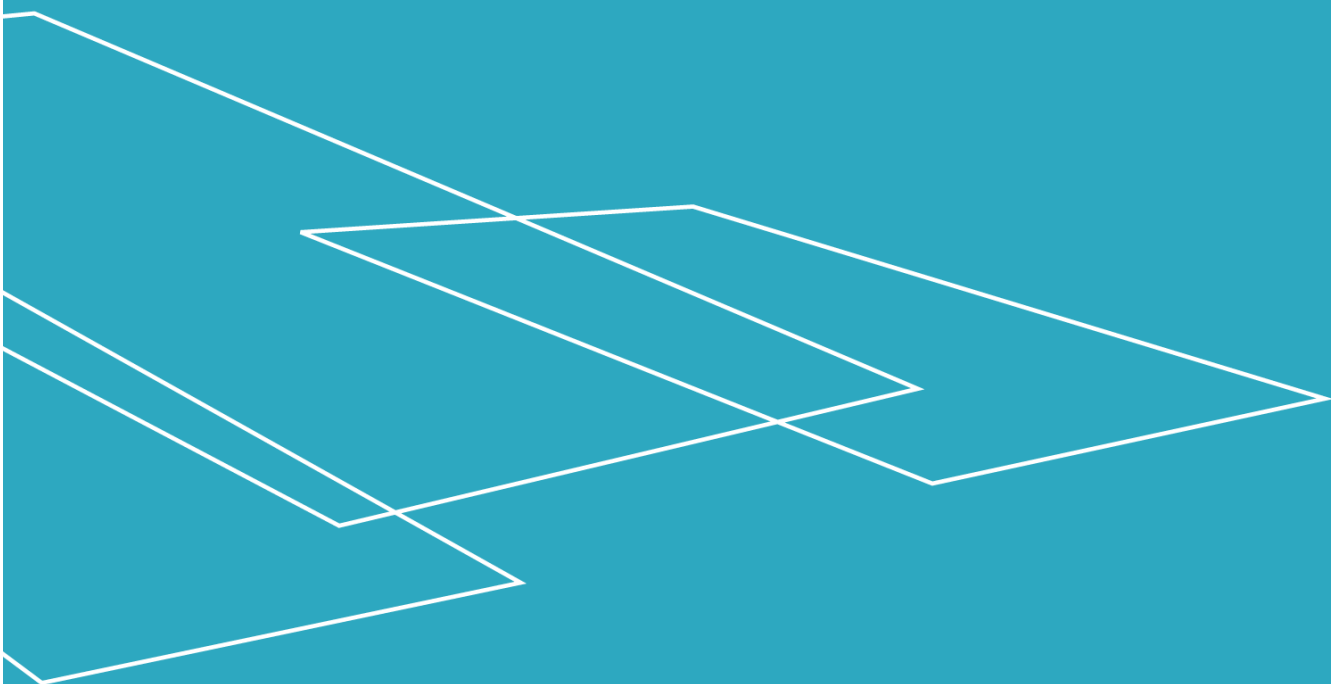



Indhold

1. Forord	3
2. EF-overensstemmelseserklæring.....	4
3. Typecertifikat	5
4. Fabriksgodkendelsestest (FAT)	6
5. Brugsbetingelser	7
6. Tekniske specifikationer	8
7. Sikkerhedsanvisninger	9
8. Vedligeholdelse	10
9. Betjening.....	10
10. Installation og overdragelse	11
11. Vedligeholdelsestjekliste	12
12. Service logbog	14
13. Reservedele.....	15
14. Bortskaffelse	16
15. Reklamationsret.....	16



1. Forord

Tillykke med din nye StairTrainer.

Dette er en original brugermanual til din nye StairTrainer.

Det er vigtigt, at du gennemlæser denne manual, før træningstrappen tages i brug.

Opstilling SKAL foretages af en af Liftup uddannet servicetekniker, for at sikre korrekt montage. Evt. forkert montage kan forårsage utilsigtede faremomenter.

StairTrainer træningstrappen giver unikke muligheder for genoptræning af personer, der har gennemgået knæ- og hofteoperationer, af benamputerede og af personer, der har været ramt af blodpropper eller hjerneblødninger. StairTrainer træningstrappen er ligeledes perfekt for ældre og gangbesværede, der behøver træning i trygge og sikre omgivelser.



2. EF-overensstemmelseserklæring

Maskindirektivet 2006/42/EF

Fabrikant: Liftup A/S
Adresse: Hagensvej 21, DK-9530 Støvring
Telefon nr.: +45 9686 3020

erklærer hermed, at:

Udstyr: **StairTrainer**

År: 2008

er i overensstemmelse med **Maskindirektivets væsentlige sikkerheds- og sundhedskrav:**

Ved vurderingen er anvendt:

EN ISO 12100- 1: 2003 Grundlæggende terminologi og metodik
 EN ISO 12100- 2: 2003 Tekniske principper og specifikationer
 EN 1050:1997 Principper for risikovurdering

er i overensstemmelse med **EMC-direktivet 2004/108/EF af 15. december 2004 om indbyrdes tilnærmelse af medlemsstaternes lovgivning om elektromagnetisk kompatibilitet.**

Direktør	Flemming Eriksen
_____	_____
Titel	Navn

Liftup A/S, Hagensvej 21, DK-9530 Støvring

Sted

01-12-2009

Dato

Underskrift



3. Typecertifikat



Serial nr. XXXX
Type: 100.060
Input: 230V AC/10A
Output: 2x24V DC
Duty cycle: 2 min./18 min

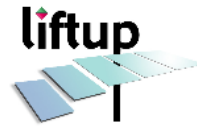

Hagensvej 21
DK 9530 Støvring
Denmark
www.liftup.dk





4. Fabriksgodkendelsestest (FAT)



FACTORY ACCEPTANCE TEST

Certificate

is hereby issued to
(insert product type)

with serial no.
(insert serial number)

To certify that all safety tests, performance tests and other tests specified by our certified ISO 9001:2015 Quality Management System have been successfully passed and documented.

Issue date

Test responsible



Liftup A/S | Hagensvej 21 | DK-9530 Støvring | Denmark
T +45 96 86 30 20 | M support@liftup.dk
www.liftup.dk | CVR DK-1015 3964



5. Brugsbetingelser

StairTrainer er udelukkende til brug for genoptræning og/eller vedligeholdelsestræning. Max. belastning er 180 kg. og max. 1 person.

Denne brugermanual skal gennelæses grundigt før ibrugtagning.

Højdejusteringen må ikke benyttes imens der befinder sig personer på StairTrainer.

Platformen må IKKE bruges til varetransport, der må ikke køres paller med gods eller anden form for svær last ind på den.

Ejeren af StairTrainer er forpligtet til at vedligeholde den iht. Vedligeholdelsesvejledningen i afsnit 10.

6. Tekniske specifikationer

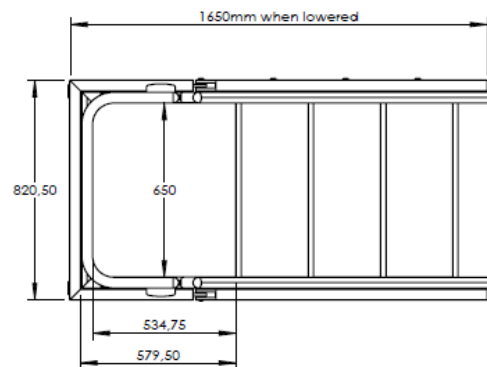
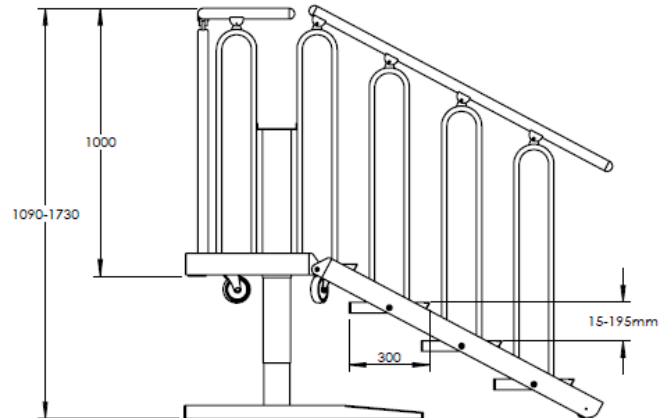
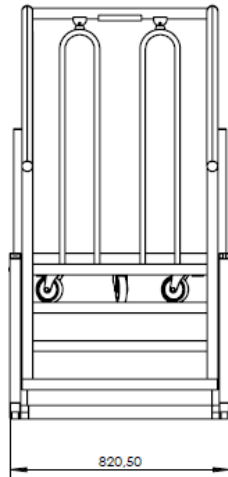

Tekniske specifikationer:

El-forsyning:	230V/50 Hz 10A.
Max. last:	180kg
Højde:	1085 mm
Bredde:	820 mm
Længde:	1650 mm
Egenvægt:	105 kg
Støjniveau:	< 70 db.
Duty cycle:	2 min. / 18 min.



Forbehold for tekniske modifikationer



7. Sikkerhedsanvisninger



Utsigtede bevægelser af StairTrainer.

Såfremt der under anvendelsen af din StairTrainer opstår handlinger eller bevægelser, der ikke er beskrevet i denne manual, skal enheden standses og teknisk assistance tilkaldes.

Såfremt din StairTrainer ikke bevæger sig i en plan bevægelse som platform, skal denne kalibreres ved at køre platformen ned til gulvniveau. Hvis problemet fortsætter, tilkald teknisk assistance.

StairTrainers bevægelser.

Det frie rum under træningstrappen skal holdes fri for alle emner/objekter, der kan forhindre dens bevægelse i nedadgående retning.

Undgå personskade.

For at undgå personskade er det IKKE tilladt, at anvende StairTrainer, når nogen eller noget er i fare for at komme til skade ved klemning, klipning, fald, snublen eller lignende. Det skal fra brugeren/operatørens side videst muligt sikres, at StairTrainers bevægelse kan ske uden at bringe nogen eller noget i fare.

Vær ekstra opmærksom, når der er mindre børn nær træningstrappen, da disse ikke altid kan forventes at kunne forudse de mulige konsekvenser af dens bevægelser.

Advarsel

Stå aldrig på træningstrappen under justering af højden.

Lad aldrig børn eller uautoriserede personer/personale lege med StairTrainer.



8. Vedligeholdelse

Den almene rengøring må kun foretages med en hårdt opvredet klud. Der må IKKE anvendes højtryksrensere eller spules direkte på StairTrainer med vandslange.

Den mekaniske vedligeholdelse af StairTrainer skal normalt kun foretages i forbindelse med de regelmæssige serviceeftersyn, som skal foretages af en autoriseret servicetekniker.

Skulle der opstå utilsigtede fejl eller mislyde, kontakt straks din forhandler for at få udbedret fejlen.

9. Betjening

Ved hjælp af knapperne på displayet er det let at indstille højden på StairTrainer i forhold til dit behov.



Justering af højden

For at køre træningstrappen op eller ned skal du blot trykke på den pågældende pil og slippe knappen, så snart du har nået den ønskede højde.

Displayet viser altid den aktuelle højde (i cm) mellem gulvet og platform.

Pil op: Træningstrappen bevæger sig op

Pil ned: Træningstrappen bevæger sig ned



10. Installation og overdragelse

Skemaet skal udfyldes i forbindelse med installation/overdragelse.

Eksempel:



Installation og overdragelse

Skemaets skal udfyldes i forbindelse med installation.

Kunde:	Produkt:
Adresse:	Produkt Type Nr.:
Post Nr.:	Serie Nr.:
Telefon Nr.:	Installation dato:
Kundens accept af installation:	Installeret af:

Checkliste:

Nr.	Beskrivelse	Gennemgået	Evt. bemærkninger
1	Afprøvningsammen med kunden	<input type="checkbox"/>	
2	Nødstop	<input type="checkbox"/>	
3	Safety mode	<input type="checkbox"/>	
4	Gennemgang af manualen	<input type="checkbox"/>	
5	Vise klemsikring inkl. alarm	<input type="checkbox"/>	
6	Overlast.	<input type="checkbox"/>	
7	Rampe/låge funktion (switch)	<input type="checkbox"/>	
8	230V til styringen (må ikke slukkes)	<input type="checkbox"/>	
9	Evt. udskiftning af batteri i fjernbetjening.	<input type="checkbox"/>	
10	Ved udendørs lift: Instruks om behandling i hårdt miljø (minus saltning o. lign.)	<input type="checkbox"/>	
11		<input type="checkbox"/>	
12		<input type="checkbox"/>	
13		<input type="checkbox"/>	
14		<input type="checkbox"/>	



11. Vedligeholdelsestjekliste

Ud over den almene vedligeholdelse som beskrevet i afsnit 7, anbefaler vi som fabrikant, at der foretages rutinemæssige årligt eftersyn af en autoriseret service tekniker. Forhandleren, som du har købt produktet af, vil tilbyde denne service, men ønsker du at anvende en anden serviceudbyder, er det ejeren af StairTrainer, der har ansvaret for, at den valgte servicetekniker er uddannet i det pågældende produkt.

Det er af sikkerhedsmæssige årsager meget vigtigt, at disse eftersyn overholdes, da manglende eller forkert udførte eftersyn kan resultere i personskaade.



VIGTIGT. Før der må foretages eftersyn på eller under træningstrappen, SKAL 230V forsyningen afbrydes for at sikre mod utilsigtet aktivering af StairTrainer. Det er serviceteknikerens ansvar at 230V forsyningen er afbrudt, inden service påbegyndes.

Nedenstående eksempel på checkskema skal udfyldes ved hvert eftersyn. Skemaet arkiveres hos virksomheden, som har indgået serviceaftalen.



12. Service logbog

Skemaet (som nedenstående eksempel) skal udfyldes efter hvert eftersyn. Logbogen skal gemmes ved træningstrappen.



Service logbog

Skemaets skal udfyldes efter hvert eftersyn.

Kunde:	Produkt:
Adresse:	Produkt Type Nr.:
Post Nr.:	Serie Nr.:

Telefon Nr.:	Installation dato:
Kontakt Person:	Telefon Nr.:
Installations fakta:	Installeret af:
Lift:	2 Stop:
IN:	Out:
	Stairs Timeout:

Nr.	Dato:	Bemærkninger.	Underskrift.
1			
2			
3			
4			
5			
6			
7			
8			
9			
10			
12			
13			
14			
15			
16			
17			
18			
19			
20			
21			

Liftup A/S | Hagensvej 21 | DK-9530 Støvring | Denmark | T: +45 96 86 30 20 | M: mail@liftup.dk | www.liftup.dk



13. Reservedele

Der skal til enhver tid anvendes originale reservedele. Udskiftning må kun ske af certificerede serviceteknikere.

Anvendes der andre reservedele end de foreskrevne, bortfalder garantien, og Liftup fraskriver sig samtidig ethvert ansvar vedr. produktets sikkerhed.

Part no.	Description
100255	Mounting kit for steps
100247	Spiral Cable f/ StairTrainer
100242	Løftesøjle f/ ELx00/1 og StairTrainer
100064	Hjul for trappevange
100067	Drejbart hjul
100241	Controle panel f/ 100.243
100243	Control Unit
100580	Power Cable – 230V
100245	50x50 Plastic Plug
101671	Plug for Railguides ø40 semicircular
101871	Prop til fod 50x25



14. Bortskaffelse

Det er ejerens pligt at bortskaffe produktet i henhold til de til enhver tids gældende regler.

Kontakt evt. din forhandler for hjælp til bortskaffelse.

15. Reklamationsret

Reklamationsretten gælder i henhold til de til enhver tid gældende betingelser (Se mere herom i Liftups salgs- og leveringsbetingelser).

Fravælger kunden de foreskrevne serviceeftersyn, fraskriver Liftup sig ansvar for produktets sikkerhed. Det er altid kundens ansvar at sørge for, at trappen er i sikkerhedsmæssig forsvarlig stand.

God fornøjelse med Deres nye StairTrainer!

Mvh. Liftup