

WIN  CARE

MANGAR

CAMEL LØFTEPUDE

BRUGERVEJLEDNING



DANSK

Indholdsfortegnelse

| | |
|--|----|
| Advarsler | 3 |
| Påtænkt anvendelse | 3 |
| Standardproduktets indhold | 4 |
| Tilslutning af håndbetjeningen og Airflo 24..... | 4 |
| Tænding og slukning af Airflo 24 | 5 |
| Placering af patienten på Camel..... | 5 |
| Drift | 5 |
| Efter brug..... | 7 |
| Rutinemæssig rengøring | 7 |
| Desinficering..... | 7 |
| Vedligeholdelse | 7 |
| Transport/opbevaring..... | 8 |
| Bortskaffelse/genanvendelse..... | 8 |
| Fejlfinding..... | 8 |
| Specifikationer..... | 9 |
| Garanti | 9 |
| Overensstemmelseserklæring..... | 10 |



Sørg for, at du læser og forstår denne brugsanvisning før brug dette produkt. Hvis du ikke følger instruktionerne og sikkerhedsforanstaltningerne i denne manual, kan det medføre skader og/eller alvorlig personskade.



Opbevar denne vejledning på et sikkert sted til senere brug

ADVARSLER

- Dette udstyr MÅ kun anvendes af personer, der er fortrolige med brugen af det.
- Den helbredsmæssige tilstand af en person, der skal løftes, SKAL vurderes, før løftet påbegyndes.
- Sørg for, at den overflade, som Camel skal placeres på, er fri for skarpe genstande. **BEMÆRK:** Placer et tæppe, et underlag, et håndklæde eller lignende under Camel, hvis du bruger den på en ujævn flade.
- Hvis der er blevet brugt et glideunderlag til at overføre patienten til Camel-systemet, skal det tages væk under patienten, før løftet påbegyndes.
- Afsnit 2, 3 og 4 SKAL altid pustes helt op i rækkefølge som nedefra og op for at bevare stabiliteten. **BEMÆRK:** Ryglænet kan være delvist oppustet, før en anden sektion hæves. Når den nederste del er fuldt oppustet, kan ryglænet hæves yderligere efter behov.
- Airflo 24-kompressoren må ikke betjenes i nærvær af brændbare anæstesiblandinger med luft, ilt eller lattergas, da disse blandinger kan skabe et brændbart miljø, der kan føre til brand eller endog en eksplosion i tilfælde af en gnist.

Påtænkt anvendelse

Mangar Camel er en oppustelig løfteanordning, der er designet til at få en person som er faldet op at sidde op og løftet op fra gulvet. Når Camel er oppustet, løfter den patienten op i en hævet siddestilling og er klar til at stå op med eller uden hjælp.

Dette udstyr kan anvendes med eller uden en hjælper efter behov.

Camel drives af en Mangar Airflo 24-kompressor og styres ved hjælp af en 4-vejs håndbetjening.

Patenteret



SE DEN SEPARATE AIRFLO 24-KOMPRESSORVEJLEDNING, FØR DU TAGER DEN I BRUG.

CAMEL

DANSK

3

Standardproduktets indhold - fig ①

- 1 x Camel (A) (inklusive bæretaske).
- 1 x 4-vejs håndbetjening (B).
- 1 x Airflo 24-kompressor (C) med brugsanvisning.

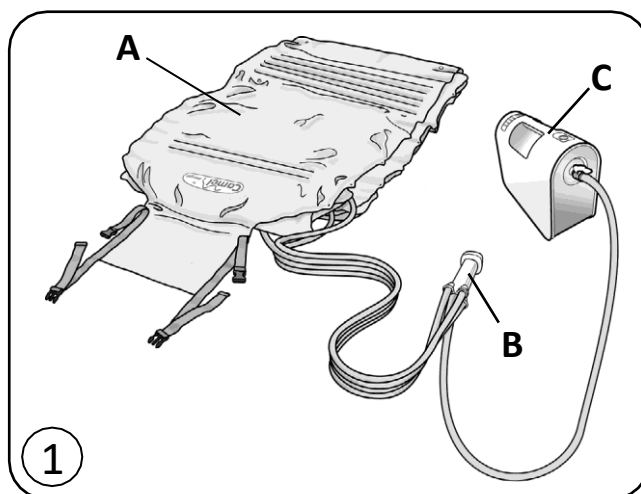

Tilslutning af håndbetjeningen og Airflo 24 - fig. ②

- Tag Camel ud af transportposen, løsn stropperne og rul den ud.
- Tilslut de fire slanger fra håndbetjeningen til de tilsvarende nummererede og farvede stik på Camel-systemet (A).
- Tilslut slangen (B) fra håndbetjeningen til Airflo 24-kompressoren
- Placer Airflo 24-kompressoren således, at den ikke er i vejen, når patienten placeres. Sørg for, at der ikke er knæk på slagerne.

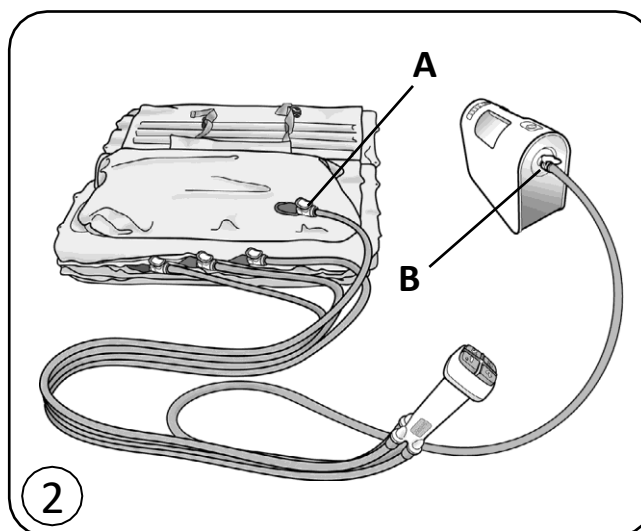

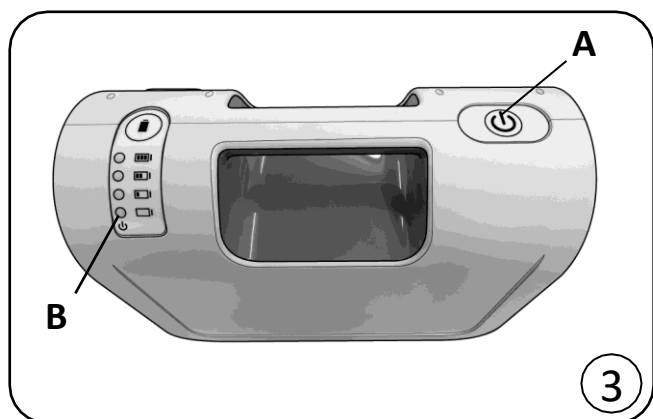

Tænding og slukning af Airflo 24 - fig ③

- For at tænde skal du trykke kortvarigt på "Power"-knappen (A fig.3). Den nederste indikatorlampe for batteristatus (B) tændes.
- For at slukke skal du trykke kortvarigt på knappen "Power" for at slukke. Den nederste indikatorlampe for batteristatus slukker.

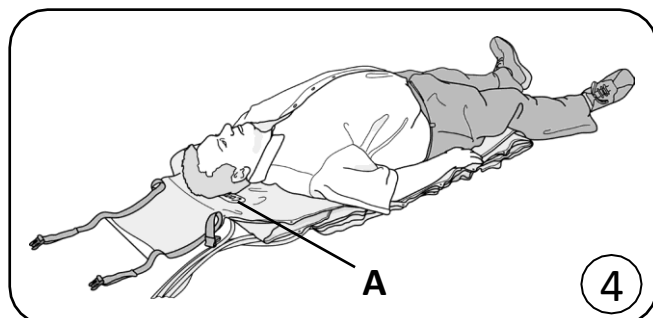

Placering af patienten på Camel - fig ④

- Placer Camel ved siden af patienten, så patientens hoved er i niveau med Camel-skiltet (A). **BEMÆRK:** Placer et tæppe, et underlag, et håndklæde eller lignende under Camel, hvis du bruger den på en ujævnt flade.
- Overfør patienten til Camel. Hoved skal ligge på kamelmærket (A), og kroppen skal ligge centralt

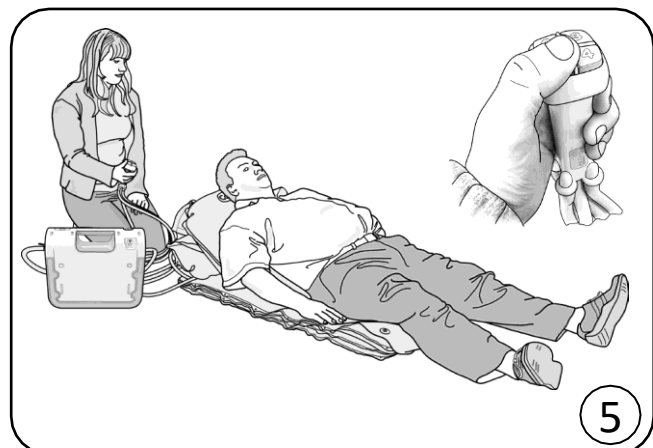

Drift

Følgende anvisninger gælder også, når Camel betjenes af en person, der løfter sig selv uden hjælp, eller af en assistent, der løfter en patient.

ADVARSEL: Hvis der er blevet anvendt et glideark til at overføre patienten over på Camel, skal det fjernes fra under patienten, før løftet påbegyndes.

- Sæt Airflo 24 på "On". Tryk på knappen nummer 1 på håndbetjeningen for at puste ryglænsdelen delvist op, indtil patienten er i en behagelig stilling- fig ⑤
- Tryk på knappen nummer 2 for at puste den nederste del op, indtil den bliver stiv- fig ⑥

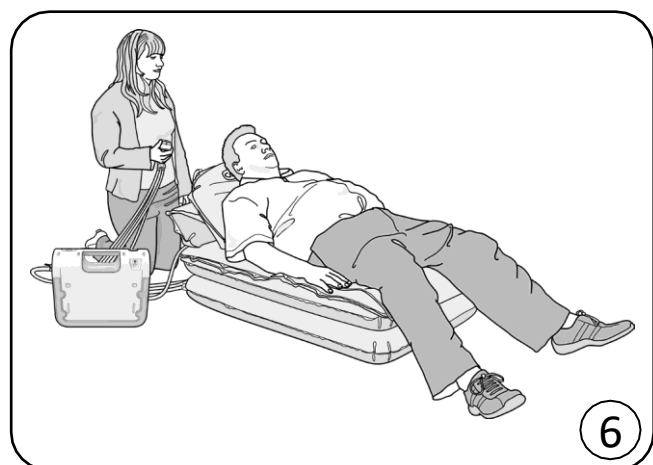

- Fortsæt med at trykke på knapperne 3 og 4 i **rækkefølge** indtil sektionerne bliver stive fig. ⑦

⑦



7

- Tryk på knap 1 for at hæve ryglænet helt op og komme i en siddestilling- fig ⑧

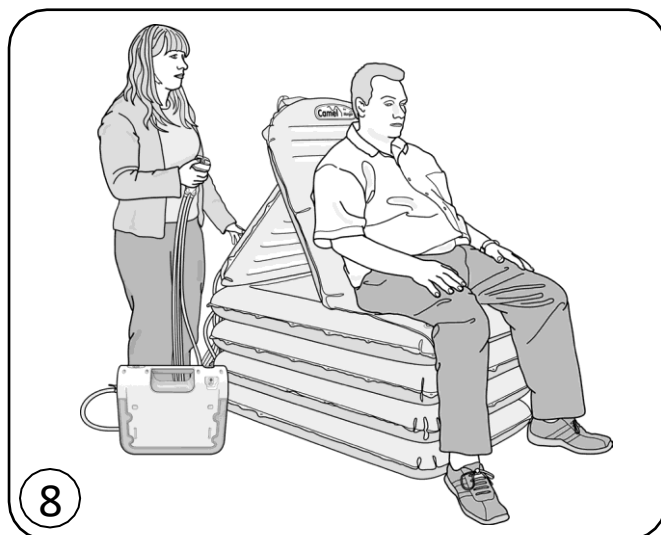

8

- Uanset om patienten får hjælp eller anvender alene, skal han nu være i stand til at stå eller forflytte sig- fig ⑨

ADVARSEL: For at bevare stabiliteten skal sektionerne altid pustes **fuldt** op fra bunden og opåder, i rækkefølge.

Bemærk: kun ryglænet (sektion 1) må kun være delvist oppustet før de nederste sektioner.



9

CAMEL

DANSK

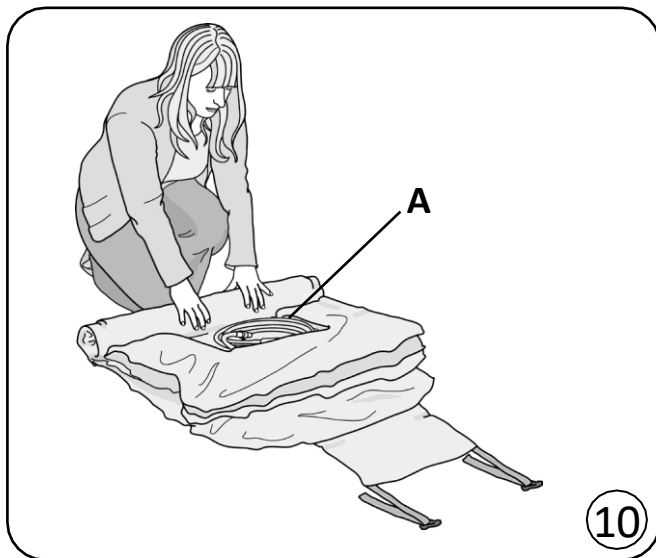

Efter brug

- For at lukke luften ud, skal du afmontere hver enkelt luftslange fra Camel. **BEMÆRK:** Den indledende "susen" af luft, når slangerne frakobles fra Camel, kan reduceres ved først at frakoble luftslangen fra Airflo 24 og derefter trykke på hver enkelt knap på håndbetjeningen.
- Rul Camel sammen med håndbetjeningen i den hule side (A) - fig. 10 fastgør remmene, og læg den i transporttasken - fig 11

Rutinemæssig rengøring

Pust alle dele af Camel fuldt op, rengør med en svamp med et ikke-slibende, proprietært flydende rengøringsmiddel eller desinfektionsmiddel og tør grundigt. **Må ikke tørres med varmluft.**

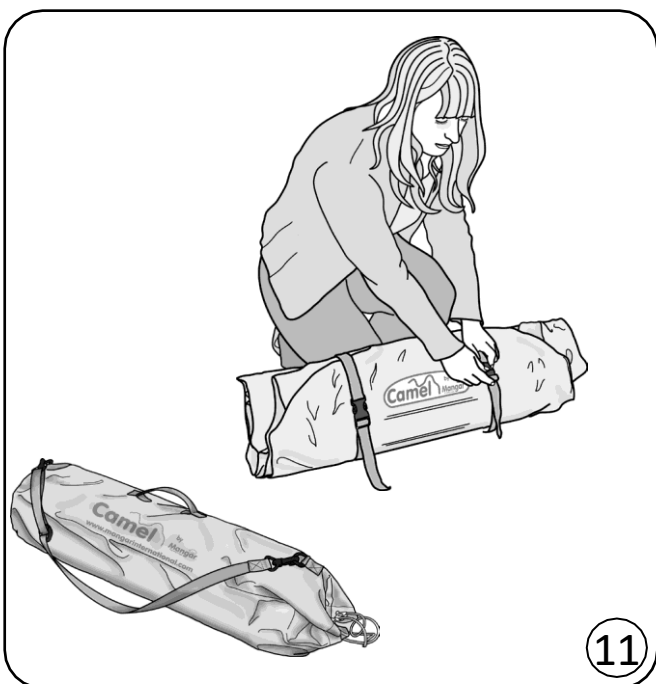

Desinficering

Camel skal være fuldt oppustet og mhp. rengøring ved at vaske den med vaskemiddel og vand, skylles grundigt og derefter desinficeres med en 1:10-opløsning af flydende blegemiddel og vand (1 del blegemiddel til 10 dele koldt vand). Lad opløsningen sidde på kamelen i ca. 10 minutter, inden den skylles grundigt af med rent koldt vand. Lad det tørre i luften, inden det opbevares. **Må ikke tørres med varmluft.**

Vedligeholdelse

Bortset fra rutinemæssig rengøring er Camel vedligeholdelsesfri.

WinnCare anbefaler, at din Camel inspiceres årligt af enten din leverandøren eller en anden behørigt kvalificeret person.

Transport/opbevaring

Afbryd Airflo 24-kompressoren fra Camel før transport for at undgå utilsigtet oppustning af puden. Sørg for, at Camel er ren og grundigt tør før opbevaring. Hvis puden ikke tørres grundigt inden opbevaring, kan der opstå skimmelsvamp på produktets overflade, hvilket kan føre til en svækkelse af stoffet og dermed til, at produktgarantien bortfalder. Opbevares i et tørt miljø.

For at vedligeholde Airflo 24-batteriet, når det opbevares i lange perioder, skal du sætte det på opladning i 12 timer hver 3. måned.

Bortskaffelse/genbrug

Når Camel er udtjent, skal du aflevere den på din lokale genbrugsplads (borgernes område).

Når Airflo 24 har nået slutningen af sin levetid, skal du fjerne batteriet med henblik på sikker bortskaffelse i overensstemmelse med kommunens retningslinjer, og bortskaffe Airflo 24 på din lokale genbrugsstation (borgernes område).

| Fejlfinding | |
|---|---|
| Problem | Afhjælpning |
| Kompressoren kører ikke, når der trykkes på en eller flere af knapperne på håndbetjeningen. | Sørg for, at alle luftslanger fra håndbetjeningen er tilsluttet Camel- og Airflo |
| Kompressoren stopper hele tiden, når jeg forsøger at puste Camel op. | Kontroller, at der ikke er nogen knæk på luftslangerne. |
| Den nederste indikatorlampe for batteristatus blinker "rød". | Dette sker, når kompressorens interne temperaturafbryder er udløst. Lad Airflo 24 køle af i 60-90 minutter. |
| Kompressoren forårsager elektrisk interferens med et andet elektrisk udstyr. | Flyt enten kompressoren eller den anden genstand længere væk fra hinanden, indtil forstyrrelsen ophører. |
| Hvis du ønsker yderligere hjælp til at løse et problem, bedes du kontakte vores kundeservice Afdeling ved at ringe på 7027 3720 eller sende en e-mail til salg@winnocare.dk | |

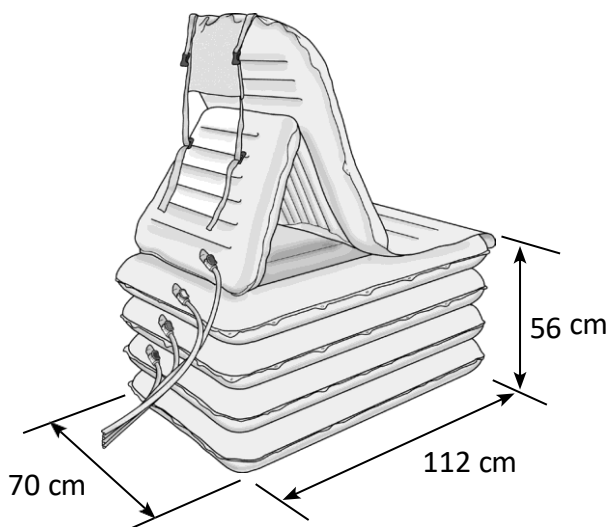

Specifikationer

| | |
|---------------------------------------|--------------------|
| Maksimal brugervægt: | 320 kg (705lbs) |
| Sædehøjde (ca.): | 56cm (22") |
| Samlet længde (ca.): | 112cm (44") |
| Samlet bredde (ca.): | 70cm |
| (27½") Deflateret og rullet (i pose): | |
| Længde : | 76cm (30") |
| Diameter: | 20cm (8") |
| Vægt (inkl. håndbetjening): | 6,5 kg (14,3 pund) |
| Maksimalt lufttryk: | 0,35bar (5psi) |
| Max / Min temperatur: | +50°C /-15°C |

Garanti

Garantien gælder for materiale- og fabrikationsfejl og omfatter reservedele og arbejdskraft. Garantien er ikke gyldig i tilfælde af rimeligt slid, forsætlig beskadigelse, almindelig forsømmelse, misbrug eller uautoriseret ændring eller reparation foretaget af ukvalificerede personer.

Følgende erklæringer berører ikke forbrugerens lovbestemte rettigheder. Dette produkt sælges under forudsætning af, at hvis der opstår fabrikations- eller materialefejl inden for garantiperioden, vil fejlen blive udbedret gratis, forudsat at:

- Der fremlægges rimelige beviser (f.eks. købsfaktura, følgeseddel) for, at kravet fremsættes inden for garantiperioden.
- Fejlen kan ikke tilskrives utilsigtet skade (enten under transport eller på anden måde), misbrug eller uautoriseret reparation.

Camel serienummer:

Airflo 24 serienummer:

Købsdato:

Faktura/leveringsattestnummer:

Mangar International Ltd, der handler under navnet WinnCare, forbeholder sig ret til at ændre produktspecifikationer og/eller oplysninger i dette dokument uden varsel.

CAMEL

DANSK

Declaration of Conformity

Mangar International as manufacturer hereby declares that the following products conform to the:

- Applicable provisions of Regulation (EU) 2017/745 of the European Parliament and of the Council of 5 April 2017
- UK Medical Devices Regulations 2002

and following standards:

BS EN 60601-1-6:2010 and A1:2015.

BS EN 60601-1:2006 and A12:2014.

BS EN 60601-1-11:2015.

BS EN 62366-1:2015.

Trade name:

Airflo 24 with Camel Lifting Cushion

Basic UDI-DI:

5020833MPCA060400PU

Product Classification:

ISO 9999:2016, 12 36 18 Assistive products for lifting persons

Classification:

MDR Class 1

European Authorised Representative: WinnCare France, 4, Le Pas du Château, 85670 Saint-Paul-Mont-Penit – France, Tél : +33 (0)2 51 98 55 64, www.winnCare.fr

21.09.2020

Place and Date



Simon Claridge, CEO



CAMEL

DANSK

10





Winnocare er et firmanavn af Mangar International Ltd.

Mangar International Ltd, Presteigne, Powys,
Wales, LD8 2UF

Det Forenede Kongerige

Tlf.: +44 (0)1544 267674

Fax: +44 (0)1544 260287

enquiries@winnocare.uk

mangarhealth.com



EC REP

WINNOCARE Frankrig
4, Le Pas du Château - 85670
Saint-Paul-Mont-Penit - Frankrig
Telefon : +33 (0)2 51 98 55 64
www.winnocare.fr

WIN  CARE

MANGAR

AIRFLO 24 KOMPRESSOR

BRUGERVEJLEDNING





Denne Quick Start Guide er ikke beregnet til at erstatte den komplette brugervejledning. Læs venligst hele brugsanvisningen, før du bruger Airflo 24.



STANDARDPAKKEINDHOLD

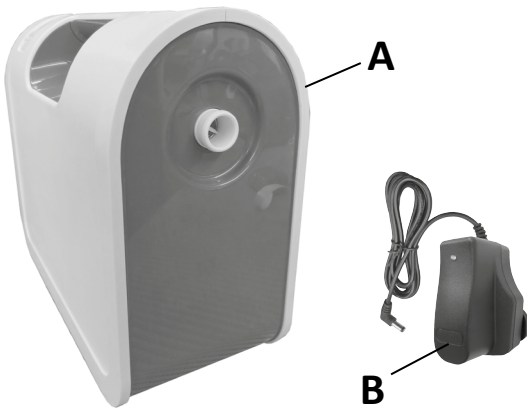

1 x Airflo 24-kompressor (A) monteret med en 24v - 2200mAh Ni-MH-batteripakke.

1 x Batterioplader (med netadaptere) (B).

1 x Brugervejledning.

1 x netadapter (Valgfrit).

FØR BRUG

FORSIGTIG: Airflo 24 skal være opladet i 12 timer før første brug.

Monter den relevante netadapter på opladeren (se '**Opladning af batteri**' side 8).

Tilslut batteriopladeren til en stikkontakt og Airflo 24-opladningsstikket.



OPLAD BATTERIET I 12 TIMER FØR BRUG.

I de første 3 timer blinker den nederste lampe grønt. Efter 3 timer bliver det første lys konstant grønt, og det andet lys begynder at blinke. Efter 6 timer forbliver de 2 nederste lys grønt, og det tredje lys blinker. Efter 9 timer forbliver de 3 nederste grønne, mens de øverste blinker. Efter 12 timer er opladningen afsluttet, og det øverste lys blinker fortsat, mens de andre 3 lys er slukket.

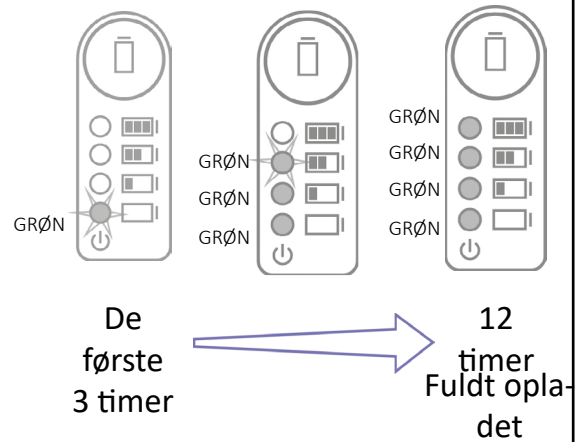

BEMÆRK: I tilfælde af strømafbrydelse, hvis stikkontakten slukkes, eller hvis opladningsledningen afbrydes, afbrydes opladningsprocessen ikke, da enheden husker den tidligere opladningstilstand.

DRIFT

BEMÆRK: Afbryd batteriopladeren, før du bruger Airflo 24.

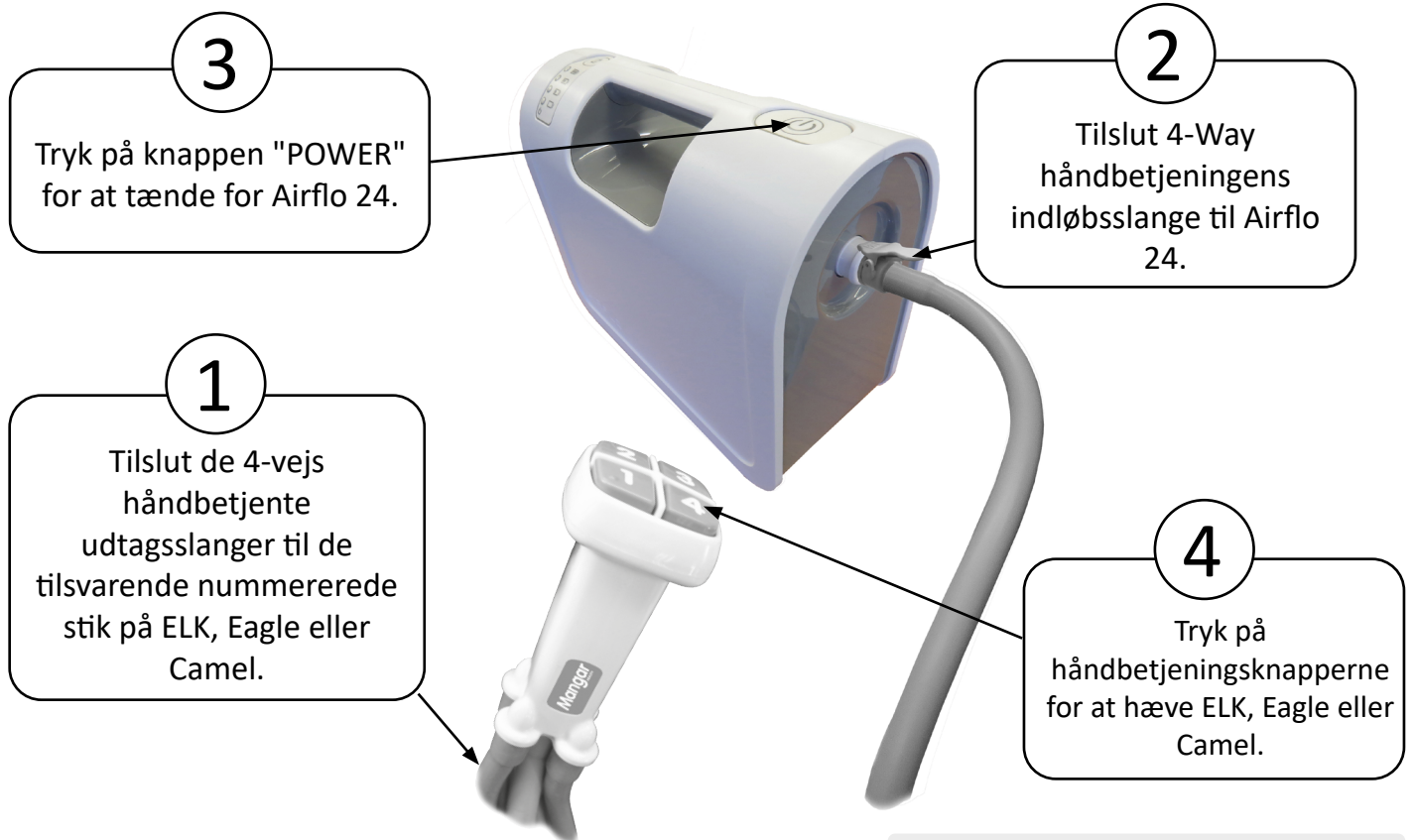

HURTIGSTARTVEJLEDNING

DANSK

FORSTÅELSE AF INDIKATORLAMPERNE FOR BATTERISTATUS

Batteristatusindikatorlysene tjener 2 formål:

1 - Under opladning viser lysene, hvilken del af opladningscyklussen batteriet befinder sig i.

2 - Når der trykkes på batteristatusindikatorknappen (**med Airflo 24 fjernet fra opladning**), viser lysene, hvor meget opladning der er tilbage i batteriet.



Indikatorknop
for batteristatus

FOR AT BESTEMME BATTERIETS OPLADNINGSTILSTAND, SKAL DU AFBRYDE OPLADNINGSKABLET ELLER FJERNE AIRFLO 24 FRA OPBEVARINGSBRÆTTET OG DEREFTER TRYKKE PÅ KNAPPEN "BATTERISTATUSINDIKATOR" FOR AT AKTIVERE INDIKATORLAMPERNE FOR BATTERISTATUS

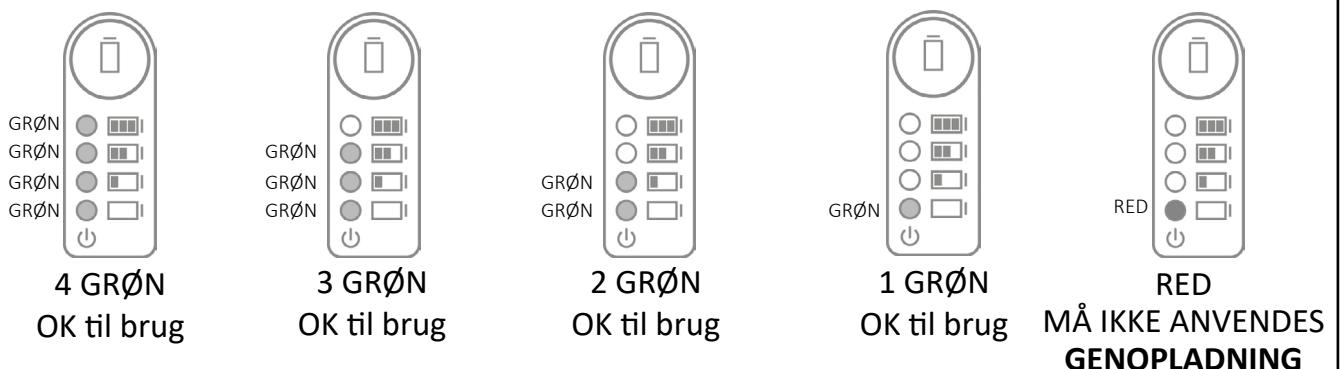

UNDER ET LØFT

Hver gang håndbetjeningen betjenes, foretager enheden en batteritest og angiver batteriets tilstand. Håndbetjeningsknappen slippes derefter, når et rum i løfte enheden er fyldt. Produktet slukker derefter automatisk efter 2,5 minutters inaktivitet.

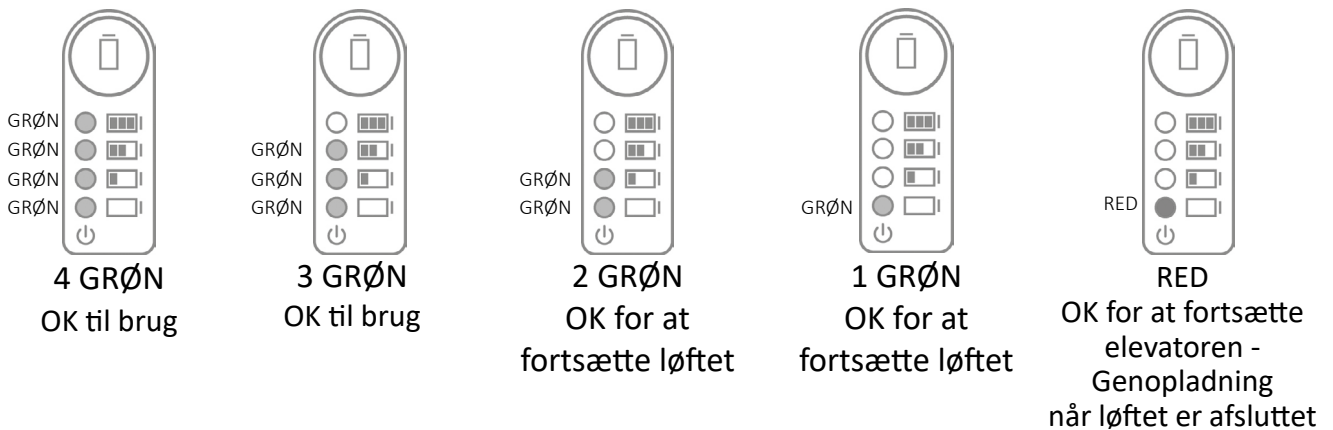

Hvis du ser et enkelt fast rødt lys (hvis det er inden for et løft - kan løftet afsluttes), skal Airflo straks sættes på ubrudt opladning i mindst 3 timer. Dette vil give tilstrækkelig kapacitet til at gennemføre endnu et løft.

Når den røde lampe viser fuld kapacitet, kræves der en fuld 12 timers opladning for at opnå fuld kapacitet.

EFTER AFSLUTNING AF ET LØFT

Afbryd den oppustelige enhed og håndbetjeningen, og pak den væk. Sluk for kompressoren, og det nederste grønne lys slukker. Produktet slukker også automatisk efter 2,5 minutters inaktivitet.

Tryk på knappen til angivelse af batteristatus.

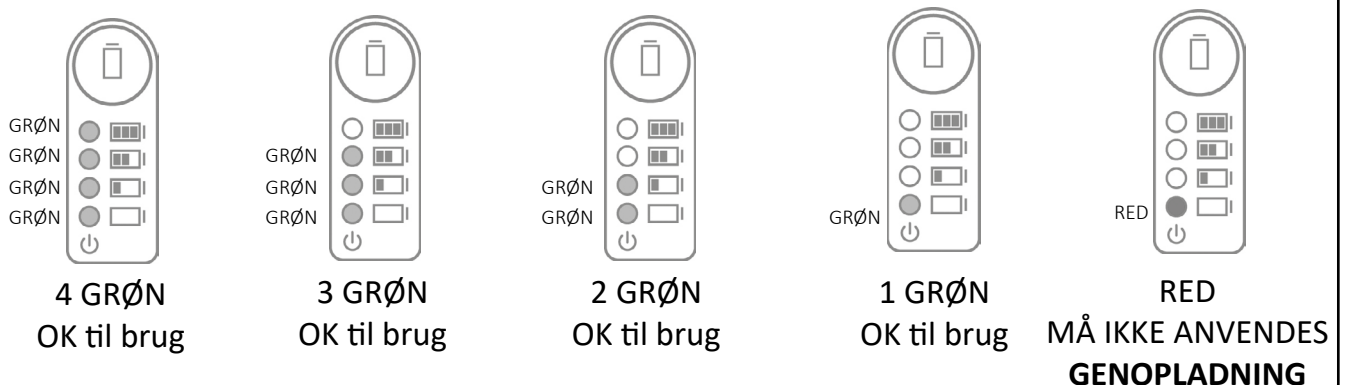

Indhold

| | |
|--|-------|
| Anvendelsesformål | S. 6 |
| Advarsler | S. 6 |
| Indikator for batteristatus | S. 7 |
| Opladning af batteri | S. 8 |
| Netadapter (<i>valgfrit</i>) | S. 9 |
| Operation | S. 9 |
| Rengøring og opbevaring | S. 10 |
| Vedligeholdelse | S. 10 |
| Vejledning til fejlfinding | S. 11 |
| Specifikationer | S. 11 |
| Symboler, der anvendes på Airflo 24 og laderen | S. 12 |
| Symboler, der anvendes på emballagen | S. 13 |
| Garanti | S. 13 |
| Overensstemmelseserklæring | S. 14 |

Påtænkt anvendelse

Mangar Airflo 24 er en lavtryksluftkompressor, som er designet til at puste Mangar "Camel", "Eagle" og "ELK" pneumatisk løfteudstyr op via en 4-vejs pneumatisk håndbetjening. Den 4-vejs håndbetjening leveres sammen med Camel, ELK og Eagle.

Anvendte dele (tilbehør) til Airflo 24:

- Mangar ELK (nødløftepude)
- Mangar Camel (nødløftepude)
- Mangar Eagle (nødløftepude)

ELK kræver hjælp til at løfte en patient fra gulvet til en hævet siddestilling. Når patienten er i siddende stilling, kan den flyttes over på en stol eller hjælpes op til stående stilling.

Camel og Eagle kan betjenes med eller uden hjælp, og når de er oppustet, løfter de patienten op i en hævet siddestilling, så han/hun er klar til at stå. Der kræves ingen særlige færdigheder eller uddannelse for at betjene Airflo 24 og dets tilbehør.

Yderligere vejledning om betjening findes i de enkelte brugervejledninger til det enkelte tilbehør. Airflo-kompressoren og de anvendte dele er beregnet til kontinuerlig genbrug efter behov, og der er ikke behov for særlige handlinger eller operationer for at opnå dette.



ADVARSLER

- Sørg for, at du har læst og forstået denne vejledning og den vejledning, der følger med ethvert andet WinnCare-produkt, før du betjener udstyret.
- For at undgå risikoen for elektrisk stød må du ALDRIG oplade batteriet på badeværelset, udendørs eller i fugtige omgivelser for at undgå risikoen for elektrisk stød.
- For at undgå risikoen for elektrisk stød må du ikke bruge den valgfrie netadapter på badeværelset, udendørs eller i fugtige omgivelser.
- Afbryd altid forbindelsen til batteriopladeren, før du foretager rengøring.
- Brug kun den medfølgende batterioplader.
- Airflo 24-kompressoren må ikke betjenes i nærvær af brændbare anæstesiblandinger med luft, ilt eller lattergas, da disse blandinger kan skabe et brændbart miljø, der kan føre til brand eller endog en eksplosion i tilfælde af en gnist.
- Sørg for, at Airflo 24 og de tilsluttede slanger er placeret på en sådan måde, at der ikke er risiko for at snuble eller blive kvalt, når den er i brug.
- Sørg for, at børn og kæledyr ikke forstyrrer den sikre drift af Airflo 24 og det oppustelige produkt.
- Hold Airflo 24 og det oppustelige produkt væk fra varmekilder.
- Afbryd Airflo 24-kompressoren fra det oppustelige produkt, før det transporteres, for at undgå utilsigtet oppustning.
- Airflo 24 må kun anvendes til det angivne formål og må ikke ændres på nogen måde.
- Den valgfrie strømforsyningsadapter (Mean Well Enterprises AC/DC Switching Adaptor Model GSM220A20-R7B) er specifik for Airflo 24 og er den eneste godkendte enhed, der kan bruges til dette formål.
- Kompressoren må ikke drives uden for den angivne driftscyklus på 20 % "Driftstid" og 80 % "Ikke-driftstid". Maksimal kontinuerlig driftstid = 3 minutter.
- ADVARSEL: Dette produkt og den tilhørende emballage indeholder ingen materialer, der er kendt for at forårsage en allergisk reaktion. **Se den separate vejledning til oppusteligt udstyr for at få yderligere oplysninger.**

AIRFLO 24

DANSK

6

Strømknop



Når der trykkes på "Power"-knappen, kører kompressoren et øjeblik og stopper derefter. Det nederste lys på indikatoren lyser GRØNT.

Indikator for batteriets tilstand



Når du trykker på knappen til indikator for batteriets tilstand, viser lysene, hvor meget opladning der er tilbage i batteriet.

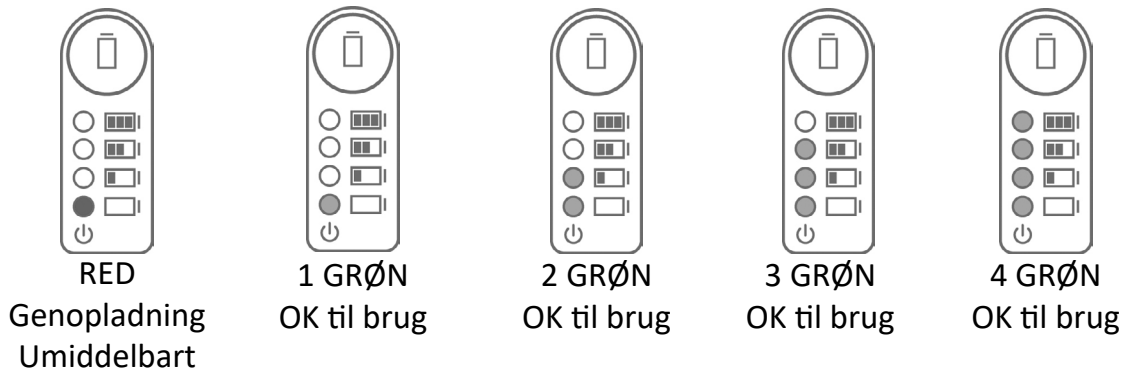

ADVARSEL: Batteriet skal straks sættes til opladning, så snart den røde indikatorlampe vises. Hvis du lader Airflo24 køre på RED, indtil batteriet er opbrugt, beskadiger du batteriet.

Når kompressoren er i gang, viser indikatorlamperne for batteristatus kun tilstanden af batteriopladning, som den var ved starten af elevatoren. Når kompressoren stopper med at køre, stopper batteriet statusindikatoren vil vise et grønt lys i bunden (det vil være rødt, hvis batteriets opladning er lav).

VIGTIGT: For at maksimere batteriets levetid og løfteevne skal du oplade batteriet fuldt ud batteriet efter brug

Oplad batteriet fuldt ud i mindst 12 timer, før du bruger Airflo 24 første gang.

Opladning af batteri - fig ①

- Kontroller batteriopladerens kabinet og ledning for tegn på skader, og hvis den er beskadiget, må den IKKE BRUGES.
- Sæt den relevante netadapter på batteriopladeren (A).
- Sæt batteriopladeren i en stikkontakt og tilslut opladerens udgangsledning til Airflo 24-opladningsstikket (B).

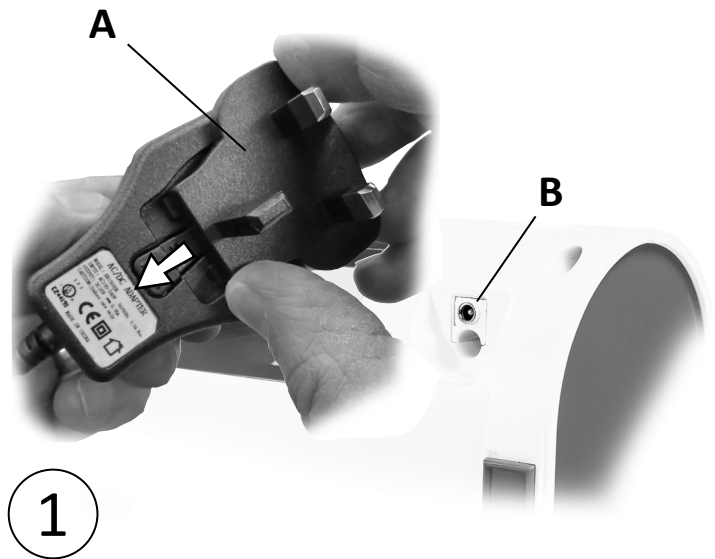

BEMÆRK: Ved første opladning eller ved montering af en ny batteriet skal det oplades i mindst 12 timer. Ved efterfølgende sigtelser airflo beregner opladningsperioden baseret på forbrug og vil ikke nødvendigvis starte på det nederste lys blinker.

Når batteriet er opladet:

- I de første 3 timer blinker den nederste lampe grønt. Efter 3 timer bliver det første lys konstant grønt, og det andet lys begynder at blinke. Efter 6 timer forbliver de 2 nederste lys grønt, og det tredje lys blinker. Efter 9 timer forbliver de 3 nederste grønne, mens de øverste blinker. Efter 12 timer vil alle lysene kortvarigt blive konstant grønne.
- Kompressoren går over i en energibesparende tilstand, hvor den øverste LED blinker hvert 6. sekund, mens de 3 andre er slukket.

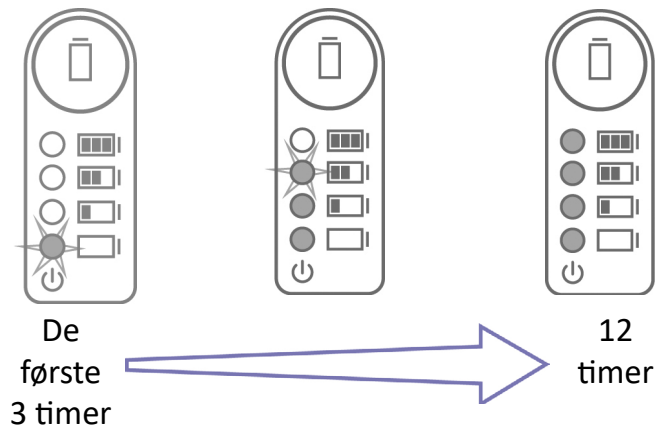

BEMÆRK: Kompressoren kører ikke, mens opladeren er tilsluttet.

For at bevare batteriets tilstand anbefales det, at Airflo 24 holdes konstant opladet, når den ikke er i brug. Batterierne kan ikke overoplades med denne oplader.

ADVARSEL: Batterierne må IKKE oplades på et badeværelse eller i et fugtigt miljø.



Netadapter (valgfri)

Der fås en valgfri netadapter til at forsyne Airflo 24 direkte fra en stikkontakt. Adapteren er specifik for Airflo 24 og er den eneste godkendte enhed, der kan bruges til dette formål. Tilslut adapteren mellem en stikkontakt og adapterindgangsstikket i enden af Airflo 24 (fig. 2).

NB: Denne adapter har et ikke-standardiseret udgangsstik og forsyner Airflo 24 direkte med strøm, den oplader ikke batteriet. Den eneste måde at oplade batteriet på er ved at bruge den oplader, der fulgte med Airflo 24. Når strømadapteren er tilsluttet, opfører Airflo 24 sig på samme måde, som hvis den kørte på batteriet, den eneste funktionelle forskel er, at batteriindikatoren vil vise nederste LED-lys orange, mens Airflo kører. Med adapteren tilsluttet vil Airflo 24 også køre, hvis der ikke er monteret noget batteri.



Operation - fig ③

Afbryd Airflo 24 fra batteriopladeren, og placer den på et sikkert og praktisk sted. **BEMÆRK:** Airflo-kompressoren bør ikke placeres på en sådan måde, at det er vanskeligt at betjene "Power"-knappen i nødstilfælde.

- Tilslut de fire slanger (A) fra den 4-vejs håndbetjening til de tilsvarende nummererede og farvede stik på Mangar Camel, Eagle eller ELK.
- Tilslut slangen (B) fra håndbetjeningen til Airflo 24-luftudgangsstikket (C). Stikket "klikker" på plads, når det trykkes fast på stikket.
- For at tænde skal du trykke på "Power"-knappen (D). Kompressoren kører, når der trykkes på en knap på håndbetjeningen, og stopper, når knappen slippes. En intern trykafbryder stopper kompressoren, når hver tilsvarende sektion af det oppustelige produkt har nået fuldt tryk.

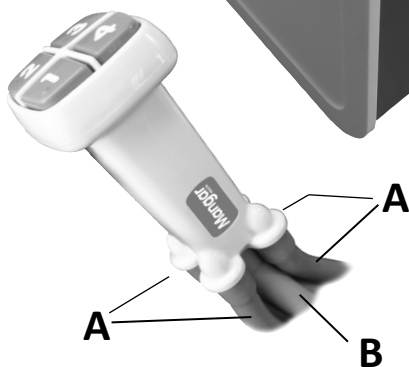

- Hvis du trykker på en af de nummererede håndbetjeningsknapper, sendes der luft til den tilsvarende nummererede slange (følg brugervejledningen for det WinnCare-produkt, der skal pustes op).
- For at slukke Airflo 24 efter brug skal du trykke på knappen "Power" for at slukke den. Den nederste indikatorlampe slukker. Pumpen slukker også automatisk efter 2,5 minutters inaktivitet.

Rengøring

Medmindre der er mistanke om forurening, anbefales det kun at foretage regelmæssig rengøring. Airflo 24 skal rengøres/desinficeres på følgende måde:

- Tag Airflo 24 ud af stikket fra batteriopladeren. Rengør de udvendige overflader med en ikke-slibende fugtig klud med varmt vand. Tør grundigt af med et tørt håndklæde, før du tilslutter batteriopladeren igen. Der må ikke trænge fugt ind i nogen del af kompressoren.
- Brug ikke opløsningsmiddelbaserede produkter.

Desinfektion/sterilisering

- Desinfektion- Forrengør Airflo-kompressoren ved at tørre den af med en fugtig klud og desinficer den derefter ved at tørre den af med en 1:10-opløsning af flydende blegemiddel og vand- 1 del blegemiddel til 10 dele koldt vand (10.000 ppm (1 %) natriumhypokloritopløsning). Der må ikke trænge fugt ind i nogen del af kompressoren. Lad det tørre i luften. Under normale omstændigheder kræver dette produkt ikke sterilisering for at kunne genbruges.

Opbevaring

- Når den ikke er i brug, skal den opbevares på et tørt sted sammen med denne vejledning. For at vedligeholde batterierne skal du lade Airflo 24 være opladet, når den opbevares i længere perioder.

Vedligeholdelse - fig ④

Airflo 24 er designet til at være vedligeholdelsesvenlig fri, og bortset fra udskiftning af batteriet indeholder Airflo ingen andre dele, der kan vedligeholdes af brugeren.

Udskiftning af batteri:

- Drej Airflo 24 på den ende, der indeholder luftudtagsstikket, og fjern skruen (A), og skub endepanelet (B) væk fra huset.
- Afbryd ledningen fra batteripakken, og fjern batteripakken fra batterirummet.
- Sæt udskiftningsbatteripakken på, og sørg for, at stikket sidder godt fast, sæt endepanelet på igen, og fastgør skruen (A).
- For at kalibrere batteriindikatoren er det vigtigt, at den oplades i 12 timer før brug.



Når det bliver tydeligt, at Airflo 24 producerer færre løftecykluser end forventet, er batteriet sandsynligvis ved at nå slutningen af sin levetid og bør udskiftes. For at opnå optimal ydeevne anbefaler WinnCare, at batterierne udskiftes hver 12. måned.

Hvis der skulle opstå en fejl, eller hvis du har brug for hjælp til opsætning, brug eller vedligeholdelse af udstyret, bedes du kontakte din leverandør.

Bortskaffelse

Når Airflo 24 har nået slutningen af sin levetid, skal du fjerne batteriet med henblik på sikker bortskaffelse i overensstemmelse med de lokale bestemmelser, og bortskaffe Airflo 24 på dit lokale genbrugscenter for husholdningsaffald (borgernes område).

Guide til fejlfinding

| Problem | Afhjælpning |
|--|---|
| <ul style="list-style-type: none"> Kompressoren kører ikke, når der trykkes på knapperne på den 4-vejs håndbetjening. | <ul style="list-style-type: none"> Sørg for, at Airflo 24 er tændt. Sørg for, at opladeren er frakoblet Airflo Kontroller, at der ikke er nogen knæk i luftslangen. |
| <ul style="list-style-type: none"> Kompressoren stopper hele tiden, når man forsøger at puste løftehjælpen op. | <ul style="list-style-type: none"> Kontroller, at der ikke er nogen knæk i luftslangen. |
| <ul style="list-style-type: none"> Nej Indikator for batteristatus lyser | <ul style="list-style-type: none"> Enheden er slukket- tænd enheden. Termisk sikring på batteriet er udløst- Lad enheden køle ned i 60-90 minutter. En fast rød lysdiode vises, når temperaturen normaliseres og sikringen nulstilles. Dette vil have nulstillet opladningssekvensen. |
| <ul style="list-style-type: none"> Nederst Batteristatusindikator fast rødt lys | <ul style="list-style-type: none"> Lav batterikapacitet, genopladning. |
| <ul style="list-style-type: none"> Nederst Indikator for batteristatus Blinker rødt hvert 2. sekund | <ul style="list-style-type: none"> Den interne pumpetemperatur er for høj- lad Airflo køle ned i 60-90mins før du forsøger at løfte. |
| <ul style="list-style-type: none"> Nederst Batteristatusindikator blinker rødt hvert ½ sekund | <ul style="list-style-type: none"> Batterispænding lav- Oplad igen. Hvis dette sker gentagne gange, skal du udskifte batteriet. |
| <ul style="list-style-type: none"> Kompressoren forårsager elektrisk interferens med et andet elektrisk udstyr. | <ul style="list-style-type: none"> Flyt enten kompressoren eller den anden genstand længere væk fra hinanden, indtil forstyrrelsen ophører. |

Specifikationer

Airflo 24

Vægt: 4.1Kg
 Udgangstryk: 0,31 bar
 Batterier: 1 x 24v- 2200mAh Ni-MH Airflo 24 batteripakke (Mangar Prt nr. CD0314)
 Batteriets levetid: 500 opladningscykluser (når det anvendes i overensstemmelse med anvisningerne for batteriopladning). For at opnå optimal ydeevne anbefaler WinnCare, at batterierne på udskiftes hver 12. måned.

Miljøbeskyttelse: IP41 (Beskyttelse mod indtrængen af faste genstande med en diameter eller tykkelse på mere end 1,0 mm og dryppende vand)

Type BF-udstyr

Dette udstyr er blevet testet og opfylder kravene i den gældende EMC-lovgivning

Oplader: Modelnummer - SP3009SRM

Indgang: AC 100v- 240v,
50-60Hz, 0.35A Max

Udgang: DC 30v, 0.45A

Klasse II Dobbeltisoleret udstyr.

Valgfri netadapter:

Meanwell Switching Adaptor - GSMZZOA20-R7B

Indgang: AC 100v- 240v,
50-60Hz, 4A

Udgang: DC 20v, 0.45A

Symboler, der anvendes på Airflo 24- og opladeretiketter



Opmærksomhed konsultere instruktioner



Type BF-udstyr (beskyttelse mod elektrisk stød)



Vekselstrøm (AC)

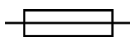

Sikring (med rating)



Jævnstrøm (DC)

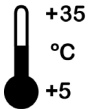

Max/Min driftsmiljøtemperatur



Kun til indendørs brug. Tilslut ikke til strømnettet på et badeværelse eller udendørs



Indikator-knap for batteristatus



Klasse II dobbeltisoleret udstyr



Farlig spænding

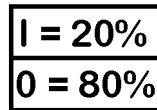

Arbejdscyklus

I = driftstid

O = tid uden for drift

(Maksimal kontinuerlig driftstid = 5 minutter)



Genbrug



Må ikke bortskaffes med husholdningsaffaldet









Fremstillingsdato



Strømknop

Symboler, der anvendes på emballagen

| | | | |
|---|-------------------------------|---|--|
|  | Hold emballagen tør |  | Genbrug af emballage |
|  | Håndter med omhu |  | Må ikke bortskaffes med husholdningsaffaldet |
|  | Max/Min opbevaringstemperatur | 93% RH 15% RH | Max/Min fugtighed ved transport eller opbevaring |
|  | Netto- og bruttovægte | 700 mBar 1060 mBar | Max/Min-tryk ved transport eller opbevaring |
| 5 | Højest fem stakke i højden | +70° C -25° C | Maksimal/minimal temperatur ved transport eller opbevaring |

Garanti

Garantien gives mod materiale- og fabrikationsfejl og omfatter stykke, dele og arbejdskraft. Garanti er ikke gyldig i tilfælde af rimeligt slid, forsætlig beskadigelse, almindelig forsømmelse, misbrug eller uautoriseret ændring eller reparation foretaget af ukvalificerede personer.

Følgende erklæringer berører ikke forbrugerens lovbestemte rettigheder. Dette produkt sælges på den at i tilfælde af fabrikations- eller materialefejl, der viser sig inden for garantiperioden, vil fejlen blive udbedret gratis, forudsat at:

- Der fremlægges rimelige beviser (f.eks. købsfaktura, følgeseddel) for, at kravet fremsættes inden for garantiperioden.
- Fejlen kan ikke tilskrives utilsigtet skade (hverken under transport eller på anden måde), misbrug eller uautoriseret reparation.

Airflo 24 serienummer:

Købsdato:

Faktura/leveringsattestnummer:

WinnCare anbefaler, at din Airflo 24 inspiceres årligt af enten din leverandør eller en anden kvalificeret person.

Mangar International, der handler under navnet WinnCare, forbeholder sig ret til at ændre produktspecifikationer og/eller oplysninger i dette dokument uden varsel.

AIRFLO 24

DANSK

13

Declaration of Conformity

This is to certify that:

The Airflo 24 Compressor

complies with:

The Low Voltage Directive (LVD) 2014/35/EU

and following standards:

BS EN 60601-1-6:2010 and A1:2015

BS EN 60601-1:2006 and A12:2014

BS EN 60601-1-11:2015

21.09.2020

Place and Date



Simon Claridge, CEO



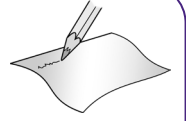



WinnCare er et firmanavn af Mangar International Ltd.

Mangar International Ltd, Presteigne, Powys,
Wales, LD8 2UF

Det Forenede Kongerige

Tlf.: +44 (0)1544 267674

Fax: +44 (0)1544 260287

enquiries@winnCare.uk

mangarhealth.com



WINNCARE Frankrig
4, Le Pas du Château - 85670
Saint-Paul-Mont-Penit -
Frankrig
Telefon : +33 (0)2 51 98 55 64
www.winnCare.fr

EC REP