



Yes, you can.®



## Invacare® Typhoon II

**El-kørestol  
Betjeningsvejledning**





## Hvordan kan jeg komme i kontakt med Invacare®?

Hvis du har spørgsmål eller brug for hjælp, bedes du først kontakte en autoriseret Invacare®-forhandler. Forhandleren har den nødvendige viden, det nødvendige udstyr samt indgående kendskab til dit Invacare®-produkt, så han kan give dig en grundlæggende service, som du kan være tilfreds med. Hvis du ønsker at kontakte os direkte, kan du få fat i os på følgende adresser og telefonnumre i Europa:

<b>A</b>	<b>Invacare Austria GmbH</b> Herzog Odilostrasse 101 A-5310 Mondsee Austria	☎: Fax: @: WWW:	+43 6232 5 53 50 +43 6232 5 53 54 info@invacare-austria.com www.invacare.at
----------	--	--------------------------	--

<b>B</b>	<b>Invacare n.v.</b> Autobaan 22 B-8210 Loppem (Brugge)	☎: Fax: @: WWW:	+32 (0)50 83 10 10 +32 (0)50 83 10 11 belgium@invacare.com www.invacare.be
<b>L</b>	<b>Belgium</b>		

<b>CH</b>	<b>Invacare AG</b> Benkenstraße 260 CH-4108 Witterswil Switzerland	☎: Fax: @: WWW:	+41 (0)61487 70 80 +41 (0)61487 70 81 switzerland@invacare.com www.invacare.ch
-----------	---	--------------------------	---

<b>D</b>	<b>Invacare GmbH</b> Alemannenstraße 10 88316 Isny Deutschland	☎: Fax: @: WWW:	+49 (0)7562 70 00 +49 (0)7562 7 00 66 kontakt@invacare.com www.invacare.de
----------	---	--------------------------	---

<b>DK</b>	<b>Invacare A/S</b> Sdr. Ringvej 37 DK-2605 Brøndby Danmark	☎ (Kundeservice): Fax (Kundeservice): @: WWW:	+45 (0)36 90 00 00 +45 (0)36 90 00 01 denmark@invacare.com www.invacare.dk
-----------	--	--	---

<b>E</b>	<b>Invacare® SA</b> c/ Areny s/n Polígon Industrial de Celrà E-17460 Celrà (Girona) ESPAÑA	☎: Fax: @: WWW:	+34 (0)972 49 32 00 +34 (0)972 49 32 20 contactsp@invacare.com www.invacare.es
----------	--	--------------------------	---

<b>F</b>	<b>Invacare® Poirier SAS</b> Route de St Roch F-37230 Fondettes <b>France</b>	☎: Fax: @: WWW:	+33 (0)247 62 64 66 +33 (0)247 42 12 24 contactfr@invacare.com www.invacare.fr
<b>GB</b>	<b>Invacare® Ltd</b> Pencoed Technology Park Pencoed Bridgend CF35 5AQ United Kingdom	☎ (Customer services): Fax (Customer services): @: WWW:	+44 (0)1656 77 62 22 +44 (0)1656 77 62 20 uk@invacare.com www.invacare.co.uk
<b>I</b>	<b>Invacare Mecc San s.r.l.</b> Via dei Pini, 62 I - 36016 Thiene (VI) <b>ITALIA</b>	☎: Fax: @: WWW:	+39 0445 38 00 59 +39 0445 38 00 34 italia@invacare.com www.invacare.it
<b>IE</b>	<b>Invacare Ireland Ltd.</b> Unit 5 Seatown Business Campus Seatown Rd, Swords County Dublin <b>Ireland</b>	☎: Fax: @: WWW:	+353 18 10 70 84 +353 18 10 70 85 ireland@invacare.com www.invacare.ie
<b>N</b>	<b>Invacare® AS</b> Grensesvingen 9 Postboks 6230 Etterstad N-0603 Oslo <b>Norge</b>	☎ (Kundeservice): Fax (Kundeservice): @: @: WWW:	+47 (0)22 57 95 00 +47 (0)22 57 95 01 norway@invacare.com island@invacare.com www.invacare.no
<b>NL</b>	<b>Invacare® B.V.</b> Celsiusstraat 46 NL-6716 BZ Ede <b>Nederland</b>	☎: Fax: @: @: WWW:	+31 (0)318 69 57 57 +31 (0)318 69 57 58 nederland@invacare.com csede@invacare.com www.invacare.nl
<b>P</b>	<b>Invacare Lda</b> Rua Estrada Velha, 949 P-4465-784 Leça do Balio Portugal	☎: ☎: Fax: @: WWW:	+351 225 10 59 46 +351 225 10 59 47 +351 225 10 57 39 portugal@invacare.com www.invacare.pt



**Aterförsäljare:**  
**Invacare® AB**  
Fagerstagatan 9  
S-163 91 Spånga  
**Sverige**

☎ (Kundtjänst): +46 (0)8 761 70 90  
Fax (Kundtjänst): +46 (0)8 761 81 08  
@: sweden@invacare.com  
@: finland@invacare.com  
WWW: www.invacare.se



**Tillverkare:**  
**Invacare® Deutschland GmbH**  
Kleiststraße 49  
D-32457 Porta Westfalica  
**Deutschland**

MÖLNDAL  
☎: +46 (0)31 86 36 00  
Fax: +46 (0)31 86 36 06  
@: ginvacare@invacare.com

LANDSKRONA  
☎: +46 (0)418 2 85 40  
Fax: +46 (0)418 1 80 89  
@: linvacare@invacare.com

OSKARSHAMN  
☎: +46 (0)491 1 01 40  
Fax: +46 (0)491 1 01 80  
@: oinvacare@invacare.com

---

**Eastern  
European  
countries**

**European Distributor  
Organisation (EDO)**  
Kleiststraße 49  
D-32457 Porta Westfalica  
**Deutschland**

☎: +49 (0)5731 75 45 40  
Fax: +49 (0)5731 75 45 41  
@: edo@invacare.com  
WWW: www.invacare.de

---

# Indholdsfortegnelse

Kapitel		Side
<b>1</b>	<b>Indledning</b>	<b>12</b>
1.1	Vigtige symboler i vejledningen.....	13
1.2	Vigtige symboler på kørestolen .....	15
1.2.1	Forklaring af symbolerne på advarselsskiltet til liften .....	17
1.3	Typeklassificering og bestemmelsesmæssig anvendelse .....	18
1.4	Indikationer .....	18
1.5	Anvendelighed .....	19
1.6	Garanti .....	20
1.7	Levetid .....	20
<b>2</b>	<b>Sikkerhedsbemærkninger</b>	<b>21</b>
2.1	Generelle sikkerhedsbemærkninger .....	21
2.2	Sikkerhedsanvisninger i forbindelse med vedligeholdelse .....	24
2.3	Oplysninger om sikkerhed i forbindelse med elektromagnetisk interferens .....	25
2.4	Sikkerhedsoplysninger om køre- og frihjulsindstilling .....	26
2.5	Sikkerhedsanvisninger vedr. ændringer og ombygninger på kørestolen.....	28
2.6	Sikkerhedsoplysninger om kørestole med sædeløft.....	30
<b>3</b>	<b>De vigtigste dele</b>	<b>32</b>
<b>4</b>	<b>Om at komme ind i og ud af kørestolen</b>	<b>33</b>
4.1	Afmontering af standardarmen i forbindelse med indstigning .....	33
4.2	Oplåning af medkørende armlæn / afmontering af tøjbeskytter (option) .....	34
<b>5</b>	<b>Kørsel</b>	<b>36</b>

5.1	<b>Før kørestolen bruges første gang</b> .....	<b>36</b>
5.2	<b>Parkering og stilstand</b> .....	<b>37</b>
5.3	<b>Om at komme over forhindringer</b> .....	<b>37</b>
5.3.1	"SureStep"-systemet.....	37
5.3.2	Maksimal forhindringshøjde.....	37
5.3.3	Sikkerhedsanvisninger ved opkørsel over forhindringer .....	38
5.3.4	Sådan overvinder du forhindringer korrekt .....	39
5.4	<b>Kørsel op og ned ad hældninger</b> .....	<b>40</b>
5.5	<b>Anvendelse på offentlige veje</b> .....	<b>41</b>
<b>6</b>	<b>Skubning af kørestolen</b> .....	<b>41</b>
6.1	Elektrisk udkobling af motorer uden gear .....	41
6.2	Manuel udkobling af motorer uden gear (nødkobling).....	42
<b>7</b>	<b>Styrebokse</b> .....	<b>44</b>
<b>8</b>	<b>Tilpasning af kørestolen til brugerens siddestilling</b> .....	<b>45</b>
8.1	<b>Tilpasningsmuligheder for armlænene og styreboks</b> .....	<b>45</b>
8.1.1	Tilpas styreboks til den ønskede position ved at rykke den frem eller tilbage. ....	45
8.1.2	Indstilling af manøvreputens højde.....	46
8.1.3	Indstilling af armlænenes højde.....	47
8.1.4	Indstilling af højden på de medkørende armlæn .....	48
8.1.5	Indstilling af vinklen for armstøtten på det medfølgende armlæn.....	49
8.1.6	Indstilling af armlænenes bredde .....	50
8.2	<b>Manuel indstilling af sædevinklen</b> .....	<b>52</b>
8.3	<b>Manuel indstilling af ryglænet</b> .....	<b>54</b>
8.3.1	Indstilling af ryglæn vha. gastrykfjeder .....	54
8.3.1.1	Indstilling af ryglæn ved hjælp af hulplade .....	55
8.3.2	Flex- og kontursæde.....	56
8.4	<b>Sikkerhedsselen</b> .....	<b>57</b>
8.4.1	Sikkerhedsseletyper .....	57

8.4.2	Sådan indstilles sikkerhedsselen korrekt.....	58
<b>8.5</b>	<b>Liften.....</b>	<b>59</b>
<b>8.6</b>	<b>Indstilling eller afmontering af bordet.....</b>	<b>60</b>
8.6.1	Sideværts indstilling af bordet .....	60
8.6.2	Indstilling af bordets dybde/afmontering af bord .....	61
8.6.3	Drej bordet til siden.....	61
<b>8.7</b>	<b>Barnesædet (option) .....</b>	<b>62</b>
8.7.1	Barnesædets nakkestøtte.....	62
8.7.1.1	Indstilling af nakkestøttens vinkel/dybde .....	62
8.7.1.2	Indstilling af nakkestøttens højde .....	63
8.7.2	Indstilling af armlænene/vinklerne .....	64
8.7.3	Ryglænet.....	65
8.7.3.1	Indstilling af skydegrebenes højde (option).....	65
8.7.3.2	Elektrisk indstilling af ryglænets vinkel .....	66
8.7.3.3	Manuel indstilling af ryglænets vinkel.....	66
8.7.4	Barnesædets benstøtte .....	67
8.7.4.1	Indstilling af fodpladens vinkel.....	67
8.7.4.2	Opvipning af fodpladen / aftagning af benstøtte.....	68
8.7.4.3	Indstilling af benstøttens bredde.....	70
8.7.4.4	Indstilling af benstøttens længde.....	76
8.7.4.5	Indstilling af benstøttens vinkel.....	77

## **9 Indstilling af fod- og benstøtter 79**

<b>9.1</b>	<b>Midtermonterede benstøtter.....</b>	<b>79</b>
9.1.1	Elektrisk benstøtte .....	79
9.1.1.1	Fuldstændig nedsænkning af den elektriske benstøtte som udstigningshjælp.....	80
9.1.2	Indstillelig benstøtte .....	83
9.1.2.1	Indstilling af vinklen .....	83
9.1.2.2	Indstilling af benstøttens længde.....	84
9.1.2.3	Indstilling af lægpladen efter brugerens lægbredde.....	85
9.1.2.4	Indstilling af fodpladens vinkel.....	86



<b>9.2</b>	<b>Sidemonterede benstøtter .....</b>	<b>87</b>
9.2.1	Standardfodstøtte med forudindstillet vinkel.....	87
9.2.1.1	Svinge fodstøtten udad og/eller tage den af.....	87
9.2.1.2	Indstilling af vinkel .....	88
9.2.1.3	Indstilling af fodstøttens endestop .....	89
9.2.1.4	Indstilling af fodstøttens længde.....	92
9.2.2	Manuelt højdeindstillelig benstøtte 90° - 0° .....	93
9.2.2.1	Svinge benstøtten udad og/eller tage den af.....	93
9.2.2.2	Indstilling af vinkel .....	94
9.2.2.3	Indstilling af benstøttens endestop.....	97
9.2.2.4	Indstilling af benstøttens længde.....	101
9.2.2.5	Indstilling af lægpladens dybde .....	102
9.2.2.6	Indstilling af lægpladens højde.....	103
9.2.2.7	Frigøre lægpladen og svinge den bagud ved udstigning .....	104
9.2.2.8	Indstilling af den vinkelindstillelige fodplade.....	105
9.2.2.9	Indstilling af den vinkel- og dybdeindstillelige fodplade.....	106
9.2.3	Manuelt højdeindstillelig benstøtte 80° - 0° med ergonomisk længdekompensation.....	107
9.2.3.1	Svinge benstøtten udad og/eller tage den af.....	107
9.2.3.2	Indstilling af vinkel .....	108
9.2.3.3	Indstilling af benstøttens længde.....	110
9.2.3.4	Indstilling af lægpladens dybde .....	111
9.2.3.5	Indstilling af lægpladens højde.....	112
9.2.3.6	Frigøre lægpladen og svinge den bagud ved udstigning .....	113
9.2.3.7	Indstilling af den vinkelindstillelige fodplade.....	114
9.2.3.8	Indstilling af den vinkel- og dybdeindstillelige fodplade.....	115
9.2.4	Elektrisk højdeindstillelig benstøtte 80° - 0° med ergonomisk længdekompensation.....	116
9.2.4.1	Svinge benstøtten udad og/eller tage den af.....	116
9.2.4.2	Indstilling af vinkel .....	117
9.2.4.3	Indstilling af benstøttens længde.....	118
9.2.4.4	Indstilling af lægpladens dybde .....	119
9.2.4.5	Indstilling af lægpladens højde.....	120

9.2.4.6	Frigøre lægpladen og svinge den bagud ved udstigning .....	121
9.2.4.7	Indstilling af den vinkelindstillelige fodplade .....	122
9.2.4.8	Indstilling af den vinkel- og dybdeindstillelige fodplade.....	123

<b>10</b>	<b>Elektrisk system</b>	<b>124</b>
10.1	<b>Beskyttelsessystem til kørestolens elektronik.....</b>	<b>124</b>
10.1.1	Hovedsikringen i kørestolens elektriske system.....	125
10.2	<b>Batterier .....</b>	<b>126</b>
10.2.1	Opladning af batterier .....	126
10.2.1.1	Generelle oplysninger om opladning.....	126
10.2.1.2	Generel vejledning om opladning .....	126
10.2.1.3	Sådan oplades batterierne .....	127
10.2.1.4	Sådan frakobles batterierne efter opladning .....	128
10.2.2	Opbevaring og vedligeholdelse .....	129
10.2.3	Vejledning i brug af batterierne.....	129
10.2.4	Transport af batterier .....	131
10.2.5	Håndtering af batterier .....	131
10.2.5.1	Generel vejledning i håndtering af batterierne .....	131
10.2.5.2	Korrekt håndtering af beskadigede batterier .....	132
10.2.5.3	Fjernelse af gamle batterier.....	133
<b>11</b>	<b>Pleje og vedligeholdelse</b>	<b>143</b>
11.1	<b>Rengøring af el-køretøjet .....</b>	<b>143</b>
11.2	<b>Eftersynsliste .....</b>	<b>144</b>
<b>12</b>	<b>Service- og reparationsarbejder</b>	<b>147</b>
12.1	<b>Lapning af punkteret hjul.....</b>	<b>147</b>
12.1.1	Reparation af punktering (drivhjul med GB-motor og pneumatiske dæk) .....	148
<b>13</b>	<b>Transport</b>	<b>151</b>
13.1	<b>Overførsel af kørestol til andet køretøj .....</b>	<b>151</b>

13.2	Anvendelse af kørestolen som bilsæde.....	152
13.2.1	Sådan forankres kørestolen ved anvendelse som bilsæde i køretøj .....	155
13.2.2	Sådan sikres brugeren i kørestolen.....	156
13.3	Sikring af kørestolen til transport uden passagerer .....	159
<b>14</b>	<b>Genanvendelse</b>	<b>160</b>
<b>15</b>	<b>Bortskaffelse</b>	<b>161</b>
<b>16</b>	<b>Tekniske specifikationer</b>	<b>162</b>
<b>17</b>	<b>Gennemførte eftersyn</b>	<b>167</b>

# 1 Indledning

## Kære bruger

Først vil vi gerne takke for den tillid du har vist vores produkter! Vi håber, at du vil få stor glæde af din nye elektriske kørestol.

**Denne betjeningsvejledning indeholder vigtige anvisninger og oplysninger vedrørende:**

- **Sikkerhed**
- **Brug**
- **Vedligeholdelse.**

**Læs denne brugervejledning grundigt igennem, inden du tager kørestolen i brug.**

Denne kørestol er konstrueret til en stor kreds af brugere med forskellige behov.

Afgørelsen om, hvorvidt modellen egner sig til brugeren, ligger udelukkende hos det medicinske fagpersonale med den nødvendige ekspertise.

Invacare® eller lovlige repræsentanter for Invacare® hæfter ikke i tilfælde, hvor kørestolen ikke er tilpasset brugerens handicap.

Nogle af de vedligeholdelsesarbejder eller indstillinger, der skal udføres, kan foretages af brugeren eller af en hjælper. Bestemte indstillinger kræver dog en teknisk uddannelse og må kun udføres af Invacare® forhandleren. Skader og fejl, der er opstået som et resultat af, at betjeningsvejledningen ikke er overholdt eller som følge af dårlig vedligeholdelse, er ikke omfattet af garantien.

Denne vejledning indeholder ophavsretsligt beskyttede informationer. Vejledningen må ikke kopieres eller mangfoldiggøres hverken i sin helhed eller i uddrag uden forudgående skriftlig tilladelse fra Invacare® eller lovlige repræsentanter for Invacare®. Der tages forbehold for misforståelser og ændringer, der tjener tekniske forbedringer.

## 1.1 Vigtige symboler i vejledningen



---

### Generelle farer

Dette symbol advarer mod generelle farer.

- *Overhold anvisningerne for at undgå tilskadecomst eller skader på produktet.*
- 



---

### EKSPLOSIONSFARE!

Dette symbol advarer mod eksplosionsfare, f.eks. ved for højt lufttryk i de pneumatiske dæk.

- *Overhold anvisningerne for at undgå tilskadecomst eller skader på produktet.*
- 



---

### ÆTSNINGSFARE!

Dette symbol advarer mod ætsningsfare, f.eks. fra lækkende batterisyre.

- *Overhold anvisningerne for at undgå tilskadecomst eller skader på produktet.*
- 



---

### FARE FOR AT FÅ FORBRÆNDINGER

Dette symbol advarer mod fare for forbrændinger, eksempelvis på grund af varme motoroverflader!

- *Følg anvisningerne for at undgå kvæstelser eller skader på produktet!*
-



---

### **RISIKO FOR KVÆSTELSER!**

Dette symbol advarer mod risiko for kvæstelser ved uagtsom håndtering af tunge komponenter.

- *Overhold anvisningerne for at undgå tilskadecomst eller skader på produktet.*
- 



### **Bær øjenværn**

Dette symbol gør opmærksom på påbuddet om at bære øjenværn, f.eks. ved arbejder på batterierne.

- *Bær beskyttelsesbriller, når dette symbol vises.*
- 



### **Bær beskyttelseshandsker**

Dette symbol gør opmærksom på påbuddet om at bære beskyttelseshandsker, f.eks. ved arbejder på batterierne.

- *Bær beskyttelseshandsker, når dette symbol vises.*
- 



### **ANVISNING**

Dette symbol markerer generelle anvisninger, der letter håndteringen af produktet, og gør opmærksom på særlige funktioner.

---



### **Forudsætninger:**

- Dette symbol henviser til en liste over de forskellige værktøjer, komponenter og midler, du skal bruge for at kunne udføre bestemte arbejder. Forsøg ikke at udføre disse arbejder, hvis du ikke har det angivne værktøj til rådighed.
-

## 1.2 Vigtige symboler på kørestolen



---

Dette produkt er fremstillet af en miljøbevidst producent. Dette produkt kan indeholde stoffer, der kan være skadelige for miljøet, hvis de ikke bortskaffes i henhold til gældende lovgivning.

- *Symbolet, den "overkrydsede skraldespand", er placeret på dette produkt for at opfordre til genbrug, hvor det er muligt.*
  - *Tag venligst miljøansvar og genbrug dette produkt gennem din lokale genbrugsstation, når dets levetid er omme.*
- 



---

Dette symbol angiver koblingshåndtagets køreposition. I denne position er motoren koblet til, og motorbremserne er aktiveret. Du kan køre med kørestolen.

- *Bemærk venligst, at begge motorer altid skal være koblet til i forbindelse med kørsel.*



Dette symbol angiver koblingshåndtagets skubbeposition. I denne position er motoren koblet fra, og motorbremserne er ikke aktiveret. Kørestolen kan skubbes af en ledsager, og hjulene drejer frit.

- *Bemærk venligst, at betjeningspanelet skal være slukket.*
  - *Se venligst også oplysningerne i afsnittet "**Skubning af kørestolen**" på side 41.*
- 



---

Dette symbol angiver forankringspunktets placering, når der anvendes et fastsurringsystem i forbindelse med transport.

---



Hvis symbolet vises på et lysende gult mærkat, er forankringspunktet velegnet til fastgørelse af kørestolen som bilsæde i en bil.



**Denne kørestol må ikke anvendes som bilsæde!**

- Denne kørestol opfylder ikke kravene iht. ISO 7176-19:2001 og må på ingen måde anvendes som bilsæde eller til transport af brugeren i et køretøj!
- En kørestol, der ikke opfylder kriterierne for anvendelse som bilsæde, kan i forbindelse med en færdselsulykke medføre alvorlige kvæstelser eller være direkte livsfarlig!

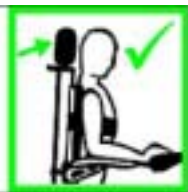

**Denne kørestol kan anvendes som bilsæde, men kun hvis den er udstyret med en hovedstøtte, der er godkendt af Invacare!**

- Sørg altid for, at kørestolen er udstyret med en hovedstøtte, der er godkendt af Invacare, inden den bruges som bilsæde!



**Hvis den elektriske rullestol er udstyret med et bord, skal bordet under alle omstændigheder fjernes og pakkes forsvarligt korrekt i køretøjet inden hver transport!**



## 1.2.1 Forklaring af symbolerne på advarselsskiltet til liften



Læn dig ikke ud, når liften er kørt op.



Kør ikke på skrånende underlag med liften kørt op!



Lad ikke nogen del af kroppen komme ind under det løftede sæde!



Kør aldrig med to personer!



Kør ikke på et ujævnt underlag, når liften er kørt op!

## 1.3 Typeklassificering og bestemmelsesmæssig anvendelse

Denne kørestol er udformet til personer, der er ganghandicappede eller ude af stand til at gå, men som med udgangspunkt i deres synsevne og deres fysiske og psykiske tilstand er i stand til at styre et eldrevet køretøj. Det er klassificeret som **mobilitetsprodukt i klasse B** (inde og ude) i henhold til EN 12184. Kørestolen er kompakt og manøvreedygtig nok til indendørs brug, men er også i stand til at overvinde mange forhindringer udendørs.

De nøjagtige oplysninger om hastighed, venderadius, rækkevidde, vippesikker stigeevne, maksimal højde af forhindringer og tilladte driftsbetingelser finder du i kapitlet "Tekniske specifikationer" fra side **162**.

Følg også alle sikkerhedsanvisningerne i kapitlet "Sikkerhedsbemærkninger" fra side **21**.

Kørestolen er med succes testet med hensyn til sikkerhed efter tyske og internationale standarder. Opfylder kravene iht. DIN EN 12184 inkl. EN 1021-1/-2. Den er ligeledes med succes testet iht. EN60529 IPX4 for stænktæthed, og er dermed velegnet til typiske mellemeuropæiske vejrforhold. Med et passende lysanlæg er kørestolen i henhold til færdselsloven egnet til anvendelse på offentlig vej.

## 1.4 Indikationer

Ved følgende funktionsnedsættelser kan det anbefales at anvende dette mobilitetsprodukt:

Manglende gangevne eller alvorligt gangbesvær med det grundlæggende behov at kunne bevæge sig rundt i sin egen bolig. Behov for at forlade boligen for at komme ud på en kort spadseretur i den friske luft eller for at kunne ordne almindelige ærinder i nærheden af boligen.

Anvendelse af el-kørestole indendørs og udendørs er relevant, hvis brugen af en manuelt drevet kørestol ikke er mulig på grund af handicapet, men det stadig er muligt at betjene en el-drevet kørestol korrekt.

## 1.5 Anvendelighed

En el-kørestol må udelukkende anvendes, når den er i perfekt stand. I modsat fald risikerer du at udsætte dig selv og andre for en unødigt risiko.

Den følgende liste er ikke fyldestgørende. Den har blot til formål at vise nogle af de situationer, der kan påvirke anvendeligheden af din el-kørestol.

Du skal i visse situationer straks stoppe med at benytte din el-kørestol. I andre tilfælde kan du bruge kørestolen til at komme hen til din forhandler.

- Du skal straks stoppe med at benytte din el-kørestol, hvis dens anvendelighed er begrænset som følge af:
  - fejl ved bremserne
- Du skal straks kontakte en autoriseret Invacare®-forhandler, hvis din el-kørestols anvendelighed er begrænset som følge af:
  - fejl i lyssystemet, eller hvis lyssystemet ikke virker
  - at reflekserne falder af
  - slidt mønster eller for lavt dæktryk
  - beskadigelse af armlænene (f.eks. hvis armlænets polstring er ødelagt)
  - beskadigelse af bøjlerne til benstøtten (f.eks. hvis hælklapperne mangler eller er gået i stykker)
  - beskadigelse af støtteselen
  - beskadigelse af joysticket (joysticket kan ikke flyttes til den neutrale position)
  - at kabler er blevet beskadiget, filtret sammen, indsnøret eller har løsnet sig fra holderen
  - at kørestolen skrider ud, når den bremses
  - at kørestolen trækker til den ene side, når den bremses

- usædvanlige lyde eller støj

Eller hvis du føler, der er noget galt med din kørestol.

## **1.6 Garanti**

Garantibetingelserne er en del af de til enhver tid gældende, nationale generelle forretningsbetingelser.

## **1.7 Levetid**

For dette produkts vedkommende går vi ud fra en produktlevetid på fem år, så længe produktet anvendes i overensstemmelse med dets bestemmelsesmæssige brug, og så længe alle vedligeholdelses- og serviceforskrifter overholdes. Denne levetid kan yderligere forlænges, hvis produktet behandles, serviceres, passes og anvendes omhyggeligt, og der ikke fremkommer tekniske grænser som følge af videreudviklingen inden for videnskab og teknik. Levetiden kan også afkortes betydeligt på grund af ekstrem brug og uforsvarlig anvendelse. Virksomhedens definition af levetiden udgør ingen ekstra garanti.

## 2 Sikkerhedsbemærkninger

- LÆS GRUNDIGT FØR BETJENING!

### 2.1 Generelle sikkerhedsbemærkninger



---

**Der er risiko for tilskadekomst hver gang el-kørestolen anvendes på andre måder end beskrevet i brugsanvisningen!**

- *Anvend kun kørestolen i henhold til anvisningerne i denne vejledning (se kapitlet "Typeklassificering og bestemmelsesmæssig anvendelse" på side 18)!*
- *Overhold især alle sikkerhedsregler!*

**Risiko for tilskadekomst samt risiko for skader på el-kørestolen, når førerens køreevne er nedsat!**

- *Anvend ikke kørestolen, hvis din køreevne er nedsat, f.eks. på grund af medicin eller alkohol! I så fald skal betjeningen udføres af en ledsagende person, som fysisk og mentalt er egnet til det!*

**Risiko for tilskadekomst, hvis kørestolen sætter sig i bevægelse ved et uheld!**

- *Sluk for kørestolen, inden du sætter dig i den eller forlader den eller håndterer genstande, som på grund af størrelse, form eller vægt kan komme i berøring med joysticket!*
  - *Når motoren er slået fra, er motorbremserne deaktiveret. Derfor er det kun tilladt for en ledsagende person at skubbe kørestolen på hældninger, hvis der udvises meget stor forsigtighed. Lad aldrig en kørestol stå på eller foran en hældning med motoren slået fra. Slå altid straks motoren til igen, når kørestolen er blevet skubbet (se kapitlet "Skubning af kørestolen" på side 41)!*
-



---

**Risiko for tilskadekomst, hvis kørestolen slukkes under kørsel, for eksempel med Tænd/Sluk-knappen eller ved at et af kablerne trækkes ud, da det vil få kørestolen til at standse med et pludseligt og hårdt ryk!**

- *Hvis du får brug for at bremse i en nødsituation, skal du blot slippe joysticket. Kørestolen standser automatisk (yderligere oplysninger om dette findes i brugsanvisningen til din styreboks).*

**Risiko for væltning, hvis kørestolen læsses med henblik på transport, mens føreren sidder i den!**

- *Læs så vidt muligt kørestolen uden fører!*
- *Hvis kørestolen skal læsses via en rampe, mens føreren sidder i kørestolen, skal du sørge for, at rampen ikke overstiger den hældning, som maksimalt er sikker (se kapitlet "Tekniske specifikationer" fra side 162)!*
- *Hvis kørestolen alligevel skal læsses via en rampe, som overstiger den hældning, som maksimalt er sikker (se kapitlet "Tekniske specifikationer" fra side 162), skal der anvendes et kabelspil! En ledsagende person kan overvåge læsseproceduren sikkert samt assistere!*
- *Alternativt kan der anvendes en lift! Sørg for, at kørestolens samlede vægt inkl. brugeren ikke overstiger den vægt, som maksimalt er tilladt for liften!*

**Risiko for tilskadekomst, hvis den maksimalt tilladte last overskrides!**

- *Overhold den maksimalt tilladte last (se kapitlet "Tekniske specifikationer" fra side 162)!*
  - *Kørestolen er kun konstrueret til en person! Anvend aldrig kørestolen til transport af mere end en person ad gangen!*
-



---

### **Risiko for tilskadekomst ved forkert løft eller tab af tunge komponenter!**

- *Når du vedligeholder eller løfter bestemte dele af din kørestol, skal du tage højde for de enkelte komponenters høje vægt, især batteriernes. Vær hele tiden opmærksom på at indtage den rigtige holdning, når du løfter og bed om hjælp, hvis det er nødvendigt!*

### **Risiko for tilskadekomst ved fald ud af kørestolen!**

- *Glid ikke fremad på sædet, læn dig ikke fremad mellem dine knæ, læn dig ikke ud over den øverste kant på kørestolen, f.eks. for at kunne nå bestemte genstande.*
- *Hvis kørestolen er forsynet med sikkerhedssele, skal den altid indstilles korrekt inden brug og anvendes.*
- *Når du skal stige over på et andet sæde, skal du køre så tæt hen til det nye sæde som muligt.*

### **Risiko for tilskadekomst på grund af bevægelige dele!**

- *Når du sætter kørestolen i gang eller aktiverer en elektrisk indstillingsmulighed (som f.eks. elektrisk sædetiltning, ryglæn eller lift) og ved andre bevægelige dele skal du være opmærksom på, at andre personer i nærheden, især børn, kan komme til skade.*

### **Risiko for tilskadekomst på grund af varme overflader!**

- *Kørestolen må ikke udsættes for direkte sollys i længere tid. Dette kan nemlig medføre, at metaldele og overfladen, som f.eks. sædet eller armlænene, opvarmes kraftigt.*

### **Risiko for brand og driftsstop, når elektrisk udstyr tilsluttes!**

- *Tilslut ingen former for elektrisk udstyr til din kørestol, medmindre Invacare® udtrykkeligt har givet tilladelse til det. Alle elektriske installationer skal udføres af en autoriseret Invacare®-forhandler.*
-

## 2.2 Sikkerhedsanvisninger i forbindelse med vedligeholdelse

---



**Ved utilstrækkelig vedligeholdelse er der risiko for ulykker og for at miste garantien!**

- *Af sikkerhedsmæssige årsager og for at forebygge ulykker, der er opstået som resultat af slitage, der ikke er opdaget rettidigt, er det vigtigt, at el-køretøj ved almindelig brug underkastes et årligt eftersyn (se inspektionsskemaet i servicevejledningen)!*
  - *Ved mere belastende driftsbetingelser, f.eks. daglig kørsel på stejle strækninger eller ved anvendelse i plejesektoren med hyppigt skiftende kørestolsbrugere, er det hensigtsmæssigt at få foretaget et ekstra kontroleftersyn af bremses og stel!*
  - *Ved anvendelse i den offentlige trafik er det føreren, der er ansvarlig for, at køretøjet er i en driftssikker tilstand!*
  - *Ved mangelfuld vedligeholdelse af el-køretøjet reduceres producentens erstatningsansvar!*
-



## 2.3 Oplysninger om sikkerhed i forbindelse med elektromagnetisk interferens

Dette el-køretøjs elektromagnetiske kompatibilitet er testet og godkendt i henhold til de internationale standarder. Elektromagnetiske felter, der genereres af f.eks. radio- eller fjernsynssendere, radiokommunikationsudstyr og mobiltelefoner, kan imidlertid påvirke el-køretøjers funktioner. Den elektronik, vi har brugt i vore køretøjer, kan ligeledes forårsage lettere elektromagnetiske forstyrrelser, der dog ligger under de tilladte grænseværdier. Vær derfor opmærksom på følgende forholdsregler:



---

### **ADVARSEL: Fare for funktionssvigt grundet elektromagnetisk interferens!**

- *Der må ikke betjenes eller tændes for transportabelt sende- og modtageudstyr eller kommunikationsudstyr (som f.eks. radiomodtagere eller mobiltelefoner), når køretøjet er tændt!*
  - *Kom ikke for tæt på kraftige radio- og fjernsynssendere!*
  - *Skulle køretøjet blive sat i gang ved et tilfælde, eller skulle bremserne blive slået fra, skal kørestolen slukkes!*
  - *Tilføjelse af elektrisk tilbehør eller andre komponenter og andre former for ændringer på køretøjet kan gøre det mere modtageligt for elektromagnetisk interferens. Vær opmærksom på, at der ikke findes nogen effektiv måde at konstatere virkningen af sådanne ændringer på køretøjets samlede påvirkelighed!*
  - *Hvis køretøjet foretager uventede bevægelser, eller hvis bremserne slås fra, skal der gives besked til køretøjsproducenten!*
-

## 2.4 Sikkerhedsoplysninger om køre- og frihjulsindstilling

---



### **Fare for personskade, hvis kørestolen vælter!**

- *Kør kun på stigninger og hældninger, som ikke er mere stejle end den maksimalt sikre skråning (se kapitel "Tekniske specifikationer" fra side 162).*
  - *Indstil ryglænet lodret hhv. tiltfunktionen vandret, inden du kører op ad stigninger! Vi anbefaler, at du, inden du kører ned ad hældninger, tipper ryglænet og tiltfunktionen (såfremt den forefindes) en smule bagud!*
  - *Kør aldrig ned ad bakke med mere end 2/3 af tophastigheden! Undgå at accelerere og bremse hårdt op på hældninger!*
  - *Undgå glatte køreunderlag (som f.eks. sne, grus, is etc.), hvor man kan miste kontrollen over køretøjet, især på stigninger eller hældninger.*
  - *Forsøg aldrig at køre over en forhindring, når du befinder dig på en stigning eller en hældning!*
  - *Forsøg aldrig at køre op eller ned ad trapper i din kørestol!*
  - *Ved forcering af forhindringer skal du altid være opmærksom på den maksimale forhindringshøjde (se kapitel "Tekniske specifikationer" fra side 162 og anvisningerne vedr. forcering af forhindringer i kapitel "Om at komme over forhindringer" fra side 37).*
  - *Undgå at flytte dit tyngdepunkt, og foretag ikke pludselige joystikbevægelser eller retningsskift, når kørestolen er i bevægelse!*
  - *Kørestolen må aldrig bruges til at transportere mere end én person!*
  - *Overhold grænserne for maks. nyttelast og akseltryk (se kapitel "Tekniske specifikationer" på side 162.).*
  - *Der må ikke ændres køreindstilling, når kørestolen er i bevægelse!*
-



---

**Fare for beskadigelse under ugunstige vejrforhold, f.eks. i stærk kulde! Dette kan give anledning til farlige situationer, hvis der ikke er mulighed for at få hurtig hjælp!**

- *Hvis du har stærkt begrænset mobilitet, anbefaler vi, at du IKKE foretager en rejse under ugunstige vejrforhold uden en ledsager!*

**Fare for personskade, hvis din fod glider af fodstøtten og kommer i klemme under kørestolen, mens denne er i bevægelse!**

- *Vær altid sikker på, at dine fødder er sikkert placeret midt på fodpladerne, før du bruger kørestolen, og at begge fodstøtter sidder ordentligt på plads!*

**Fare for personskade, hvis du kører ind i en forhindring, når du kører gennem smalle passager, som f.eks. døråbninger og indgange!**

- *Kør igennem smalle passager ved den lavest mulige hastighed og med største opmærksomhed!*

**Hvis din kørestol er udstyret med vinkelindstillelige benstøtter, er der fare for personskade og beskadigelse af kørestolen, hvis du kører med løftede benstøtter.**

- *For at undgå en uheldig forskydning af kørestolens tyngdepunkt fremad især ved kørsel nedad) samt skader på kørestolen, skal vinkelindstillige benstøtter være kørt ned under normal kørsel.*
-

## 2.5 Sikkerhedsanvisninger vedr. ændringer og ombygninger på kørestolen

---



### **CE-mærkning af kørestolen**

Overensstemmelsesvurderingen / CE-mærkningen er foretaget i henhold til direktiv 93/42/EØF / MPG (loven om medicinsk udstyr) og gælder udelukkende for det fuldstændige produkt.

CE-mærkningen bliver ugyldig, hvis der udskiftes eller tilføjes komponenter eller tilbehør, som Invacare ikke har godkendt til dette produkt.

I så fald er den virksomhed, der tilføjer eller udskifter komponenterne eller tilbehøret, ansvarlig for overensstemmelsesvurderingen / CE-mærkningen eller for at registrere kørestolen som et særligt design og for den relevante dokumentation.

---



**OBS: Der er fare for personskader og skader på kørestolen, hvis affjedringen justeres, uden at de forreste antitiphjuls blokeringsmekanisme også justeres!**

- *Hvis affjedringens hårdhed justeres, skal de forreste antitiphjuls blokeringsmekanisme også altid kontrolleres, og om nødvendigt justeres på ny!*
-



---

**OBS: Risiko for tilskadekomst samt risiko for skader på el-kørestolen, hvis der anvendes komponenter og tilbehørsdele, der ikke er godkendte.**

**Sædesystemer, påbygningsdele og tilbehør, der ikke er godkendt af Invacare® til brug sammen med denne el-kørestol kan påvirke stabiliteten og øge risikoen for, at kørestolen vælter!**

- *Brug udelukkende sædesystemer, påbygningsdele og tilbehør, der er godkendt af Invacare® til denne el-kørestol!*

**Sædesystemer, som ikke er godkendt af Invacare® til anvendelse sammen med denne elektriske kørestol, overholder muligvis ikke gældende standarder og kan øge brandfaren og risikoen for hudirritation!**

- *Anvend udelukkende sædesystemer, der er godkendt af Invacare® til denne elektriske kørestol!*

**Elektriske og elektroniske komponenter, der ikke er godkendt af Invacare® til brug sammen med denne el-kørestol, kan udgøre en brandfare samt medføre elektromagnetiske forstyrrelser!**

- *Brug udelukkende elektriske og elektroniske komponenter, der er godkendt af Invacare® til denne el-kørestol!*

**Batterier, der ikke er godkendt af Invacare® til brug sammen med denne el-kørestol, kan medføre ætsninger!**

- *Brug udelukkende batterier, der er godkendt af Invacare® til denne el-kørestol!*
-

## 2.6 Sikkerhedsoplysninger om kørestole med sædeløft

---



### **ADVARSEL! Fare for personskade ved bevægelige dele!**

- *Undgå, at genstande kommer i klemme, når sædet er hævet.*
  - *Undgå, at hverken du eller nogen anden kommer til skade ved at få hænder, fødder eller andre legemsdele i klemme under det hævede sæde!*
  - *Hvis du ikke kan komme til at se ind under sædet f.eks. på grund af begrænset manøvreedygtighed, skal du dreje kørestolen en gang rundt om sin egen aksel, inden du sænker sædet. Det giver dig mulighed for at tjekke, at der ikke befinder sig personer i fareområdet.*
- 



### **FORSIGTIGT!**

#### **Fare for personskade, hvis kørestolen vælter!**

- *Overskrid aldrig den maksimale belastning (se kapitel "Tekniske specifikationer" fra side 162)!*
- *Undgå farlige situationer under kørslen, når sædet er hævet, som f.eks. at køre hen over forhindringer som kantsten eller op eller ned ad stejle stigninger og hældninger!*
- *Læn dig aldrig ud af sædet, når sædet er hævet!*
- *Mindst en gang om måneden skal sædeløftet efterses for at sikre, at den automatiske hastighedsnedsættelse, der nedsætter kørestolens hastighed, når sædet er hævet, fungerer ordentligt (se kapitel "Liften" Fra side 59)! Giv øjeblikkeligt besked til din autoriserede forhandler, hvis modulet ikke fungerer ordentligt!*

#### **Fare for funktionssvigt i sædeløftet!**

- *Sædeløftet skal med regelmæssige mellemrum efterses for at sikre, at der ikke sidder nogen fremmedlegemer eller er nogen synlig skade og for at sikre, at de elektriske stik sidder ordentligt fast i deres kontakter!*
-



---

**OBS: Fare for personskader og skader på kørestolen, hvis kørestolen hæves eller løftes helt op i sædet! Det kan få løftemotoren til at falde ud af føringen under sædet!**

- *Løft aldrig kørestolen i sædet, men altid kun i rammen!*
-

### 3 De vigtigste dele

1) Knap til elektronisk  
frakobling af motoren  
(placeret på  
skubbehåndtaget)

2) Armlæn

3) Koblingshåndtag  
(på billedet ses kun højre  
side)

4) Drivhjul

5) Manøvrepult

6) Benstøtte





## 4 Om at komme ind i og ud af kørestolen



### Vigtige henvisninger angående ind- og udstigning fra siden!

For at kunne stige ind og ud fra siden skal armlænet – alt efter model – enten drejes op eller fjernes helt. I forbindelse med det medkørende armlæn kan der som option være monteret en tøjbeskytter. Denne fastgøres på samme måde som standardarmlænet og skal ligeledes fjernes i forbindelse med udstigning.

### 4.1 Afmontering af standardarmlæn i forbindelse med indstigning

#### Afmontering af armlæn:

- Løsn kablet (1) fra manøvrepudden.
- Løsn spændegrebet (2).
- Træk sidedelen ud af holderen.

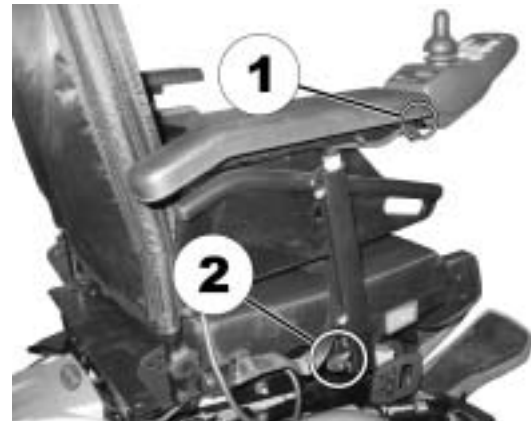

## 4.2 Opblåning af medkørende armlæn / afmontering af tøjbeskytter (option)

### Opklapning af armlæn

- Klap armlænet op for at stige ud til siden.



### Sådan fjernes tøjbeskytteren (ekstraudstyr) ved indstigning:

- Løsn spændearmen (1).
- Træk tøjbeskytteren ud af holderen.



### **Sådan kommer du ind i kørestolen:**

- Anbring kørestolen så tæt på dit sæde som muligt. Dette skal muligvis gøres af en ledsager.
- Sluk for kørestolen.
- Brug kørestolens håndbremse (hvis kørestolen er udstyret med en håndbremse).
- Frigør kørestolens sidedel, eller drej den opad.
- Flyt dig over i kørestolen.



### **Sådan kommer du ud af kørestolen:**

- Kør kørestolen så tæt på sædet som muligt.
- Sluk for kørestolen.
- Brug kørestolens håndbremse (hvis kørestolen er udstyret med en håndbremse).
- Frigør kørestolens sidedel, eller drej den opad.
- Flyt dig over på det nye sæde.



---

#### **BEMÆRK:**

Hvis du ikke selv har kræfter til at skifte sæde, skal du bede om hjælp. Brug et glidebræt, hvis det er muligt.

---

## 5 Kørsel

---



### **BEMÆRK**

Den maksimale belastning, som nævnes i de tekniske data, fortæller kun, at systemet i alt er konstrueret til denne vægt. Men det betyder ikke, at man uden videre kan sætte en person med denne kropsvægt i kørestolen. Her er det nødvendigt at tage hensyn til kropsproportionerne, som f.eks. højde, vægtfordeling, maveomfang, ben- og lægomfang og sædedybde. Disse faktorer har stærk indflydelse på køreegenskaberne som vippestabilitet og vejgreb. Det er specielt vigtigt at overholde de tilladte akselbelastninger (se kapitel "**Tekniske specifikationer**" fra side **162**)! Det kan være nødvendigt at foretage tilpasninger i sædesystemet!

---

### 5.1 Før kørestolen bruges første gang ...

Før du skal ud på den første køretur, skal du sætte dig godt ind i, hvordan køretøjet fungerer, og hvordan styreelementerne betjenes. Tag dig god tid til at afprøve alle funktioner og køreindstillinger.

---



### **Bemærk**

Hvis der findes en sikkerhedssele, skal den indstilles passende før hver tur og benyttes.

---

**Hvis du sidder godt, kører du sikkert.**

**Før hver tur skal du kontrollere følgende:**

- **Du sidder, så du nemt kan nå alle styreelementer.**
- **Batteriopladningen er tilstrækkelig til den distance, der skal tilbagelægges.**
- **Sikkerhedsselen (hvis den er monteret) er i perfekt stand.**
- **Bakspejlet (hvis det er monteret) er indstillet, så du altid kan kigge bagud, uden at bøje dig forover eller på anden måde ændre din siddestilling.**



---

### **Kørestolen med motor uden gear kører meget dynamisk!**

Vær opmærksom på, at motorerne uden gear er meget kraftige! Derfor kører kørestolen med motor uden gear mere dynamisk end kørestole med almindelige motorer. Også tophastigheden er højere. Kør derfor venligst forsigtigt, indtil du har vænnet dig til kørestolens køreegenskaber!

---

## **5.2 Parkering og stilstand**

**Hvis du parkerer dit køretøj / ved længere tids stilstand:**

- Slå strømforsyningen fra (TIL-/FRA-tast).
- Aktivér startspærren, hvis en sådan er monteret.

## **5.3 Om at komme over forhindringer**

### **5.3.1 "SureStep"-systemet**

Invacare (R) Typhoon II er udstyret med "SureStep"-teknologi. Ved overvindning af forhindringer løftes de forreste styrehjul af drivhjulenes drejningsmoment.

### **5.3.2 Maksimal forhindringshøjde**

Informationer om maks. højde på forhindring kan ses i kapitel "Tekniske specifikationer" på side 162.

### 5.3.3 Sikkerhedsanvisninger ved opkørsel over forhindringer

---



**ADVARSEL: Fare for at vælte!**

- *Kør aldrig henimod forhindringer fra en skæv vinkel!*
  - *Sæt ryglænet i lodret position, før du kører over en forhindring!*
- 



**NB: Der er risiko for at falde ud af stolen og for beskadigelser på el-kørestolen, f.eks. i form af ødelagte styrehjul!**

- *Prøv aldrig at forcere forhindringer, der er højere end den maksimale forhindringshøjde, der kan forceres. De maksimale forhindringshøjder, der kan forceres, fremgår af "**Tekniske specifikationer**" på side 162.*
  - *Hvis du i tvivl om, om det er muligt at forcere kantstenen eller ej, skal du køre væk fra forhindringen og om muligt finde et andet sted at køre op.*
- 



**OBS: Kørestolen kan blive beskadiget, hvis du kører imod en forhindring med høj hastighed!**

- *Nærm dig altid forhindringer med lav hastighed! Så snart forhjulene rører ved forhindringen, skal du holde stille et øjeblik, før du kører over forhindringen! Kørestole med centraldrev har en speciel mekanik (de uafhængige hjulophæng) til overvindelse af forhindringer. Et tilløb med høj hastighed kan medføre mekaniske skader på stolen.*
-

### 5.3.4 Sådan overvinder du forhindringer korrekt

#### Opkørsel

- Kør langsomt, frontalt og vinkelret hen til forhindringen eller kantstenen.
- Afhængigt af type af el-kørestol skal du standse i en af følgende positioner:
  - Centerdrevne kørestole: 5 - 10 cm inden forhindringen.
  - Ved alle andre typer: ca. 30 - 50 cm inden forhindringen.
- Kontrollér forhjulenes position. De skal stå vinkelret på forhindringen i kørselsretningen!
- Kør langsomt frem, og hold hastigheden konstant, indtil baghjulene også har overvundet forhindringen.

#### Nedkørsel

Fremgangsmåden ved nedkørsel er den samme som ved opkørsel med den forskel, at du skal standse, inden du begynder nedkørslen.

- Kør meget langsomt ned ad forhindringen.

#### Rigtigt



#### Forkert



## 5.4 Kørsel op og ned ad hældninger

Du finder informationer om den maksimalt sikre hældning i kapitel "**Tekniske specifikationer**" fra side **162**.



---

### **ADVARSEL: Fare for at vælte!**

- *Kør aldrig ned ad bakke med mere end 2/3 af tophastigheden! Ved kørsel på skråninger skal du undgå bratte manøvrer som kraftig bremsning eller acceleration!*
- *Sæt altid ryglænet eller sædehældningen i lodret position, før du kører op ad en skråning. Vi anbefaler, at du læner ryglænet og (hvis den findes) sædehældningen en anelse tilbage, før du kører ned ad en skråning.*
- *Såfremt der forefindes en lift, bør den placeres i nederste position, inden kørsel på stigninger og hældninger!*
- *Forsøg aldrig at køre op eller ned ad en skråning, hvor køreunderlaget er glat, eller hvor der er fare for udskridning (som f.eks. sne, grus, is etc.)!*
- *Forsøg ikke at forlade kørestolen, mens den står på en stigning eller en hældning!*
- *Kør altid lige i samme retning som den vej eller sti, du befinder dig på, i stedet for at køre i zigzag!*
- *Forsøg aldrig at vende kørestolen på en stigning eller skråning!*



### **På skråninger er bremselængden meget længere end på en lige strækning!**

- *Kør aldrig ned ad skråninger der overstiger den maksimale sikre hældning (se afsnit "**Tekniske specifikationer**" på side **162**)!*
-



## 5.5 Anvendelse på offentlige veje

Hvis du vil anvende din kørestol på offentlige veje, og det kræves i din nationale lovgivning, at der er lys på, skal din kørestol være udstyret med et passende lyssystem.

Kontakt din Invacare ® forhandler, hvis du har nogen spørgsmål.

## 6 Skubning af kørestolen

Kørestolens motorer er udstyret med automatiske bremsere, der forhindrer, at kørestolen ruller, når styreboksen er slukket. Ved skubning af kørestol med håndkraft i friløb skal bremsere være frakoblet.

### 6.1 Elektrisk udkobling af motorer uden gear



---

**OBS! Fare på grund af ukontrolleret bortrulning af kørestolen!**

- *I udkoblet tilstand (skubbefunktion) er motorbremserne ude af funktion! Knappen til udkobling af motorerne må under ingen omstændigheder fastholdes i nedtrykt tilstand, f.eks. med tape.*
-

### Udkobling af motorer:

- Tryk på tasten (1). Der lyder en bip-lyd i ca. 1 sekund. Motorerne forbliver udkoblet, så længe der trykkes på tasten (hvis bip-lyden ikke kan høres, eller forsvinder igen efter ca. 1 sekund, foreligger der en fejl. Henvend Dem i så fald til forhandleren).

### Indkobling af motorer:

- Slip tasten (1) igen. Motorerne er indkoblet.



## 6.2 Manuel udkobling af motorer uden gear (nødkobling)



---

### Fare for at køretøjet triller væk!

- Når motoren er slukket (skubning i friløb), er de elektromagnetiske motorbremsere deaktiveret!  
Når køretøjet er parkeret, skal håndtagene til aktivering og deaktivering af motoren altid stå i "DRIVE"-position (elektromagnetiske bremsere aktiveret)!
-



---

**BEMÆRK:**

Motorerne kan kun kobles fra af en ledsager og ikke af brugeren!

Derved sikres, at motorerne kun kobles fra, hvis der er en ledsager til stede, der kan sikre kørestolen og forhindre, at den ruller utilsigtet.

---

Håndtagene til frakobling af motorerne sidder bag drivhjulene.

**Frakobling af motorer:**

- Sluk for manøvrepulten.
- Træk låsestiften (1) ud, og træk koblingshåndtaget (2) bagud. Motoren er udkoblet.

**Tilkobling af motorer:**

- Tryk koblingshåndtaget (1) fremad. Motoren er indkoblet.

## 7 **Styrebokse**

El-kørestolen kan udstyres med forskellige styrebokse. Hvordan de enkelte styrebokse fungerer og betjenes fremgår af de respektive medfølgende separate brugsanvisninger.

## 8 Tilpasning af kørestolen til brugerens siddestilling

---



**OBS: Beskadigelse af kørestolen og fare for uheld! Ved forskellige kombinationer af justeringsmuligheder kan der forekomme kollisioner mellem benstøtterne og chassiset eller mellem fodpladerne og gulvet! Dette forekommer især i forbindelse med kørestole med lift!**

- *Sørg ved justering af sædevinkel, lift og benstøtte for, at benstøtten ikke kolliderer med kørestolens chassis, og at fodpladerne ikke rammer gulvet!*
- 

### 8.1 Tilpasningsmuligheder for armlænene og styreboks

#### 8.1.1 Tilpas styreboks til den ønskede position ved at rykke den frem eller tilbage.



**Værktøj:**

- 3 mm unbrakonøgle
-

- Løsn unbrakoskruen (1).
- Indstil manøvrepulten til den ønskede længde ved at skubbe den frem eller tilbage.
- Stram skruen igen.

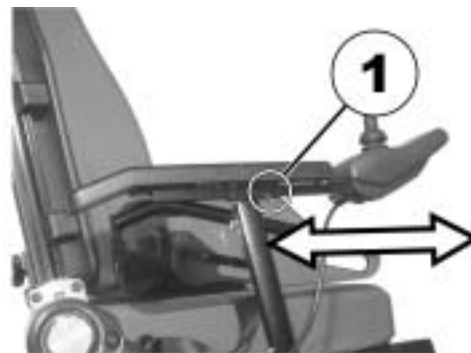

### 8.1.2 Indstilling af manøvrepultens højde

- Løsn en eller begge vingeskruer (1 og 2), der gør det muligt at indstille styreboksen i højden.
- Indstil styreboksen til den ønskede højde.
- Spænd skrueerne igen.

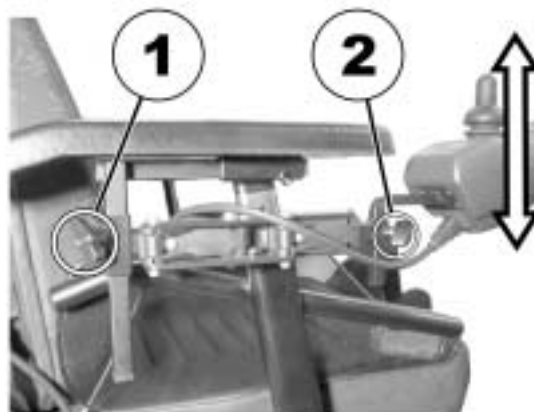

### 8.1.3 Indstilling af armlænenes højde

- Løsn skruen (1).
- Indstil armlænet i den ønskede højde.
- Spænd skruen igen.



## 8.1.4 Indstilling af højden på de medkørende armlæn



### Forudsætninger:

- Unbrakonøgle, 2 mm

- Løsn skruerne (1) på begge sider af spindlen med en unbrakonøgle på 2 mm.
- Drej spindlen med uret (A). Armlænet hæves.
- Drej spindlen mod uret (B). Armlænet sænkes.
- Spænd skruerne fast igen.

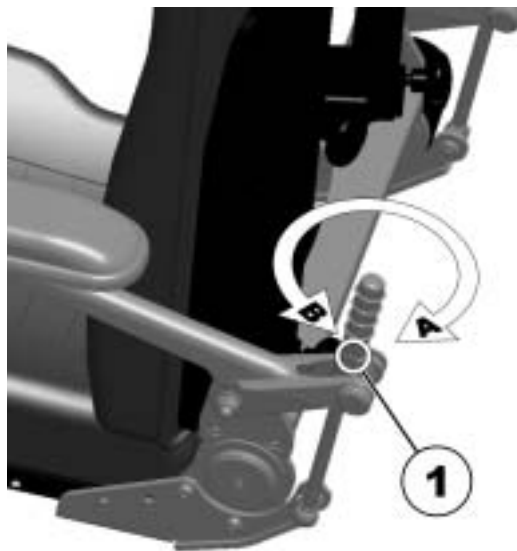



## 8.1.5 Indstilling af vinklen for armstøtten på det medfølgende armlæn



### Forudsætninger:

- Unbrakonøgle, 4 mm
- Gaffelnøgle 10 mm

- Løsn skruen til indstilling af vinklen for armstøtten (1, indersiden af armlænet) med unbrakonøglen, drej om nødvendigt møtrikken (2, ydersiden) kontra med gaffelnøglen.



- Indstil armstøttens vinkel.
- Spænd skruen (1) igen, idet du drejer kontra på møtrikken(2).



## 8.1.6 Indstilling af armlænenes bredde

Afstanden mellem sidedelene kan i begge sider justeres med 5,5 cm (11 cm i alt).



### Værktøj:

- 8 mm unbrakonøgle

### Hvor finder jeg indstillingskruerne?

Billedet nedenfor viser positionen for de skruer (1), som muliggør justering af armlænenes bredde (på billedet ses kun venstre side).

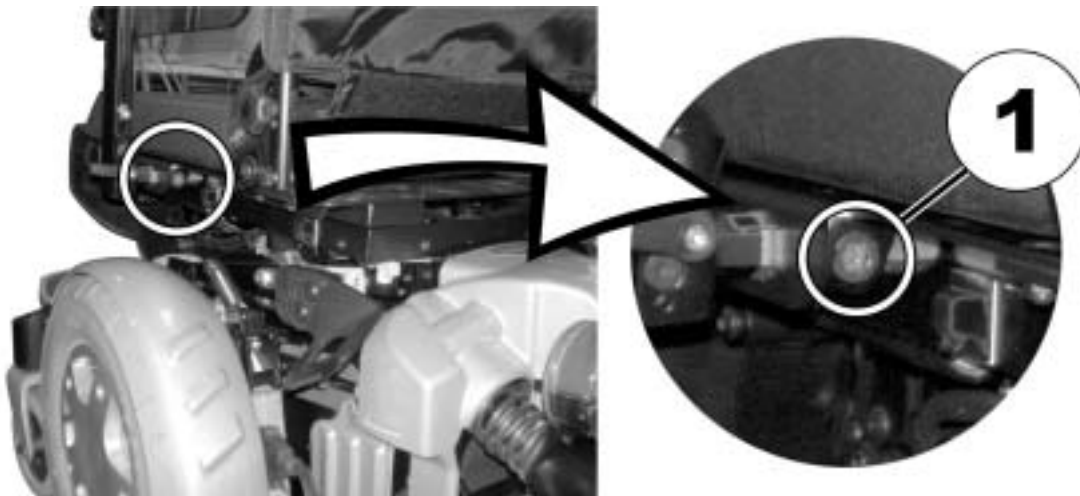

## Indstilling

- Løsn skruen (1).
- Indstil armlænet til den ønskede position.
- Spænd skruen igen.
- Gentag samme procedure for det andet armlæn.



## 8.2 Manuel indstilling af sædevinklen

Sædevinklen indstilles ved hjælp af en spindel, som befinder sig foran under sæderammen.

Ved indstillingen af sædevinklen skal man være opmærksom på, at gevindstangen ikke bliver drejet fuldstændigt ud af spindlen, men at der altid er mindst 1 cm af stangen tilbage i spindlen.



---

### Bemærk

Det er lettere at indstille sædevinklen, hvis der ikke sidder nogen i sædet.

---

Billedet til højre viser positionen for spindlen (1) til manuel justering af sædevinklen.



- Løsn spindlens kontramøtrik (1).
- Indstil sædevinklen ved at dreje spindlen (2).
- Spænd kontramøtrikken igen.



## 8.3 Manuel indstilling af ryglænet

### 8.3.1 Indstilling af ryglæn vha. gastrykfjeder

Håndtaget til indstilling af ryglænet er placeret under armlænet på den modsatte side af kørepulten.

#### Indstilling af ryglæn:

- Træk håndtaget (1) opad.
- Indstil ryglænet ved at læne Dem frem eller tilbage.
- Slip håndtaget igen. Ryglænet låser.



---

#### BEMÆRK

Hvis håndtaget trækkes opad og indad samtidigt, går det i indgreb i en udskæring. For at håndtaget igen skal kunne bevæges nedad, skal det trykkes udad for at gøre det fri af udskæringen.

---

### 8.3.1.1 Indstilling af ryglæn ved hjælp af hulplade

Ryglænets hældning har seks stillinger, fra  $-10^{\circ}$  til  $+30^{\circ}$ .

- Skru fingerskruerne (1) på begge sider ud.
- Ryglænet indstilles ved at vælge en kombination af et af de to huller i ryglænets ramme og et af de seks huller i fastgøringspladen.
- Sæt skruerne i igen, og spænd dem.



### 8.3.2 Flex- og kontursæde

- Indstil vinklen ved at dreje på håndhjulet (1).





## 8.4 Sikkerhedsselen

En sikkerhedssele er udstyr, der enten kan leveres monteret på kørestolen fra fabrikken, eller som kan eftermonteres af forhandleren. Hvis din kørestol er udstyret med sikkerhedssele, har forhandleren informeret dig om tilpasning og anvendelse.

Sikkerhedsselen hjælper brugeren af kørestolen med at indtage en optimal siddeposition. Korrekt anvendelse af sikkerhedsselen hjælper brugeren med at sidde sikkert, bekvemt og godt positioneret i kørestolen. Det gælder især brugere, der har en begrænset balanceevne, når de sidder ned.



---

### Bemærk

Vi anbefaler, at man så vidt muligt anvender en sikkerhedssele, hver gang kørestolen benyttes. Selen skal være tilstrækkeligt stram til at sikre, at brugeren sidder bekvemt og har en korrekt kropsholdning.

---

### 8.4.1 Sikkerhedsseletyper

Kørestolen kan fra fabrikken være udstyret med en af de følgende sikkerhedsseletyper. Hvis kørestolen har fået eftermonteret en anden sikkerhedssele end de typer, der er angivet i det følgende, skal du sikre dig, at du får producentens dokumentation vedrørende korrekt tilpasning og anvendelse.

#### **Sele med metalspænde, kan indstilles i den ene side**

Selen kan kun justeres i den ene side, hvilket kan medføre, at spændet ikke sidder i midten.



### **Sele med metalspænde, kan indstilles i begge sider**

Selen kan justeres i begge sider. Derfor kan spændet altid placeres i midten.



#### **8.4.2 Sådan indstilles sikkerhedsselen korrekt**

- Sørg for, at du sidder korrekt, dvs. helt tilbage i sædet, bækkenet oprejst og så symmetrisk som muligt, ikke fremad, til siden eller på en sædekant.
- Placer sikkerhedsselen således, at hofteknoglerne kan mærkes over selen.
- Indstil selens længde ved hjælp af de justeringsmuligheder, der er vist ovenfor. Selen skal være indstillet således, at der kan være en hånd mellem selen og kroppen.
- Spændet skal så vidt muligt være placeret i midten. Det opnår du ved at foretage de nødvendige justeringer i begge sider, hvis det er muligt.
- Kontrollér spændet hver uge for at sikre, at det altid er i fejlfri stand, ikke er beskadiget eller slidt, og at det er fastgjort korrekt på kørestolen. Hvis selen er fastgjort med skrueforbindelse skal det sikres at fastspændingen ikke er løsnet. Yderligere information om vedligeholdelse af seler findes i servicevejledningen der kan rekvireres fra Invacare®.

## 8.5 Liften

Den elektriske lift betjenes fra manøvrepulten. Yderligere oplysninger finder du i kapitlet "Fehler! Verweisquelle konnte nicht gefunden werden." på side Fehler! Textmarke nicht definiert..



---

### **Henvisninger vedr. driften af liften ved temperaturer under 0° C**

Invacare® el-kørestole er udstyret med sikkerhedsmekanismer, der forhindrer en overbelastning af elektronikkomponenterne. Især ved driftstemperaturer under frysepunktet kan dette medføre, at liftens aktuator kobles du efter ca. 1 sekunds drift.

Ved at aktivere joysticket flere gange kan liften trinvist løftes eller sænkes. I mange tilfælde frembringes der herved tilstrækkelig varme til, at aktuatoren fungerer som den plejer.

---



---

### **Bemærk - hastighedsbegrænsning**

Liften indeholder følere, som sænker kørestolens hastighed, hvis liften flyttes højere eller lavere end et bestemt punkt.

Dette sker for at sikre kørestolens tippetabilitet og for at undgå beskadigelse af benstøtterne.

Når hastighedsbegrænsningen er aktiveret, vises en passende blinkkode på manøvrepulten. Yderligere oplysninger finder du i kapitlet "Fehler! Verweisquelle konnte nicht gefunden werden." på side Fehler! Textmarke nicht definiert. og i kapitlet "Fehler! Verweisquelle konnte nicht gefunden werden." på side Fehler! Textmarke nicht definiert..

Stil liften i kørehøjde for at opnå normal kørehastighed igen: Hvis liften er sænket, skal du langsomt køre den op, og hvis liften er hævet, skal du langsomt køre den ned, indtil statusvisningen holder op med at blinke.

---

## 8.6 Indstilling eller afmontering af bordet



**OBS: Fare for personskader hhv. for materielle skader, hvis en elektrisk rullestol, der er udstyret med et bord, transporteres i et transportkøretøj !**

- *Et eventuelt eksisterende bord skal altid fjernes inden transport!*



### 8.6.1 Sideværts indstilling af bordet

- Løsn vingskruen (1).
- Indstil bordet til højre eller til venstre.
- Spænd vingskruen igen.



## 8.6.2 Indstilling af bordets dybde/afmontering af bord

- Løsn vingeskruen (1).
- Indstil bordet i den ønskede dybde (eller fjern det helt).
- Spænd skruen igen.



## 8.6.3 Drej bordet til siden



---

**OBS: Fare for at komme til skade! Når bordet klappes opad, er det ikke fastlåst!**

- *Vip ikke bordet op for at lade den stå i denne position!*
  - *Forsøg aldrig at køre med bordet vippet op!*
  - *Bordet sænkes altid kontrolleret!*
- 

For ind- og udstigning svinges bordet opad og til side som vist.



## 8.7 Barnesædet (option)

Barnesædet består af det egentlige sæde, en nakkestøtte og et fodbrædt monteret i siden. I det følgende beskrives, hvordan disse dele kan tilpasses til brugerens siddestilling.

### 8.7.1 Barnesædets nakkestøtte

#### 8.7.1.1 Indstilling af nakkestøttens vinkel/dybde

- Løsn klemarmen (1, 2 eller 3).
- Anbring nakkestøtten i den ønskede position.
- Spænd klemarmen igen.

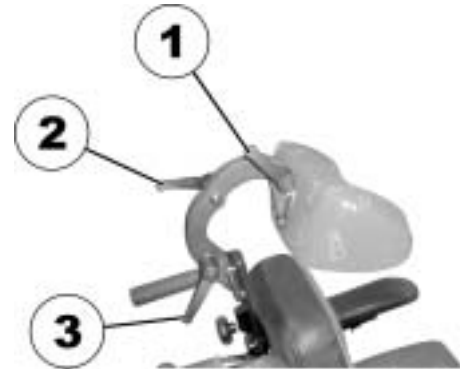

### 8.7.1.2 Indstilling af nakkestøttens højde

- Løsn klemeskruen (1).
- Anbring nakkestøtten i den ønskede højde.
- Stram klemeskruen igen.

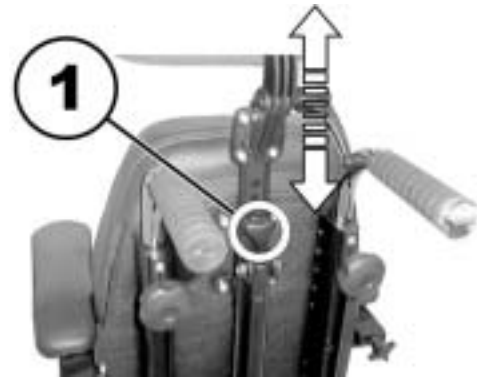

## 8.7.2 Indstilling af armlænene/vinklerne



### Forudsætninger:

- Gaffelnøgle 13 mm

Justérskruen til justering af armlænsvinklen befinder sig i den bageste ende af armlænet (A).



- Løsn kontramøtrikken (1) med gaffelnøglen.
- Indstil armlænets beslag/vinkel ved at dreje på fingerskruerne (2).
- Spænd kontramøtrikken igen.

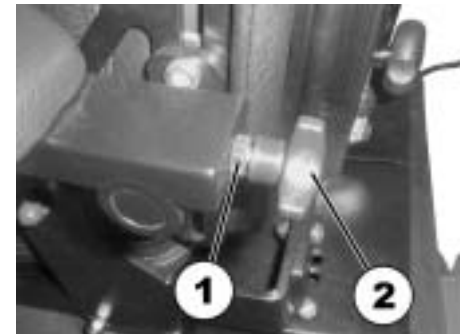



## 8.7.3 Ryglænet

### 8.7.3.1 Indstilling af skydegrebenes højde (option)

- Løsn håndhjulet (1 eller 2).
- Anbring skydegrebet i den ønskede position.
- Spænd håndhjulet igen.

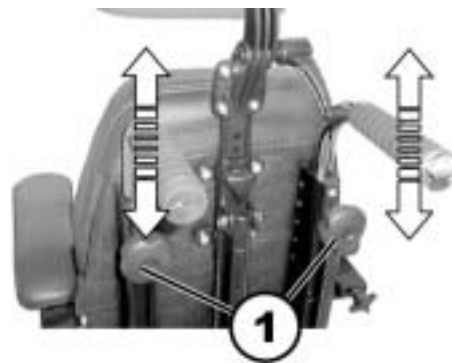

### 8.7.3.2 Elektrisk indstilling af ryglænets vinkel

Ryglænet kan valgfrit indstilles via en elektrisk aktuator. Se nærmere herom i kapitlet "Fehler! Verweisquelle konnte nicht gefunden werden." på side Fehler! Textmarke nicht definiert..

### 8.7.3.3 Manuel indstilling af ryglænets vinkel

- Løsn håndhjulet (1).
- Anbring ryglænet i den ønskede position.
- Spænd håndhjulet igen.

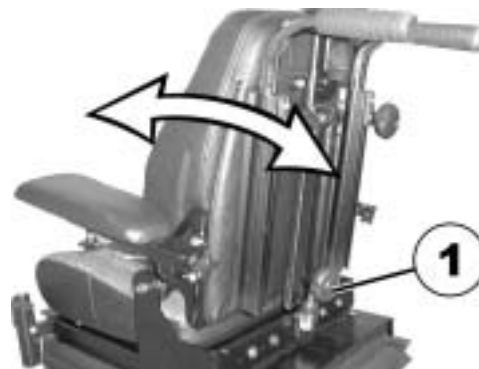

## 8.7.4 Barnesædets benstøtte

### 8.7.4.1 Indstilling af fodpladens vinkel



---

#### Forudsætninger:

- Unbrakonøgle 5 mm
- 

- Løsn unbrakoskruerne i begge ender af fodpladen (1) (på billedet vises kun én side).
- Anbring fodpladen i den ønskede position.
- Spænd skruerne igen.

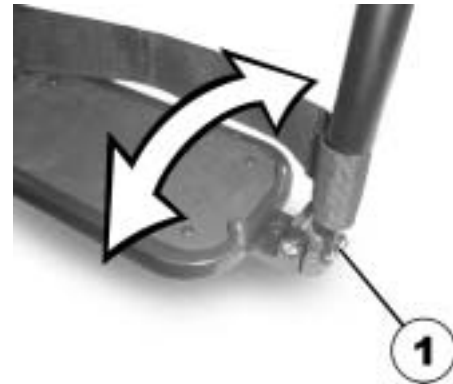

### 8.7.4.2 Opvipning af fodpladen / aftagning af benstøtte

For at lette ind- og udstigningen kan fodpladen vippes op. Fodpladen skal ligeledes vippes op, for at benstøttens bredde kan indstilles eller benstøtten afmonteres.



#### Forudsætninger:

- Unbrakonøgle 5 mm
- Løsn unbrakoskruen (1) i den venstre ende af fodpladen.
- Åbn bæltet med velcrolukning (2).
- Vip fodpladen op.

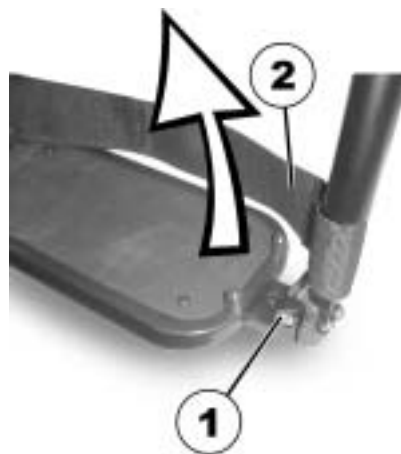

- Tryk på udløserknappen (1), og sving benstøtten udad.
- Løft benstøtten op og af.



### 8.7.4.3 Indstilling af benstøttens bredde



---

#### Forudsætninger:

- Flad skruetrækker
  - Unbrakonøgle 5 mm
  - Unbrakonøgle 3 mm
  - Gaffelnøgle 13 mm
- 
- Vip fodpladen op, og afmontér benstøtten (se også afsnittet "**Opvipning af fodpladen / aftagning af benstøtte**" på side 68).
  - Fodpladen er udstyret med en skridsikker gummimåtte, der er fastgjort med plastikstifter (1) i hjørnerne. Under gummimåtten findes skrueerne til justering af bredden på fodpladen.



- Fjern forsigtigt plastikstifterne med en flad skruetrækker.



- Fjern gummimåtten



- Skrue skruerne (1) af med unbrakonøglen på 3 mm.
- Indstil fodpladen (2) til den ønskede bredde.
- Sæt skruerne på plads igen og spænd dem.

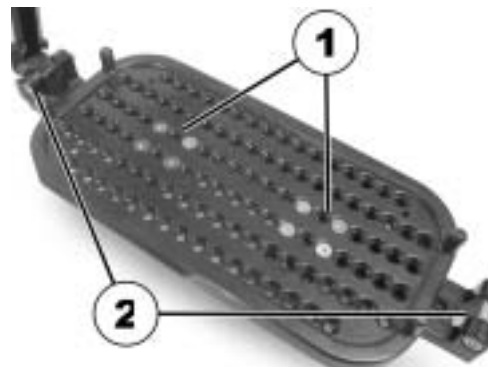



- Hvis fodpladens bredde er ændret, skal bredden på **benstøtteholderne** (1) på kørestolsrammen tilpasses på tilsvarende måde.
- Løsn de fire skruer (2) med gaffelnøglen 13 mm.



- Sv ing fodpladen lidt opad, så de to **benstøttehalvdele** kan drejes indad uden kollision.
- **Hægt de to benstøttehalvdele** på i venstre og højre side, og drej dem indad, indtil låsene på begge sider går i indgreb.

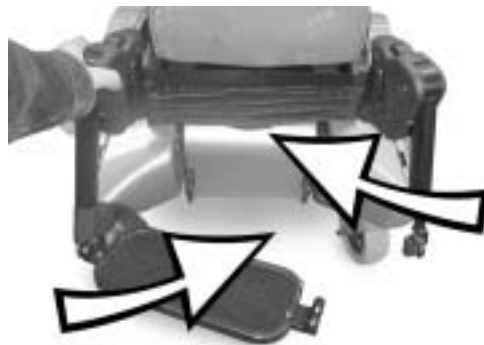

- Sving fodbrættet ned. Låsen til fodpladen (1) skal passe nøjagtigt. Det gøres ved at tilpasse bredden på **benstøtteholderne** (2).



- Spænd skruen (1) igen.
- Luk bæltet med velcrolukning (2) igen.



#### 8.7.4.4 Indstilling af benstøttens længde



---

##### Forudsætninger:

- Unbrakonøgle 5 mm
- 
- Løsn skruen (1).
  - Indstil underbenslængden
  - Spænd skruen igen.



#### 8.7.4.5 Indstilling af benstøttens vinkel



---

##### Forudsætninger:

- Unbrakonøgle 6 mm
  - Metalstift 3 mm Ø, ca. 10 cm lang
  - Hammer
- 

- Løsn skruen (1).
- Sæt metalstiften i hul (2), og bank let med hammeren mod den for at løsne plastskålens to halvdele.
- Indstil vinklen.
- Spænd skruen igen.



- Løsn skruen (1).
- Sæt metalstiften i hul (2), og bank let med hammeren mod den for at løsne plastskålens to halvdele.
- Indstil vinklen.
- Spænd skruen igen.

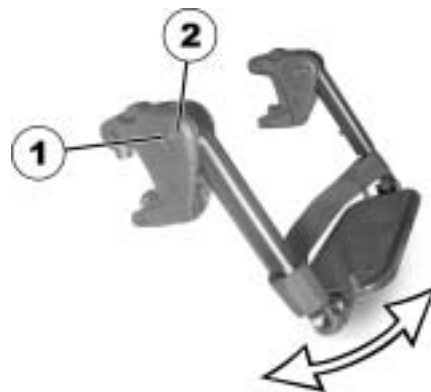

- Løsn skruen (1).
- Sæt metalstiften i hul (2), og bank let med hammeren mod den for at løsne plastskålens to halvdele.
- Indstil vinklen.
- Spænd skruen igen.

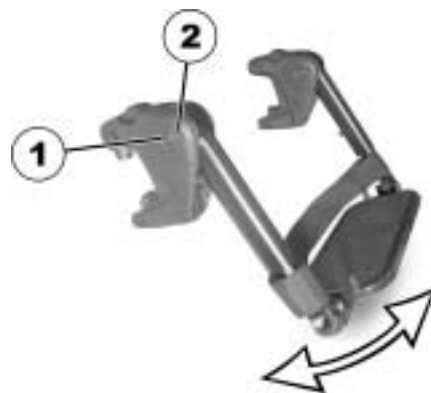

## **9 Indstilling af fod- og benstøtter**

### **9.1 Midtermonterede benstøtter**

#### **9.1.1 Elektrisk benstøtte**

Den elektriske benstøtte betjenes fra manøvrepulten. Oplysninger om dette finder du i kapitlet "Fehler! Verweisquelle konnte nicht gefunden werden." på side Fehler! Textmarke nicht definiert..

Den elektriske benstøtte kan sænkes helt som udstigningshjælp. Stil sædet i den rigtige position ved at sænke liften, og indstil en negativ sædevinkel (vippet let fremad).

### 9.1.1.1 Fuldstændig nedsænkning af den elektriske benstøtte som udstigningshjælp



#### Advarsel! Forkert betjening kan ødelægge benstøtten.

- *Følg nedenstående vejledning nøje.*

#### Ind- og udstigning af kørestolen.

- Stil sædehøjden og sædevinklen i den position, som du føler er behagelig.
- Sæt den ene fod på fodpladerne, og aktivér udløseren. Fodpladerne sænkes langsomt ned på jorden.
- Nu kan du stige ind og ud.





### Løftning af fodpladerne.

- Du sidder i kørestolen.
- Sæt begge fødder ved siden af fodpladerne.



- Aktivér udløseren (1). Fodpladerne bevæger sig automatisk til den øverste position.
- Slip udløseren (1), og sæt begge fødder på fodpladerne.





---

**Advarsel! Du kan ødelægge benstøtten, hvis du betjener den forkert.**

- *Kontrollér, at fodpladerne er i øverste position, før du justerer benstøttens vinkel.*
  - *Hvis du ikke følger denne advarsel, bliver benstøtten beskadiget.*
- 

**Justering af benstøttens vinkel.**

- Nu kan du indstille benstøttens vinkel, som du ønsker.



## 9.1.2 Indstillelig benstøtte

### 9.1.2.1 Indstilling af vinklen



---

#### Forudsætninger:

- 1 stk. gaffelnøgle 10 mm
- 

- Løsn kontramøtrikken (1) med gaffelnøglen.
- Placer benstøtten i den ønskede position ved at dreje spindlen (2).
- Stram kontramøtrikken igen.



### 9.1.2.2 Indstilling af benstøttens længde



---

#### Forudsætninger:

- 1 stk. unbrako-skruenøgle 5 mm
- 
- Løsn fastspændingsskruerne (1) med unbrako-skruenøglen.
  - Skub fodstøtten i den ønskede højde.
  - Stram fastspændingsskruerne igen.

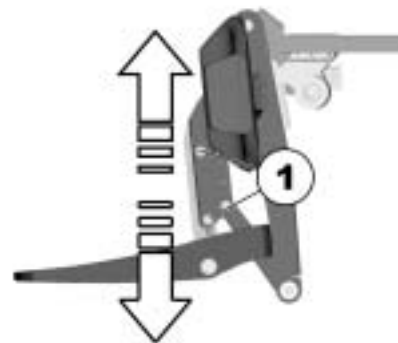

### 9.1.2.3 Indstilling af lægpladen efter brugerens lægbredde

Benstøtternes lægplade kan indstilles, så den passer til brugerens lægbredde ved at trække dem fra hinanden eller dreje dem ind mod hinanden.

- Drej lægpladen ind til den ønskede bredde.



#### 9.1.2.4 Indstilling af fodpladens vinkel



---

##### Forudsætninger:

- 1 stk. unbrakonøgle 5 mm
- 

- Klap fodpladerne op for at komme ind til stilleskruerne.
- Indstil stilleskruerne (1) med unbrakonøglen.
- Klap fodpladen ned igen.



## 9.2 Sidemonterede benstøtter

### 9.2.1 Standardfodstøtte med forudindstillet vinkel

#### 9.2.1.1 Svinge fodstøtten udad og/eller tage den af

Den lille frigørelsesknop befinder sig på den øverste del af fodstøtten. Når fodstøtten er frigjort, kan den svinges indad eller udad ved indstigning, og den kan tages helt af.

- Tryk på frigørelsesknappen (1), og sving fodstøtten udad.
- Løft fodstøtten op og af.



### 9.2.1.2 Indstilling af vinkel



---

**OBS: Fare for tilskadekomst på grund af forkert indstilling af fod- og benstøtterne!**

- *Før og under hver kørsel skal det ubetinget kontrolleres at benstøtter ikke berører hverken styrehjul eller gulvet!*
- 



**Forudsætninger:**

- 1x unbrakonøgle, 6 mm
- 

- Løsn skruen (1) med unbrakonøglen.
- Indstil den ønskede vinkel.
- Spænd skruen igen.





### 9.2.1.3 Indstilling af fodstøttens endestop



---

#### Forudsætninger:

- 1x unbrakonøgle, 6 mm
  - 1x gaffelnøgle, 10 mm
- 

Fodstøttens yderposition bestemmes af en gummibuffer (1).



Gummibufferen kan skrues ud eller ind (A), eller den kan forskydes opad eller nedad (B).



- Løsn skruen (1) med unbrakonøglen, og sving fodstøtten opad, så du kan komme til gummibufferen.



- Løsn kontramøtrikken (1) med gaffelnøglen.



- Placér gummibufferen i den ønskede position
- Spænd kontramøtrikken igen



- Placér fodstøtten i den ønskede position.
- Spænd skruen igen.



#### 9.2.1.4 Indstilling af fodstøttens længde



---

**OBS: Fare for tilskadekomst på grund af forkert indstilling af fod- og benstøtterne!**

- Før og under hver kørsel skal det ubetinget kontrolleres at benstøtter ikke berører hverken styrehjul eller gulvet!
- 



**Forudsætninger:**

- 1x unbrakonøgle, 5 mm
- 

- Løsn skruen (1) med skruenøglen.
- Indstil den ønskede længde.
- Spænd skruen igen.



## 9.2.2 Manuelt højdeindstillelig benstøtte 90° - 0°

### 9.2.2.1 Svinge benstøtten udad og/eller tage den af

Den lille frigørelsesknap befinder sig på den øverste del af benstøtten. Når benstøtten er frigjort, kan den svinges indad eller udad ved indstigning, og den kan tages helt af.

- Tryk på frigørelsesknappen (1), og sving benstøtten udad.
- Løft benstøtten op og af.



### 9.2.2.2 Indstilling af vinkel



---

**OBS: Fare for tilskadekomst på grund af forkert indstilling af fod- og benstøtterne!**

- *Før og under hver kørsel skal det ubetinget kontrolleres at benstøtter ikke berører hverken styrehjul eller gulvet!*
- 

- Løsn klemgrebet (1) ved at dreje mindst én omgang mod uret.

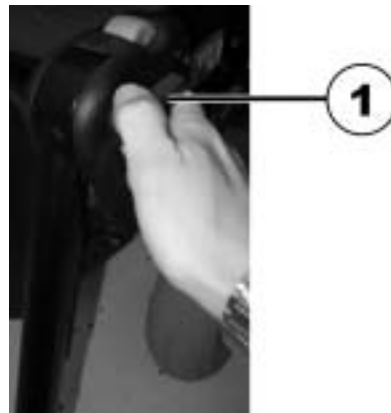

- Slå på grebet for at løsne låsemekanismen.



- Indstil den ønskede vinkel.



- Drej grebet med uret for at spænde det.





### 9.2.2.3 Indstilling af benstøttens endestop



---

#### Forudsætninger:

- 1x gaffelnøgle, 10 mm
- 

Benstøttens yderposition bestemmes af en gummibuffer (A).



Gummibufferen kan skrues ind eller ud (A) eller forskydes opad eller nedad (B).



- Løsn låseknappen (1) ved at dreje mindst én omgang mod uret.

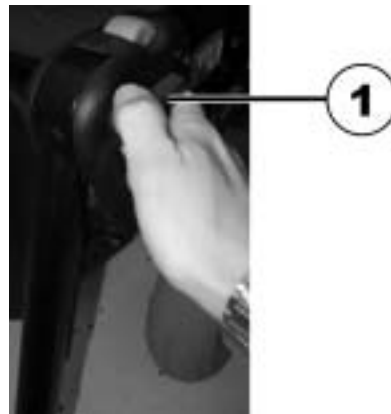

- Slå på knappen for at løsne låsemekanismen.



- Drej benstøtten opad for at nå gummibufferen.



- Løsn kontramøtrikken med gaffelnøglen (1).



- Anbring gummibufferen i den ønskede position.
- Stram kontramøtrikken igen



- Anbring benstøtten i den ønskede position.
- Spænd klemgrebet igen.



#### 9.2.2.4 Indstilling af benstøttens længde



---

**OBS: Fare for tilskadekomst på grund af forkert indstilling af fod- og benstøtterne!**

- Før og under hver kørsel skal det ubetinget kontrolleres at benstøtter ikke berører hverken styrehjul eller gulvet!
- 



**Forudsætninger:**

- 1x unbrakonøgle, 6 mm
- 

- Løsn skruen (1) med skruenøglen.
- Indstil den ønskede længde.
- Spænd skruen igen.



### 9.2.2.5 Indstilling af lægpladens dybde

Lægpladens dybde kan indstilles vha. holdepladen. Hulkombinationerne på holdepladen giver mulighed for 5 forskellige dybdeindstillinger.



---

#### Forudsætninger:

- 1x gaffelnøgle, 10 mm
- 

- Løsn møtrikken (1) med gaffelnøglen, og tag den af.
- Indstil den ønskede dybde. Vær opmærksom på, at de runde huller er beregnet til lægpladens holdeskruer, og de aflange huller til metalstiften uden gevind.
- Skru møtrikken på igen, og spænd den.



### 9.2.2.6 Indstilling af lægpladens højde



---

#### Forudsætninger:

- 1x unbrakonøgle, 4 mm
- 

- Løsn skruerne (1) med unbrakonøglen.
- Indstil den ønskede position.
- Spænd skruerne igen.



### 9.2.2.7 Frigøre lægpladen og svinge den bagud ved udstigning

- Tryk lægpladen lige nedad. Lægpladen er frigjort.



- Frigør benstøtten, og sving den udad. Lægpladen svinger af sig selv bagud.





- Løft benet over hælremmen, og sæt det ned på jorden.



### 9.2.2.8 Indstilling af den vinkelindstillelige fodplade



---

**Forudsætninger:**

- 1x unbrakonøgle, 5 mm
- 

- Løsn de to låseskruer til fodpladen med unbrakonøglen.
- Indstil den ønskede vinkel.
- Spænd skruerne igen.



### 9.2.2.9 Indstilling af den vinkel- og dybdeindstillelige fodplade



---

#### Forudsætninger:

- 1x unbrakonøgle, 5 mm
- 
- Løsn fodpladens låseskrue (1) med unbrakonøglen.
  - Indstil fodpladen i den ønskede vinkel eller dybde.
  - Spænd skruen igen.



## 9.2.3 Manuelt højdeindstillelig benstøtte 80° - 0° med ergonomisk længdekompensation

### 9.2.3.1 Svinge benstøtten udad og/eller tage den af

Den lille frigørelsesknap befinder sig på den øverste del af benstøtten. Når benstøtten er frigjort, kan den svinges indad eller udad ved indstigning, og den kan tages helt af.

- Tryk på frigørelsesknappen (1), og sving benstøtten udad.
- Løft benstøtten op og af.



### 9.2.3.2 Indstilling af vinkel



---

**OBS: Fare for tilskadekomst!**

- *Tag ikke fat i benstøttens drejeområde!*
- 



---

**OBS: Fare for tilskadekomst på grund af forkert indstilling af fod- og benstøtterne!**

- *Før og under hver kørsel skal det ubetinget kontrolleres at benstøtter ikke berører hverken styrehjul eller gulvet!*
- 

- Løfte: Træk benstøtten op, indtil den ønskede vinkel er nået.



- Sænke: Hold fast i benstøtten i nærheden af fodpladen, træk i stillegrebet i siden (1), og sænk langsomt benstøtten ned.



### 9.2.3.3 Indstilling af benstøttens længde



---

**OBS: Fare for tilskadekomst på grund af forkert indstilling af fod- og benstøtterne!**

- Før og under hver kørsel skal det ubetinget kontrolleres at benstøtter ikke berører hverken styrehjul eller gulvet!
- 



**Forudsætninger:**

- 1x unbrakonøgle, 5 mm
- 

- Løsn skruen (1) med skruenøglen.
- Indstil den ønskede længde.
- Spænd skruen igen.



#### 9.2.3.4 Indstilling af lægpladens dybde

Lægpladens dybde kan indstilles vha. holdepladen. Hulkombinationerne på holdepladen giver mulighed for 5 forskellige dybdeindstillinger.



---

##### Forudsætninger:

- 1x gaffelnøgle, 10 mm
- 

- Løsn møtrikken (1) med gaffelnøglen, og tag den af.
- Indstil den ønskede dybde. Vær opmærksom på, at de runde huller er beregnet til lægpladens holdeskruer, og de aflange huller til metalstiften uden gevind.
- Skru møtrikken på igen, og spænd den.



### 9.2.3.5 Indstilling af lægpladens højde



---

#### Forudsætninger:

- 1x unbrakonøgle, 4 mm
- 

- Løsn skruerne (1) med unbrakonøglen.
- Indstil den ønskede position.
- Spænd skruerne igen.





### 9.2.3.6 Frigøre lægpladen og svinge den bagud ved udstigning

- Tryk lægpladen lige nedad. Lægpladen er frigjort.



- Frigør benstøtten, og sving den udad. Lægpladen svinger af sig selv bagud.



- Løft benet over hælremmen, og sæt det ned på jorden.



### 9.2.3.7 Indstilling af den vinkelindstillelige fodplade



---

**Forudsætninger:**

- 1x unbrakonøgle, 5 mm
- 

- Løsn de to låseskruer til fodpladen med unbrakonøglen.
- Indstil den ønskede vinkel.
- Spænd skruerne igen.



### 9.2.3.8 Indstilling af den vinkel- og dybdeindstillelige fodplade

---



#### Forudsætninger:

- 1x unbrakonøgle, 5 mm
- 
- Løsn fodpladens låseskrue (1) med unbrakonøglen.
  - Indstil fodpladen i den ønskede vinkel eller dybde.
  - Spænd skruen igen.



## 9.2.4 Elektrisk højdeindstillelig benstøtte 80° - 0° med ergonomisk længdekompensation

### 9.2.4.1 Svinge benstøtten udad og/eller tage den af

Den lille frigørelsesknap befinder sig på den øverste del af benstøtten. Når benstøtten er frigjort, kan den svinges indad eller udad ved indstigning, og den kan tages helt af.

- Tryk på frigørelsesknappen (1), og sving benstøtten udad.
- Løft benstøtten op og af.



#### 9.2.4.2 Indstilling af vinkel



---

**OBS: Fare for tilskadekomst!**

- *Tag ikke fat i benstøttens drejeområde!*
- 



---

**OBS: Fare for tilskadekomst på grund af forkert indstilling af fod- og benstøtterne!**

- *Før og under hver kørsel skal det ubetinget kontrolleres at benstøtter ikke berører hverken styrehjul eller gulvet!*
- 

Den i højden elektrisk indstillelige benstøtte aktiveres vha. styrepulten. Se den separate brugsanvisningen til styrepulten.

### 9.2.4.3 Indstilling af benstøttens længde



---

**OBS: Fare for tilskadekomst på grund af forkert indstilling af fod- og benstøtterne!**

- *Før og under hver kørsel skal det ubetinget kontrolleres at benstøtter ikke berører hverken styrehjul eller gulvet!*
- 



**Forudsætninger:**

- 1x gaffelnøgle, 10 mm
- 

- Løsn skruen (1) med skruenøglen.
- Indstil den ønskede længde.
- Spænd skruen igen.



#### 9.2.4.4 Indstilling af lægpladens dybde

Lægpladens dybde kan indstilles vha. holdepladen. Hulkombinationerne på holdepladen giver mulighed for 5 forskellige dybdeindstillinger.



---

##### Forudsætninger:

- 1x gaffelnøgle, 10 mm
- 
- Løsn møtrikken (1) med gaffelnøglen, og tag den af.
  - Indstil den ønskede dybde. Vær opmærksom på, at de runde huller er beregnet til lægpladens holdeskruer, og de aflange huller til metalstiften uden gevind.
  - Skru møtrikken på igen, og spænd den.



### 9.2.4.5 Indstilling af lægpladens højde



---

#### Forudsætninger:

- 1x unbrakonøgle, 4 mm
- 
- Løsn skruerne (1) med unbrakonøglen.
  - Indstil den ønskede position.
  - Spænd skruerne igen.





#### 9.2.4.6 Frigøre lægpladen og svinge den bagud ved udstigning

- Tryk lægpladen lige nedad. Lægpladen er frigjort.



- Frigør benstøtten, og sving den udad. Lægpladen svinger af sig selv bagud.



- Løft benet over hælremmen, og sæt det ned på jorden.



#### 9.2.4.7 Indstilling af den vinkelindstillelige fodplade



---

**Forudsætninger:**

- 1x unbrakonøgle, 5 mm
- 

- Løsn de to låseskruer til fodpladen med unbrakonøglen.
- Indstil den ønskede vinkel.
- Spænd skruerne igen.



#### 9.2.4.8 Indstilling af den vinkel- og dybdeindstillelige fodplade



---

##### Forudsætninger:

- 1x unbrakonøgle, 5 mm
- 
- Løsn fodpladens låseskrue (1) med unbrakonøglen.
  - Indstil fodpladen i den ønskede vinkel eller dybde.
  - Spænd skruen igen.



## 10 Elektrisk system

### 10.1 Beskyttelsessystem til kørestolens elektronik

Scooterens elektronik er forsynet med et overbelastningsystem.

Hvis motorerne udsættes for stor belastning gennem længere tid (f.eks. ved kørsel op ad bakke) og især i forbindelse med høj udendørs temperatur, kan det medføre overophedning af elektronikken. I dette tilfælde bliver scooterens strømforsyning reduceret gradvist, indtil scooteren til sidst går helt i stå. Statusdisplayet viser en tilsvarende fejlkode (se kapitlet "Fehler! Verweisquelle konnte nicht gefunden werden." på side **Fehler! Textmarke nicht definiert.**). Ved at slukke og derefter tænde igen annulleres fejlkoden, og elektronikken tændes igen. Det tager ca. fem minutter, inden elektronikken er kølet så meget ned, at motorerne kan yde det optimale igen.

Når motorerne standser på grund af en uovervindelig forhindring, som f.eks. en høj kantsten, og føreren lader motorerne trække imod denne hindring i mere end 20 sekunder, uden at scooteren bevæger sig, vil elektronikken automatisk slukke for at forhindre motorerne i at blive ødelagt. Statusdisplayet viser en tilsvarende fejlkode (se kapitlet "Fehler! Verweisquelle konnte nicht gefunden werden." på side **Fehler! Textmarke nicht definiert.**). Ved at slukke og derefter tænde igen annulleres fejlkoden, og elektronikken tændes igen.

## 10.1.1 Hovedsikringen i kørestolens elektriske system



### **BEMÆRK!**

En defekt hovedsikring kan først udskiftes, når hele det elektriske system er kontrolleret. Det skal være en Invacare®-forhandler, som foretager udskiftningen. Sikringstypen finder De i kapitlet "**Tekniske specifikationer**" fra side **162**.

Kørestolens samlede elektriske system er beskyttet mod overbelastning af hovedsikringen.

Hovedsikringen sidder under den bageste midterbeklædning til venstre ved siden af powermodulet.

For at komme til hovedsikringen skal den bageste beklædning først fjernes.

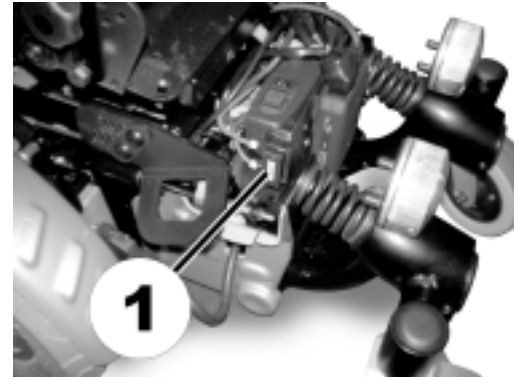

## 10.2 Batterier

Køretøjets strømforsyning varetages af to 12 V batterier. Batterierne er vedligeholdelsesfri og skal blot oplades regelmæssigt.

I det følgende finder du oplysninger om, hvordan batterier oplades, håndteres, transporteres, opbevares, vedligeholdes og anvendes.

### 10.2.1 Opladning af batterier

#### 10.2.1.1 Generelle oplysninger om opladning

Nye batterier bør altid oplades till 100% en gang før første ibrugtagning. Nye batterier kommer op på fuld kapacitet efter ca. 10 - 20 opladninger (tilkøringsperiode). Pga. batteriets opbygning er en det nødvendigt med en tilkørselsperiode før maksimale ydeevne opnås. Efter end tilkørselsperiode vil du opnå større rækkevidden og forlænget driftstid.

Gel-/AGM-blysyrebatterier har ikke på samme måde som NiCd-batterier en hukommelseseffekt.

#### 10.2.1.2 Generel vejledning om opladning

Følg nedenstående vejledning for sikker brug og lang batterilevetid:

- Oplad batterierne i 12 timer før første brug.
- Vi anbefaler daglig opladning af batterierne efter hver afladning, selv efter delvis afladning, samt hver nat. Afhængig af graden af afladning kan det tage op til 12 timer, før batterierne er fuldt opladet igen.
- Når batteriindikatoren når det røde LED-område, skal batterierne oplades i min. 16 timer, uanset om displayet angiver, at opladningen er færdig!
- Forsøg at opnå opladning i 24 timer én gang om ugen for at sikre, at begge batterier er fuldt opladet.

- Brug ikke dine batterier ved lav opladning uden jævnligt at lade dem helt op.
- Oplad ikke dine batterier ved ekstreme temperaturer. Hverken høje temperaturer over 30° C eller lave temperaturer under 10° C anbefales til opladning.
- Benyt altid kun opladere af klasse 2. Sådanne opladere kan efterlades uden opsyn under opladningsprocessen. Alle opladere, som leveres af Invacare®, opfylder dette krav.
- Du kan ikke overlade batterierne, hvis du bruger den lader, der fulgte med dit køretøj, eller en lader, der er godkendt af Invacare®.
- Beskyt opladeren mod varmekilder, som f.eks. radiatorer og direkte sollys. Hvis batteriopladeren bliver overophedet, reduceres strømstyrken, og opladningsprocessen forsinkes.

### **10.2.1.3 Sådan oplades batterierne**

Ladeudtagets position samt yderligere henvisninger til opladning af batterierne ses i bruganvisningen til styreboksen og opladeren.



---

**ADVARSEL:**

**Fare for eksplosion og beskadigelse af batterierne, hvis der bruges en forkert batterioplader.**

- *Brug kun den batterioplader, der leveres sammen med køretøjet eller en af Invacare® anbefalet batterioplader!*

**Fare for elektrisk stød og beskadigelse af batteriopladeren, hvis den bliver våd!**

- *Beskyt batteriopladeren mod vand!*

**Fare for kortslutning og elektrisk stød, hvis batteriopladeren er beskadiget!**

- *Brug ikke batteriopladeren, hvis den er faldet på jorden eller er beskadiget!*

**Fare for elektrisk stød og skader på batterierne!**

- *Forsøg ALDRIG at oplade batterierne ved at tilslutte kabler direkte til batteriets poler.*

**Fare for brand og elektrisk stød, hvis der bruges et beskadiget forlænger kabel!**

- *Brug kun et forlænger kabel, hvis det er absolut nødvendigt! I det tilfælde at det er nødvendigt, skal du sørge for, at det er i god stan og overholder de på området gældende regler!*

**Der er fare for skader, hvis rullestolen anvendes under opladning!**

- *Forsøg IKKE at oplade batterierne, samtidig med at rullestolen anvendes.*
  - *Sid IKKE i rullestolen, samtidig med at batterierne oplades.*
- 

- Sluk mobilitetsanordningen.
- Tilslut batteriopladeren til ladestikket.
- Tilslut batteriopladeren til strømforsyningen.

#### **10.2.1.4 Sådan frakobles batterierne efter opladning**

- Afbryd først opladeren fra strømforsyningsnettet efter endt opladning. Tag derefter stikket af på styreboksen.



## 10.2.2 Opbevaring og vedligeholdelse

Følg nedenstående vejledning for sikker brug og lang batterilevetid:

- Opbevar altid batterierne med fuldt opladede.
- Efterlad ikke batterierne med lav opladning i længere perioder. Afladede batterier skal oplades så hurtigt som muligt.
- Hvis din mobilitetsanordning ikke anvendes i en længere periode (mere end to uger), skal batterierne oplades mindst én gang om måneden for at opretholde fuld opladning, og batterierne skal altid oplades før brug.
- Undgå ekstrem varme og kulde ved opbevaring. Vi anbefaler, at batterier opbevares ved en temperatur på 15° C.
- Gel- og AGM-batterier er vedligeholdelsesfrie. Eventuelle driftsproblemer skal håndteres af en kvalificeret tekniker.

## 10.2.3 Vejledning i brug af batterierne



---

### **FORSIGTIG! Risiko for skader på batterierne.**

- *Undgå kraftig afladning, og aflad aldrig batterierne fuldstændigt.*
- 

- Vær opmærksom på batteriindikatoren! Sørg for at oplade batterierne, når batteriindikatoren viser, at batterispændingen er lav.

Hvor hurtigt batterierne aflades, er afhængigt af forskellige faktorer, såsom omgivelsestemperaturen, kørebanens beskaffenhed, dæktryk, brugerens vægt, køremåde, brug af belysning osv.

- Forsøg altid at oplade batterierne, før de når det røde LED-område.

De tre sidste LED'er (to røde og én orange) angiver en resterende kapacitet på ca. 15 %.

- Kørsel med blinkende røde LED'er medfører ekstrem belastning af batterierne og bør under normale omstændigheder undgås.
- Når kun én rød LED blinker, er funktionen Sikkert Batteri aktiveret. Fra dette punkt reduceres hastighed og acceleration kraftigt. Det vil give dig mulighed for langsomt at køre din mobilitetsanordning væk fra farlige situationer, før elektronikken slår helt fra. Her er der tale om kraftig afladning, der bør undgås.
- Bemærk, at batteriets nominelle kapacitet reduceres ved temperaturer under 20° C. F.eks. reduceres kapaciteten ved -10° C til ca. 50 % af batteriets nominelle kapacitet.
- Hvis du vil undgå at beskadige batterierne, skal du aldrig lade dem blive helt afladet. Kør ikke på stærkt afladene batterier, medmindre det er absolut nødvendigt, da det vil belaste batterierne unødvendigt og i høj grad forkorte deres forventede levetid.
- Jo tidligere du oplader batterierne, jo længere levetid har de.
- Niveauet af afladning påvirker levetiden. Jo hårdere et batteri belastes, jo kortere tid vil det holde.

Eksempler:

- Én kraftig afladning er en lige så stor belastning som seks normale cyklusser (grønt/orange display slukket).

- Batteriets levetid er ca. 300 cyklusser ved 80 % afladning (første syv LED'er slukket) eller ca. 3.000 cyklusser ved 10 % afladning (én LED slukket).



**BEMÆRK:**

Antallet af LED'er kan variere alt efter fjernbetjeningstype.

---

- Ved normal brug skal batteriet én gang om måneden aflades, til alle grønne og orange LED'er er slukket. Dette skal gøres i løbet af én dag. Efterfølgende er 16 timers opladning nødvendig af hensyn til rekonditionering.

## **10.2.4 Transport af batterier**

Batterierne, der følger med dit elektriske køretøj, er klassificeret som "ikke-farligt gods". Denne klassificering er foretaget i henhold til forskellige internationale forordninger om farligt gods som fx DOT, ICAO, IATA og IMDG. Batterierne kan frit transporteres med bil, ambulance, færge, tog og fly. Nogle transportfirmaer kan dog have egne retningslinier som indskrænker eller forbyder transporten. Venligst henvend Dem i hvert tilfælde direkte til transportfirmaet.

## **10.2.5 Håndtering af batterier**

### **10.2.5.1 Generel vejledning i håndtering af batterierne**

- Bland aldrig batterier fra forskellige producenter eller forskellige batterityper, og brug ikke batterier med forskellige datokoder sammen.
- Brug aldrig Gel- og AGM-batterier sammen.
- Få altid en kvalificeret tekniker til at installere batterierne. De har den nødvendige uddannelse og det nødvendige værktøj til at gøre dette sikkert og korrekt.

### 10.2.5.2 Korrekt håndtering af beskadigede batterier

---



#### **ADVARSEL:**

**Fare for korrosion og forbrænding fra udsivende syre, hvis batterierne beskadiges!**

- *Fjern straks tøj, der er blevet tilsølet af syre!*

#### **Efter kontakt med huden:**

- *Vask straks det berørte område med masser af vand!*

#### **Efter kontakt med øjnene:**

- *Skyl straks øjnene under rindende vand i flere minutter. Kontakt en læge!*
- 

- Brug altid passende sikkerhedstøj, når du håndterer beskadigede batterier.
- Anbring beskadigede batterier i en syrebestandig beholder, straks efter de er blevet fjernet fra kørestolen.
- Transportér altid beskadigede batterier i en passende syrebestandig beholder.
- Alle genstande, der har været i kontakt med syre, skal vaskes med masser af vand.

#### **Korrekt afskaffelse af flade eller beskadigede batterier**

Flade eller beskadigede batterier kan afleveres hos din forhandler eller direkte til Invacare®.

### 10.2.5.3 Fjernelse af gamle batterier



---

**OBS: Fare for brand og forbrænding ved kortslutning af batteripolerne!**

- Ved udskiftning af batterierne må batteripolerne **IKKE** berøre kørestolens metaldele og derved kortslutte!
  - Sæt altid batteripolkapperne på igen efter udskiftning af batterierne!
- 



---

**OBS: Brand- og forbrændingsfare på grund af beskadigelse af batterikablerne!**

- Batterikablerne og andre kabler ligger oven over batterierne i en kabelkanal. Kabelkanalen beskytter kablerne mod klemning og andre beskadigelser! Den må ikke fjernes!
- 



---

**Forudsætninger:**

- Unbrakonøgle 6 mm
  - Unbrakonøgle 5 mm
  - Spidstang
- 



---

**BEMÆRK:**

Hvis kørestolen er udstyret med en lift, skal sædeenheden trækkes opad, så du kan komme til batterierne. Dette arbejde bør udføres af mindst to personer.

---

- Kør sædeliften til øverste position.
- Fjern benstøtterne.



- Træk aktuatorboltflåsen på selen ud.



- En person trækker nu sædet opad, mens en anden person sørger for, at aktuatorbolthovedet (1) føres ud af holderen og ikke sætter sig fast.



- Tryk holdemekanismen (1) helt fremad, således at den går i indgreb.
- Kør aktuatorbolten helt ned igen.

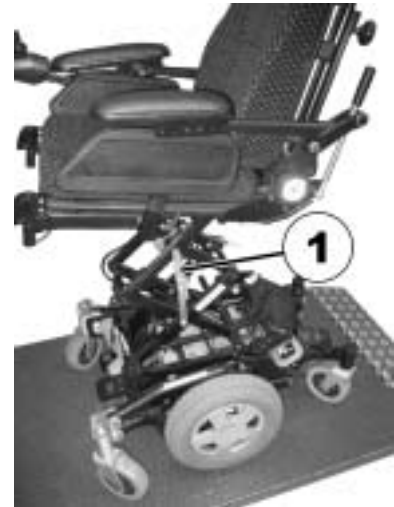

- Træk beklædningen fremad og derefter af.

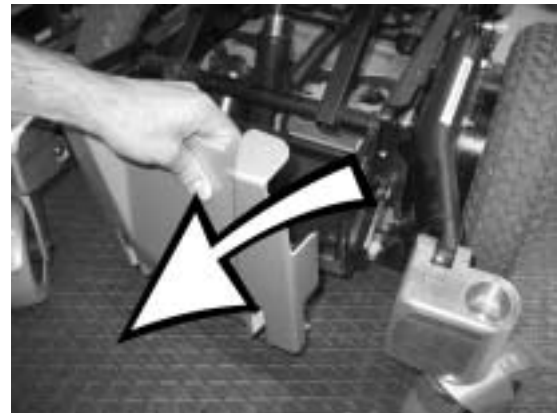



- Løsn skrue (1) på begge sider med unbrakonøglen (8 mm), og fjern dem.

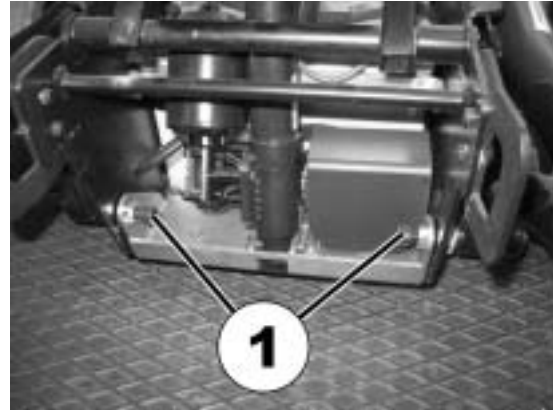

- Tryk den nederste aktuatorholder en smule ind sammen med regulatormotoren...

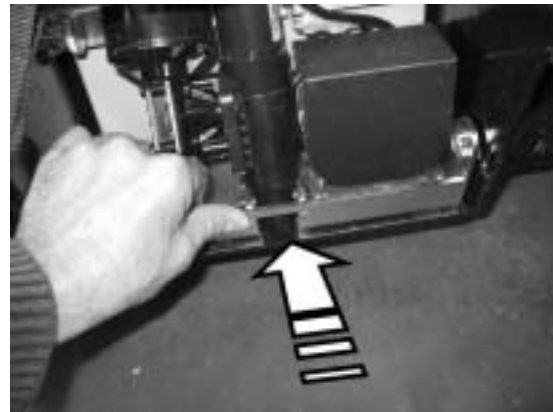

- ... løft den derefter (1), og træk den helt frem (2). Samtidig er det en hjælp med den ene hånd under chassiset at føre aktuatorholderens låsestifter i den position, hvor de kan trækkes opad og ud.
- Adskil alle aktuatorens stikforbindelser, og læg aktuatorholderen samt alle komponenter på den til side.

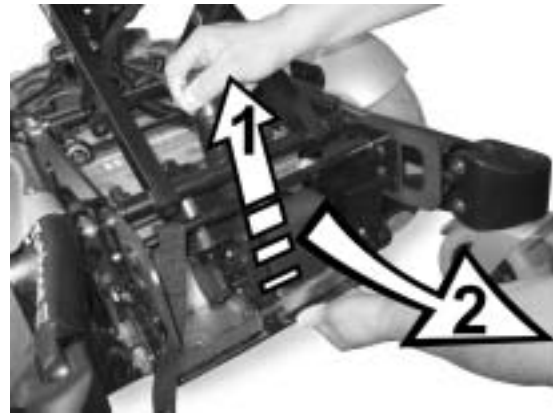

- Løsn låsningen (1) af batteriernes låsestang, og tag stangen ud.

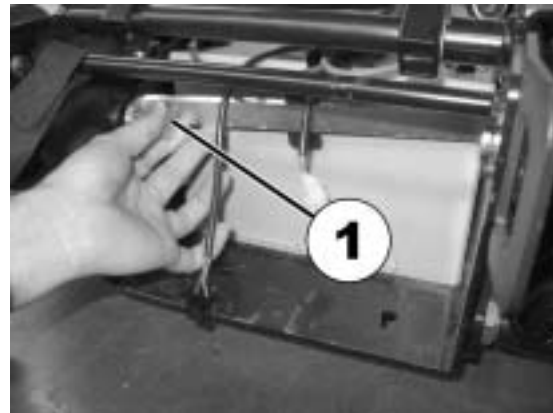

- Fjern polafdækningerne fra batteripolerne (1).
- Løsn først skruerne på minuspolerne (sorte kabler) med gaffelnøglen (11 mm).
- Løsn derefter skruerne på pluspolerne (røde kabler).

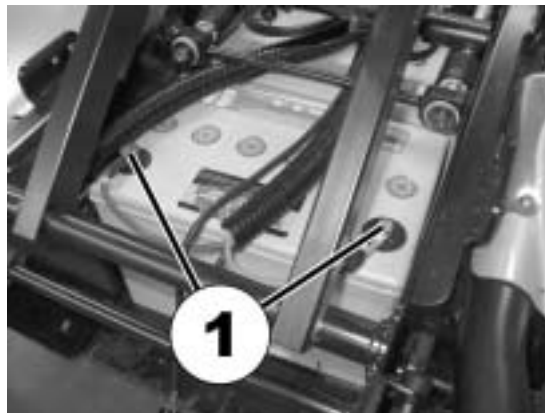

---

**ADVARSEL! Fare for fastklemning!**

- *Batterierne er meget tunge. Undgå, at de falder ned på jorden, når de fjernes fra chassiset.*
- 

- Træk batterierne fremad og ud.





---

**ADVARSEL! Brandfare! Kablerne kan blive klemt fast og skrabe imod.**

- *Sørg for korrekt placering af kablerne! De må ikke stikke frem i liftområdet. Brug om nødvendigt kabelklemmer.*
- 

Ved installation af nye batterier må der ikke ligge kabler mellem det forreste batteri og liftens aktuator! De kan blive beskadiget, når liften aktiveres!



**FORKERT!**



**RIGTIGT!**

- Monteringen udføres i omvendt rækkefølge.

**Bemærk**

Batteripolerne på det bageste batteri skal vende bagud, og batteripolerne på det forreste batteri skal vende fremad. Batterierne kan ikke tilsluttes i nogen anden fastgørelsesretning.

---



---

**ADVARSEL! Fare for fastklemning!**

- *Sørg for, at aktuatorhovedet glider ind i den øverste holder.*
- 

- Kør aktuatorbolten til den øverste position, og sørg for, at den glider ind i den øverste holder (1).

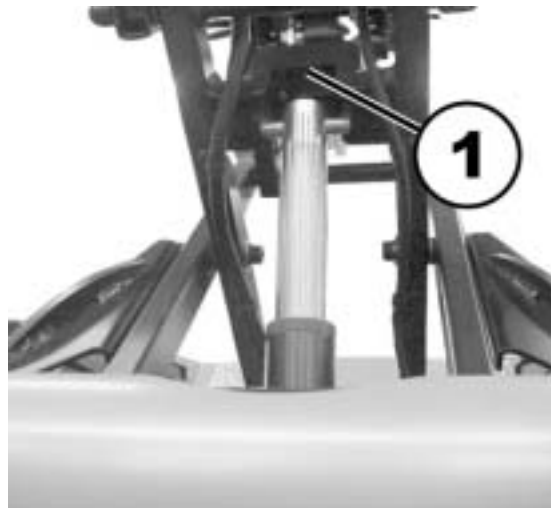

- Løft sædet en smule, og løs holdemekanismen (1). Lad sædet køre langsomt nedad, indtil liftens vægt igen hviler på aktuatoren.



- Kontrollér alle køretøjets funktioner.
- Kontrollér de nye batteriers status, og oplad dem helt.

# 11 Pleje og vedligeholdelse

Begrebet "Vedligeholdelse" dækker over enhver aktivitet, som bevarer el-kørestolen i god stand samt sikrer dens køredygtighed. Vedligeholdelsen omfatter forskellige områder som f.eks. den daglige rengøring, kontrol, reparationer og hovedeftersyn.



---

## **BEMÆRK**

Lad dit eldrevene køretøj kontrollere én gang årligt hos en autoriseret Invacare®-forhandler, således at køresikkerheden og køreevnen er sikret.

---

## 11.1 Rengøring af el-køretøjet

Vær ved rengøring af det elektriske køretøj opmærksom på følgende:

- Anvend udelukkende en fugtig klud og et mildt rengøringsmiddel.
- Anvend ingen slibende rengøringsmidler.
- Udsæt ikke de elektroniske komponenter for direkte kontakt med vand.
- Anvend ikke højtryksrensere.

### **Desinfektion**

Det er tilladt at anvende et desinfektionsmiddel til påsprøjtning eller aftørring, hvis desinfektionsmidlet er testet og godkendt. En liste over godkendte desinfektionsmidler fås hos Robert Koch Institut på <http://www.rki.de>.

## 11.2 Eftersynsliste

Følgende tabeller viser en liste over de eftersyn, som skal udføres af brugeren inden for de pågældende tidsintervaller. Hvis det elektriske køretøj ikke lever op til kravene i ét af disse eftersyn, skal du læse det tilhørende kapitel eller kontakte en autoriseret Invacare®-forhandler. En mere omfattende liste med eftersyn og anvisninger vedr. vedligeholdelse findes i servicevejledningen til dette elektriske køretøj. Servicevejledningen kan bestilles hos Invacare®. Den indeholder dog anvisninger til specialuddannede serviceteknikere og beskriver arbejdsopgaver, som ikke er beregnet til slutforbrugeren.



<b>Servicearbejder</b>	Ved levering	Ugentligt	Månedligt
<b>Sæde- og rygpølsestring:</b>			
- Kontrollér, at dette er fejlfrit.			✓
<b>Sidedel og armlæn:</b>			
- Er alle fastspændingselementer monteret?	✓	✓	
- Kan armlæne / tøjbeskytterne afmonteres og monteres uden brug af al for meget fysisk anstrengelse?		✓	
- Er armlæne sikret i deres position?		✓	
<b>Benstøtter:</b>			
- Går benstøtterne i indgreb uden problemer (gælder kun for aftagelige benstøtter)?			✓
- Fungerer justeringsmulighederne uden problemer?			✓
<b>Dæk:</b>			
- Kontrollér, om lufttrykket er korrekt (se under de tekniske data).	✓	✓	
<b>Antitiphjul</b>			
- Kontrollér, at antitiphjulene kan bevæges uden problemer.		✓	
<b>Antitiphjulenes blokeringsmekanisme</b>			
- Kontrollér, at antitiphjulenes blokeringsmekanisme fungerer korrekt.		✓	
<b>Svinghjulsgafler / svinghjul:</b>			
- Svinghjulene skal kunne dreje frit uden hindringer.		✓	
- Kontrollér, at gaffellejerne sidder fast (drejningsmoment 15 Nm +/- 1,5 Nm).			✓
<b>Drivhjul:</b>			
- Kontrollér, at hjulene sidder fast på drivakslen.			✓

- Drivhjulene skal rotere uden sideslør.			✓
<b>Elektronik / el-system:</b>			
- Kontrollér alle stikforbindelsers tilstand, og at de sidder fast.			✓
- Er batterierne blevet ladet helt op inden den daglige ibrugtagning?	Før kørsel		
- Sidder alle holdere fast og sikkert?			✓
- Fungerer alle pærer i belysningen?	Før kørsel		
<b>Rengøring:</b>			
- Rengør forsigtigt alle dele.	Efter behov		

**Lad en autoriseret Invacare®-forhandler kontrollere kørestolen en gang om året, således at køresikkerheden og køreevnen bibeholdes. Du finder en komplet checkliste i værkstedshåndbogen over de kontrol- og servicearbejder, der skal udføres. Du kan få værkstedshåndbogen hos Invacare®.**

## 12 Service- og reparationsarbejder

---



### **Vigtige anvisninger vedrørende vedligeholdelsesarbejder med værktøj!**

Nogle vedligeholdelsesarbejder, der er beskrevet i denne vejledning, og som kan udføres af brugeren selv, kræver værktøj for at kunne udføres korrekt. Hvis De ikke råder over det beskrevne værktøj, anbefales det ikke, at De selv udfører disse arbejder. I så fald vil vi stærkt anbefale at få disse arbejder udført på et autoriseret værksted!

---

I det følgende beskrives de service- og reparationsarbejder, som brugeren kan udføre. Vedrørende reservedelsspecifikationer skal du se i kapitlet "**Tekniske specifikationer**" på side **162** eller i servicevejledningen, der fås hos Invacare® (se adresser og telefonnumre i afsnittet "**Hvordan kan jeg komme i kontakt med Invacare®?**" på side **3**). Hvis du får brug for hjælp, skal du henvende dig til din Invacare®-forhandler.

### 12.1 Lapning af punkteret hjul

---



#### **BEMÆRK: Fare for at komme til skade ved utilsigtet igangsætning af køretøjet under reparation!**

- *Slå strømforsyningen fra (TIL-/FRA-tast)!*
  - *Foretag indkobling af motorerne!*
  - *Sørg for at sikre køretøjet før opklodsning ved at blokere hjulene med underlagskiler!*
- 



#### **ADVARSEL! Fare for beskadigelse af kørestolen! Hvis der fjernes afstandsskiver ved drivhjulene under monteringsarbejde, kan der ske kollisioner!**

*Der indsættes ofte afstandsskiver mellem drivaksel og hjulnav til udligning af mellemrum. Hvis disse afstandsskiver fjernes og ikke sættes på igen, kan der ske kollisioner! Monter alle afstandsskiver, præcis som de sad før afmonteringen!*

---

## 12.1.1 Reparation af punktering (drivhjul med GB-motor og pneumatisk dæk)



---

### **EKSPLOSIONSFARE!**

**Hjulet eksploderer, hvis luften ikke lukkes ud, før hjulet afmonteres!**

- *Luk altid luften ud af dækket, før hjulet afmonteres (tryk stiften i midten af ventilen ind)!*
- 



---

**Fare for personskade! Hvis hjulet ikke fastspændes ordentligt ved montagen, kan det løsne sig under kørslen!**

- *Ved monteringen af drivhjulene skal unbrakoskrueerne spændes med 25 Nm!*
- 



---

### **Forudsætninger:**

- Unbrako-skrueøgle, 6 mm.
  - Momentnøgle
  - Reparationssæt til slangedæk **eller** en ny slange.
  - Talkum
  - Skruesikringslak (f.eks. Loctite 243)
-

## Afmontering

- Klods kørestolen op (læg en træklods under rammen).
- Skru ventilhætten af.
- Luk luften ud af dækket ved at trykke på fjederstiften i ventilen (1).
- Skru de 5 underforsænkede skuer (2) ud.
- Tag fælghalvdelen ud.
- Tag slangen ud af bandagen.



### BEMÆRK

Hvis den gamle slange skal repareres og anvendes igen, og den er blevet våd under reparationen, kan det lette monteringen at pudre slangen med talkum.

---



### BEMÆRK

Sørg for, at hjulet bliver monteret på samme side og i samme kørselsretning, som det blev afmonteret.

---

- Lap slangen, og sæt den i, eller sæt en ny i.
- sæt slangen ind i bandagen igen.
- Montér fælghalvdelen igen.
- Sæt underforsænkede skuer i, og spænd dem delvist.
- Fyld lidt luft i slangen.
- Skru de underforsænkede skruer fast med 25 Nm.
- Kontrollér, at bandagen sidder helt præcist.
- Pump dækket op til det foreskrevne lufttryk (se "**Tekniske specifikationer**" på side **162**)
- Kontrollér endnu en gang, at bandagen sidder korrekt.
- skru ventilhætten på.

## 13 Transport



**OBS:** Fare for personskader hhv. for materielle skader, hvis en elektrisk rullestol, der er udstyret med et bord, transporteres i et transportkøretøj !

- *Et eventuelt eksisterende bord skal altid fjernes inden transport!*



### 13.1 Overførsel af kørestol til andet køretøj



**ADVARSEL:** Der er risiko for at kørestolen vælter, hvis den overføres til et køretøj, mens brugeren stadig sidder i den!

- *Flyt så vidt muligt kørestolen uden brugeren i!*
- *Hvis kørestolen med brugeren i skal flyttes ind i et køretøj ved hjælp af en rampe, skal det sikres, at rampen ikke overstiger den maksimale sikre hældning (se kapitel "**Tekniske specifikationer**", der starter på side 162)!*
- *Hvis kørestolen skal flyttes ind i et køretøj ved hjælp af en rampe, hvis hældning er større end den maksimale sikre hældning (se kapitel "**Tekniske specifikationer**", der starter på side 162), skal der anvendes et spil! Ledsageren kan i så fald overvåge og hjælpe med flytningen fra en sikker position!*
- *Alternativt kan der anvendes en elevator med platform!*
- *Sørg for at sikre, at den samlede vægt på el-kørestolen og brugeren ikke overstiger den maksimalt tilladte samlede vægt for rampen eller elevatoren!*
- *Kørestolen skal altid overføres til et køretøj med ryglænet i lodret position, liftenanordningen til sædet skal være sænket, og sædet skal være i oprejst position (se kapitel "**Kørsel op og ned ad hældninger**" på side 40)!*

- Kør eller skub kørestolen ind i transportkøretøjet ved hjælp af en passende rampe.

## 13.2 Anvendelse af kørestolen som bilsæde

---



**ADVARSEL:** Hvis en kørestol sikres med et 4-punkt-stropesystem, som tilbydes af andre leverandører, og kørestolens egenvægt overskrider den maksimalvægt, som stropesystemet er certificeret til, er der risiko for alvorlig tilskadekomst endda med døden til følge for såvel kørestolsbrugeren som øvrige passagerer i nærheden!

- *Kørestolens faktiske vægt kan ligge på over 140 kg! Et egnet, fast og testet 4-punkts-stropesystem kan købes hos Unwin Safety Systems! Kontakt Unwin for at få oplysninger om forhandlere i dit land!*

*Unwin Safety Systems  
Tlf.: + 44 (0)1935 827740  
E-mail: sales@unwin-safety.co.uk  
Internet: www.unwin-safety.com*

- *En anden mulighed for sikker anvendelse af kørestolen som bilsæde er systemet Docking Station, såfremt kørestolen er kompatibel med dette system. Det kan købet separat! Kontakt venligst Invacare, såfremt du ønsker yderligere oplysninger.*
- 



**BEMÆRK:** Fare for personskade eller beskadigelse af kørestol eller transportbil, hvis vinkelindstillege benstøtter er slået op, mens kørestolen anvendes som bilsæde!

- *Vinkelindstillege benstøtter skal altid være slået helt ned, hvis de findes på stolen!*
-





---

**BEMÆRK: Fare for at komme til skade, hvis kørestolen ikke sikres forsvarligt før anvendelse som bilsæde!**

- *Brugeren bør så vidt muligt altid sætte sig over på et af bilsæderne og benytte de fastmonterede sikkerhedsseler!*
- *Kørestolen skal altid være forankret i kørselsretningen i det transporterende køretøj!*
- *Kørestolen skal altid være sikret efter brugsvejledning fra kørestolsproducenten og producenten af forankringssystemet!*
- *Afmonter eventuelle påmonterede tilbehørsdele på kørestolen, f.eks. hagestyring eller bord, og læg disse på plads i køretøjet!*
- *Hvis kørestolen er udstyret med vinkelindstilleligt ryglæn, skal det stilles i lodret position!*
- *Hvis der er monteret vinkelindstillelige benstøtter, skal disse sænkes helt!*
- *Sænk sædeliften helt, såfremt en sådan er monteret!*



**OBS: Der er risiko for tilskadekomst, når en kørestol, der bruger batterier, som ikke er lækagesikre, transporteres i et andet køretøj!**

- *Brug altid kun lækagesikre gelbatterier!*
-



---

**Bemærk!**

For at en kørestol kan anvendes som bilsæde, skal den være udstyret med specielle tilbehørsdele (fastgørelsespunkter), så den kan fastspændes i bilen. Disse tilbehørsdele er i nogle lande (f.eks. GB) en del af det standardtilbehør, der leveres sammen med kørestolen, men de kan i andre lande også bestilles som ekstraudstyr hos Invacare®.

---

Denne elektriske kørestol opfylder kravene i ISO 7176-19:2001 og må i forbindelse med et forankringssystem, der er kontrolleret og godkendt iht. ISO 10542, anvendes som bilsæde. Kørestolen har gennemgået en kollisionstest, hvor den var forankret i det transporterende køretøjs køreretning. Andre konfigurationer blev ikke testet. Testdukken var sikret med hofte- og skuldersikkerhedsseler. Begge sikkerhedsseletyper bør anvendes for at minimere skader på hoved og overkrop. Kørestolen skal altid undersøges af en autoriseret forhandler, før den må benyttes igen efter en kollision. Der må ikke foretages ændringer på kørestolens forankringspunkter uden producentens samtykke.

### 13.2.1 Sådan forankres kørestolen ved anvendelse som bilsæde i køretøj

Den elektriske kørestol har fire forankringspunkter, som er markeret med symbolet til højre. Der kan anvendes karabinhager eller skydesløjfter til fastørelsen.



- Fastgør kørestolen foran (1) og bagtil (2) med forankringssystemets remme.
- Fastgør kørestolen ved at stramme remmene som beskrevet i betjeningsvejledningen fra producenten af forankringssystemet.

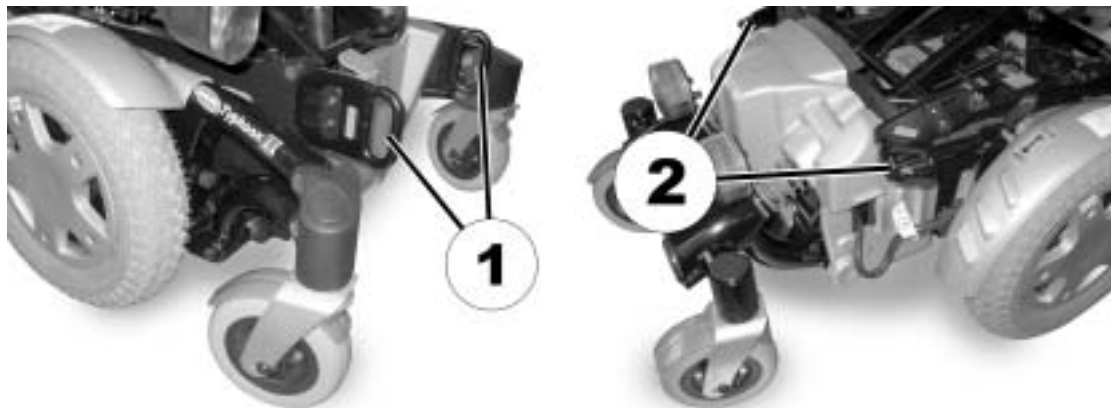

## 13.2.2 Sådan sikres brugeren i kørestolen



---

**BEMÆRK: Fare for at komme til skade, hvis brugeren ikke sikres forsvarligt i kørestolen!**

- *En eventuel sikkerhedssele på kørestolen kan ikke erstatte sikkerhedsselen i et transportkøretøj, som foreskrevet i ISO 10542!*
  - *Sikkerhedsseler skal sidde tæt ind til brugerens krop! Der må ikke være dele på kørestolen, f.eks. armlæn eller hjul, som holder selen på afstand af brugerens krop.*
  - *Sikkerhedsseler skal strammes mest muligt uden at virke generende for brugeren.*
  - *Sikkerhedsseler må ikke være snoet under anvendelsen.*
  - *Check at tredje forankringspunkt for sikkerhedssele ikke er fastgjort direkte i gulvet på køretøjet, men i en af stolperne på køretøjet.*
- 



---

**ADVARSEL: Der er risiko for tilskadekomst, hvis el-kørestolen bruges som bilsæde, og hovedstøtten ikke er rigtig indstillet eller er monteret forkert! Ved sammenstød kan det resultere i overstrækning af nakken!**

- *Der skal være installeret en hovedstøtte! Hovedstøtten, der leveres af Invacare® som ekstratilbehør til denne kørestol, er optimal til brug under transport.*
- *Hovedstøtten skal være indstillet i brugerens ørehøjde.*





Der må ikke være dele på kørestolen, f.eks. armlæn eller hjul, som holder sikkerhedsselen på afstand af brugerens krop.

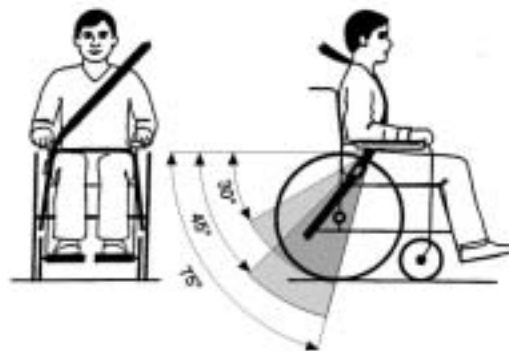

Hofteselen bør sidde uhindret og ikke for løst i området mellem brugerens bækken og lår. Hofteselens optimale vinkel i forhold til vandret ligger mellem  $45^\circ$  og  $75^\circ$ . Det maksimale vinkelinterval ligger mellem  $30^\circ$  og  $75^\circ$ . Vinklen må under ingen omstændigheder komme under  $30^\circ$ .

Den fastmonterede sikkerhedssele i transportkøretøjet skal tages på som vist til højre.

1) Kroppens centerlinje

2) Midten af brystbenet

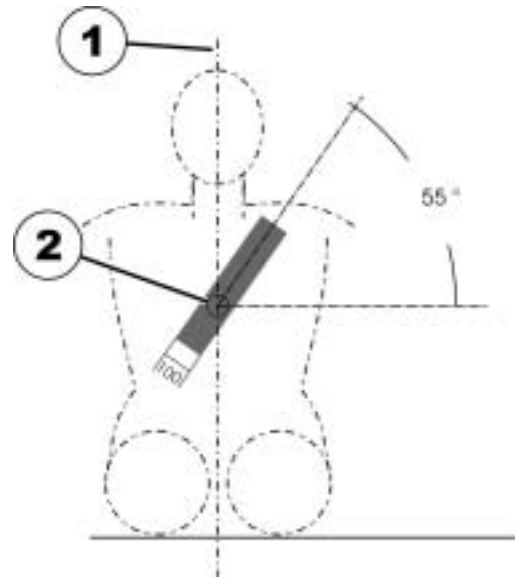

## 13.3 Sikring af kørestolen til transport uden passagerer

---



### **VIGTIGT: Risiko for at komme til skade!**

- *Hvis den elektriske kørestol ikke kan være fast forankret i et transportfartøj, frarådes det at transportere den i det pågældende køretøj!*
- 

- Før du transporterer kørestolen, skal du sørge for, at motorerne er aktiveret, og at styreboksen er slukket.  
Invacare® anbefaler på det kraftigste, at du derudover frakobler eller fjerner batterierne. Se "**Fjernelse af gamle batterier**" på side 133.
- Det anbefales kraftigt også at fastgøre kørestolen til gulvet i bilen.

## 14 Genanvendelse

Produktet er egnet til genanvendelse. Forberedelser der skal udføres:

- Rengøring og desinfektion. Oplysninger om dette finder du i kapitlet "**Pleje og vedligeholdelse**" på side **143**.
- Eftersyn i henhold til serviceoversigten. Oplysninger om dette finder du i servicevejledningen, som du får hos Invacare®.
- Tilpasning til brugeren. Oplysninger om dette finder du i kapitlet "Tilpasning af kørestolen til brugerens siddestilling" på side **45**.



## 15 Bortskaffelse

- Emballagen afleveres til genbrug.
- Metaldelene afleveres til metalgenbrug.
- Plastdelene afleveres til plastgenbrug.
- De elektriske komponenter og printplader bortskaffes som elektroniskrot.
- Brugte og beskadigede batterier kan afleveres hos Invacare®.
- Bortskaffelsen skal udføres i overensstemmelse med den nationale lovgivning.
- Spørg hos kommunen efter det lokale renovationselskab.

## 16 Tekniske specifikationer

De tekniske oplysninger, der herefter gives, gælder en standardkonfiguration eller repræsenterer de værdier, der maksimalt kan opnås. Disse kan ændres, hvis der tilføjes tilbehør. De præcise ændringer af disse værdier beskrives nærmere i afsnittene om det respektive tilbehør.

<b>Tilladte drifts- og opbevaringsbetingelser</b>	
Temperaturområde for drift iht. ISO 7176-9:	• -25° ... +50 °C
Temperaturområde for opbevaring iht. ISO 7176-9:	• -40° ... +65 °C

<b>Elektrisk system</b>	
Motorer	• 2 x 500 W
Batterier	• 2 x 12 V/60 Ah (C20) lækagesikret/gel
Hovedsikring	• 80 A

<b>Oplader</b>	
Udgangsstrøm	• 8 A ± 8 %
Udgangsspænding	• 24 V nominelt (12 celler)
Indgangsspænding	• 200 - 250 V nominelt
Driftstemperatur (omgivelser)	• -25° ... +50 °C
Opbevaringstemperatur	• -40° ... +65 °C

<b>Dæk - drivhjul</b>	
Dæktype	• 3,00 - 8 pneumatisk eller punkteringsfri
Dæktryk	Det anbefalede maksimale dæktryk i bar eller kpa er angivet på siden eller kanten af dækket. Hvis der er angivet mere end en værdi, er det den laveste i de tilhørende enheder, der gælder. (Tolerance = -0.3 bar, 1 bar = 100 kpa)

<b>Køreegenskaber</b>	
Hastighed	<ul style="list-style-type: none"> <li>• 6 km/t</li> <li>• 10 km/t</li> <li>• 12 km/t</li> </ul>
Min. bremselængde	<ul style="list-style-type: none"> <li>• 1000 mm (6 km/h)</li> <li>• 2100 mm (10 km/h)</li> <li>• 2900 mm (12 km/h)</li> </ul>
Maks. stigningsevne *****	11,3° (20 %) iht. producentens specifikationer med 150 kg <ul style="list-style-type: none"> <li>• last, 4° sædevinkel, 20° ryglænsvinkel</li> </ul>
Forhindrings maks. højde	<ul style="list-style-type: none"> <li>• 75 mm</li> </ul>
Vendediameter	<ul style="list-style-type: none"> <li>• 1120 mm</li> </ul>
Rækkevidde iht. ISO 7176-4:2008 ***	<ul style="list-style-type: none"> <li>• 52 km</li> </ul>

<b>Dimensioner</b>	<b>Standard</b>	<b>Kontur</b>	<b>Recaro</b>	<b>Flex</b>	<b>Junior</b>
Totalhøjde	• 940 mm	• 1050 mm	• 1240 mm	• 980 mm	• 860 mm
Køreenhedens bredde	• 630 mm				
Sædets totalbredde (incl. std. armlæn)	-	-	• 720 mm	-	-
• Sædebredde 390 mm	• 600 mm	• 600 mm	-	• 600 mm	-
• Sædebredde 430 mm	• 640 mm	• 640 mm	-	• 640 mm	-
• Sædebredde 480 mm	• 690 mm	• 690 mm	-	• 690 mm	-
Sædets totalbredde (incl. medfølgende armlæn)	-				
• Sædebredde 390 mm	• 640 mm	• 640 mm	-	• 640 mm	-
• Sædebredde 430 mm	• 680 mm	• 680 mm	-	• 680 mm	-
• Sædebredde 480 mm	• 730 mm	• 730 mm	-	• 730 mm	-
Sædebredde	-				• 300/350/ 380 mm

<b>Dimensioner</b>	<b>Standard</b>	<b>Kontur</b>	<b>Recaro</b>	<b>Flex</b>	<b>Junior</b>
Total længde (inkl. standardbenstøtte)	<ul style="list-style-type: none"> <li>• 1160 mm</li> </ul>				
Sædehøjde ****	<ul style="list-style-type: none"> <li>• 400 mm (+300 mm med lift)</li> <li>• 470 mm (+300 mm med lift)</li> <li>• 450 mm</li> <li>• 470 mm</li> </ul>				<ul style="list-style-type: none"> <li>• 470 mm (+300 mm med lift)</li> <li>• 450 mm</li> <li>• 470 mm</li> </ul>
Sædebredde (armlænenes justeringsområde i parentes)	<ul style="list-style-type: none"> <li>• 430 mm (440 - 480 mm**)</li> </ul>	<ul style="list-style-type: none"> <li>• 480 mm (490 - 530 mm**)</li> <li>• 430 mm (440 - 480 mm**)</li> </ul>	<ul style="list-style-type: none"> <li>• 360 mm (490 - 530 mm**)</li> </ul>	<ul style="list-style-type: none"> <li>• 380 mm (390)</li> <li>• 430 (440 - 480 mm**)</li> <li>• 480 (490 - 530 mm**)</li> </ul>	-
Sædedybde	<ul style="list-style-type: none"> <li>• 410/460/510 mm</li> </ul>	<ul style="list-style-type: none"> <li>• 410/460/510 mm</li> </ul>	<ul style="list-style-type: none"> <li>• 460 -510 mm</li> </ul>	<ul style="list-style-type: none"> <li>• 410/460/510 mm</li> </ul>	<ul style="list-style-type: none"> <li>• 320/350/380/410 mm</li> </ul>
Ryglænhøjde ****	<ul style="list-style-type: none"> <li>• 480/540 mm</li> </ul>	<ul style="list-style-type: none"> <li>• 640 mm</li> </ul>	<ul style="list-style-type: none"> <li>• 770 - 830 mm</li> </ul>	<ul style="list-style-type: none"> <li>• 550 mm</li> </ul>	<ul style="list-style-type: none"> <li>• 380/430/460 mm</li> </ul>
Sædepudens tykkelse	<ul style="list-style-type: none"> <li>• 50 mm</li> </ul>	<ul style="list-style-type: none"> <li>• 70 mm</li> </ul>	-	<ul style="list-style-type: none"> <li>• 70 mm</li> </ul>	<ul style="list-style-type: none"> <li>• 70 mm</li> </ul>

<b>Dimensioner</b>	<b>Standard</b>	<b>Kontur</b>	<b>Recaro</b>	<b>Flex</b>	<b>Junior</b>
Ryglænsvinkel	<ul style="list-style-type: none"> <li>-10°, 0°, +7,5°, +15°, +22,5°, +30° (man.)</li> <li>0° ... +16° (elektr.)</li> </ul>	<ul style="list-style-type: none"> <li>-10° ... +45°</li> </ul>	<ul style="list-style-type: none"> <li>0° ... +45°</li> </ul>	<ul style="list-style-type: none"> <li>-10° ... +45°</li> </ul>	<ul style="list-style-type: none"> <li>+5° ... +35° (man.)</li> <li>+2° ... +30° (elektr.)</li> </ul>
Armlænsøjde	<ul style="list-style-type: none"> <li>250 - 350/290 - 390 mm</li> </ul>				<ul style="list-style-type: none"> <li>280 mm</li> </ul>
Benstøttelængder	<ul style="list-style-type: none"> <li>295 - 355 mm</li> <li>355 - 415 mm</li> <li>415 - 475 mm</li> </ul>				-
<ul style="list-style-type: none"> <li>Kort (til underbenslængde 320 - 380 mm)</li> <li>Middel (til underbenslængde 380 - 440 mm)</li> <li>Lang (til underbenslængde 440 - 500 mm)</li> </ul>					-
Sædevinkel, elektrisk indstilling (kørestol uden lift)	<ul style="list-style-type: none"> <li>0° ... +15°</li> </ul>				
Sædevinkel, manuel indstilling (kørestol uden lift)	<ul style="list-style-type: none"> <li>0° ... +15°</li> </ul>				<ul style="list-style-type: none"> <li>0° ... +20°</li> </ul>
Sædevinkel, elektrisk indstilling (kørestol med lift)	<ul style="list-style-type: none"> <li>-5° ... +35°</li> </ul>				

<b>Vægt</b>	<b>Uden lift</b>	<b>Med lift</b>
Egenvægt (med standardsæde og motorer uden gear) *****	<ul style="list-style-type: none"> <li>160 kg</li> </ul>	<ul style="list-style-type: none"> <li>180 kg</li> </ul>

<b>Komponentvægte</b>	
Batterier	• ca. 20 kg pr. batteri

<b>Last</b>	<b>Standard / Kontur / Recaro / Flex</b>	<b>Junior</b>
Maks. last	• 150 kg	• 90 kg

<b>Aksellast</b>	
Maks. aksellast foran	• 110 kg
Maks. aksellast bagved	• 60 kg
Maks. aksellast mitte	• 160 kg

\* Cirka.

\*\* Bredden indstilles via sidedelsjusteringen.

\*\*\* Bemærk: Den elektriske kørestols rækkevidde er i høj grad afhængig af eksterne faktorer, som f.eks. batteriernes ladetilstand, de omgivende temperaturer, terræn, vejenes beskaffenhed, dæktryk, førerens vægt, kørestil og batteriernes anvendelse til belysning, servo osv. De anførte værdier er teoretisk maksimalt opnåelige værdier målt i henhold til ISO 7176-4:2008.

\*\*\*\* Målt uden sædepude

\*\*\*\*\* Den faktiske egenvægt afhænger af kørestolens udstyr. Alle kørestole fra Invacare® bliver vejjet, når de forlader fabrikken. Den registrerede egenvægt (inkl. batterier) fremgår af typeskiltet!

\*\*\*\*\* Statisk stabilitet iht. ISO 7176-1 = 9° (15,8 %)  
Dynamisk stabilitet iht. ISO 7176-2 = 6° (10,5 %)

## 17 Gennemførte eftersyn

Det bekræftes med stempel og underskrift, at de punkter, der er angivet i serviceskemaet i Service- og reparationsvejledningen, er blevet korrekt udført. Listen med kontrolpunkter finder du i servicehåndbogen, der kan rekvireres hos Invacare ®.

<u>Leveringseftersyn</u>	<u>1. årlige eftersyn</u>
Autoriseret forhandlerstempel/Dato/Underskrift	Autoriseret forhandlerstempel/Dato/Underskrift
<u>2. årlige eftersyn</u>	<u>3. årlige eftersyn</u>
Autoriseret forhandlerstempel/Dato/Underskrift	Autoriseret forhandlerstempel/Dato/Underskrift
<u>4. årlige eftersyn</u>	<u>5. årlige eftersyn</u>
Autoriseret forhandlerstempel/Dato/Underskrift	Autoriseret forhandlerstempel/Dato/Underskrift

Denne vejlednings ordrenummer: 1512526.DOC  
Dato: 2012-07-09

**Dansk**