

## DOLOMITE® Legacy™

da	Rollator	
	Brugsanvisning.....	3
fi	Rollaattori	
	Käyttöohje .....	21
no	Rullator	
	Bruksanvisning.....	39
sv	Rollator	
	Bruksanvisning.....	57



This manual **MUST** be given to the user of the product.  
**BEFORE** using this product, read this manual and save for future reference.



**Yes, you can.®**

©2017 Invacare® Corporation

All rights reserved. Reproduction, duplication or modification in whole or in part is prohibited without prior written permission from Invacare. Trademarks are identified by ™ and ®. All trademarks are owned by or licensed to Invacare Corporation or its subsidiaries unless otherwise noted.

---

# Indholdsfortegnelse

---

Denne vejledning skal overdrages til slutbrugeren. Før du benytter dette produkt, skal du læse denne vejledning, og du bør opbevare den til senere brug.

<b>1 Generelt</b>	<b>4</b>
1.1 Indledning	4
1.2 Tiltænkt anvendelse	4
1.3 Servicelevetid	5
1.4 Leveringsomfang	5
1.5 Garanti	5
<b>2 Sikkerhed</b>	<b>6</b>
2.1 Generelle advarsler	6
2.2 Mærkater og symboler på produktet	6
<b>3 Brug</b>	<b>8</b>
3.1 Før brug	8
3.2 Sammen- og udklapning af ganghjælpe midlet	8
3.3 Indstilling af højden på håndtaget	9
3.4 Brug bremserne	10
3.5 Indstilling af bremserne	10
3.6 Klap sædeplade op	11
3.7 Gang	11
3.8 Sådan sætter du dig på en stol	11
3.9 Sådan kommer du op i stående stilling	12
3.10 Sådan sidder du på ganghjælpe midlet	12
3.11 Tilbehør	12
3.11.1 Polstret ryglænsstrop (ekstraudstyr til de fleste versioner)	13
3.11.2 Polstret sæde (ekstraudstyr til de fleste versioner)	14
3.11.3 Kurv	15
3.11.4 Bakke	15
<b>4 Vedligeholdelse og pleje</b>	<b>16</b>
4.1 Vedligeholdelse	16

4.2 Rengøring	16
<b>5 Efter brug</b>	<b>17</b>
5.1 Bortskaffelse	17
5.2 Genbrug	17
<b>6 Tekniske Data</b>	<b>18</b>
6.1 Mål og vægt	18
6.2 Materiale	19

# 1 Generelt

## 1.1 Indledning

Denne brugsanvisning indeholder vigtige anvisninger om håndtering af produktet. For at vi kan garantere sikkerheden ved brug af produktet, skal brugsanvisningen læses omhyggeligt, og sikkerhedsanvisningerne skal følges.

Bemærk, at der kan være afsnit i brugsanvisningen, der ikke er relevante for dit produkt, da den er gældende for alle tilgængelige modeller (på udgivelsesdatoen). Medmindre andet er anført, henviser de enkelte afsnit i denne brugsanvisning til alle modeller af produktet.

Det er ikke alle modeller, der fås i alle lande.

Invacare forbeholder sig retten til at ændre produktspecifikationer uden forudgående varsel.

Før denne manual læses, skal det sikres, at det er den nyeste version. Den nyeste version findes i PDF-format på Invacares hjemmeside.

Hvis skriftstørrelsen i den trykte version af brugsanvisningen er svær at læse, kan brugsanvisningen downloades i PDF-version på hjemmesiden. PDF-filen kan derefter indstilles til en skriftstørrelse på skærmen, der passer dig bedre.

Det er muligt at få flere oplysninger om produktet, f.eks. sikkerhedsanvisninger til produkter og tilbagekaldelser af produkter, ved at kontakte din Invacare-forhandler. Adresserne findes i slutningen af dette dokument.

## 1.2 Tiltænkt anvendelse



### ADVARSEL!

**Forkert brug kan føre til farlige situationer.**

- Invacare påtager sig ikke ansvaret for brug, ændring eller samling af produktet, der afviger fra det, der beskrives i denne brugsanvisning.



### VIGTIGT!

- For maks. brugervægt se tabellen i sektionen Tekniske data.

### Indikationer

- Ganghjælpemidlet er beregnet til støtte og forbedring af begrænset gangevne.
- Brugerens tilbageværende gangevne skal være tilstrækkelig til, at vedkommende kan forlade hjemmet, udføre sædvanlige daglige aktiviteter og deltage i det sociale liv uden at bringe sig selv eller andre i fare.
- Formålet med ganghjælpemidlet er, at brugeren kan støtte sig til det, når vedkommende går, og det kan desuden bruges som sæde til at hvile sig på.
- Ganghjælpemidlet kan bære effekter, enten i en specialdesignet kurv eller på en bakke.
- Ganghjælpemidlet er egnet til både indendørs- og udendørsbrug.

### Kontraindikationer

Ganghjælpemidlet er ikke beregnet til at blive brugt af personer med alvorlige balanceforstyrrelser eller funktionel svækkelse af opfattelsesevnen.

## Tilladt brug og tilladte brugssteder

Ganghjælpemidlet må ikke bruges under vand, f.eks. i svømmebassiner eller udendørs bade, eller i varme områder, f.eks. saunaer.

### 1.3 Servicelevetid

Den forventede servicelevetid på dette produkt er fem år, når det anvendes i overensstemmelse med sikkerhedsanvisninger, vedligeholdelsesintervaller og korrekt brug i henhold til denne brugsanvisning. Den effektive produktlevetid kan variere afhængigt af hyppighed og intensitet af brugen.

### 1.4 Leveringsomfang

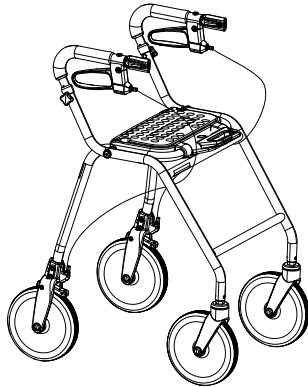

- Gangstativ, fuldstændigt samlet.
- Brugsanvisning

Tilbehør monteret på dit ganghjælpemiddel afhænger af sammensætning, og kan variere fra region til region.

## 1.5 Garanti

Der er to års garanti fra leveringsdatoen. Der kan forekomme afvigelse pga. lokale aftaler. Normal slitage på f.eks. hjul, håndtag og bremser eller skader, som skyldes unormal brug (f.eks. overskredet maks. brugervægt), er ikke dækket af garantien. Vedligeholdelses- og betjeningsanvisningerne skal følges, for at garantien kan gælde.

## 2 Sikkerhed

### 2.1 Generelle advarsler



#### ADVARSEL!

##### Risiko for at falde

- Vær forsigtig, når du går på skrånende/glat grund og på ujævne overflader.
- Brug ikke rollatoren som kørestol.
- Vær forsigtig, når du går baglæns hen over forhindringer.
- Sid ikke på ganghjælpe midlet, mens du skubber fra med fødderne.
- Gå ikke op eller ned ad trapper med rollatoren.
- Brug ikke rollatoren på rulletrapper.
- Rollatoren må aldrig bruges til at stå på.
- Pas på, at lange nederdele eller lignende ikke kommer ind i hjulene.
- Genstande må kun transporteres i kurven eller på bordet. Vær forsigtig, når der er tunge genstande i kurven (se mere om maks. vægt i kurven i kapitlet "Tekniske data").



#### ADVARSEL!

##### Risiko for personskade

- Lad ikke børn lege med rollatoren.



#### FORSIGTIG!

##### Risiko for førstegradsforbrændinger

- Vær forsigtig, skubbehåndtagene eller sædet udsættes for ekstreme temperaturer (over 41 °C/106 °F).



#### VIGTIGT!

##### Risiko for korrosion

- Rollatoren må ikke opbevares i våde/fugtige omgivelser.

Den terapeut, der ordinerer produktet eller på anden måde er ansvarlig for brugeren, skal sikre, at produktet er egnet til brugeren. Brugeren skal have vejledning i, hvordan produktet bruges. Denne vejledning omfatter brug af funktionerne og begrænsningerne i brugen. Brugeren skal også gøres opmærksom på advarslerne vedrørende brugen i brugsanvisningen.

### 2.2 Mærkater og symboler på produktet

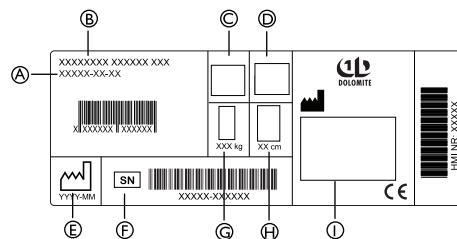



Mærkatet indeholder alle vigtige tekniske oplysninger om dit produkt.

- |                                     |  |
|-------------------------------------|--|
| Ⓐ Artikelnummer                     | Ⓕ Serienummer                              |
| Ⓑ Produktnavn                       | Ⓖ Maks. brugervægt                         |
| Ⓒ Reference til<br>brugsanvisningen | Ⓗ Maks. bredde                             |
| Ⓓ Indendørs/udendørs<br>brug        | Ⓘ Producent                                |
| Ⓔ Produktionsdato                   | ⓵ HMI-nummer (gælder<br>ikke i alle lande) |

### Andre symboler på produktet

 Det er ikke sikkert, at alle symboler forefindes på alle produkter.

	Se brugsanvisningen.
	Dette produkt overholder EU-direktivet 93/42/EØF om medicinsk udstyr. Lanceringsdatoen for dette produkt fremgår af CE-overensstemmelseserklæringen.

## 3 Brug

### 3.1 Før brug

Vi anbefaler ikke at produktet utstede til noen uten først å utføre en fullstendig vurdering av deres spesifikke behov. Det er viktig at brukeren får nødvendig støtte fra produktet slik kvalifisert helsepersonell har foreskrevet. Dette er både for brukerens sikkerhet og for rehabiliteringsprosessen.

### 3.2 Sammen- og udklappning af ganghjælpemidlet



#### ADVARSEL!

#### Risiko for personskade

– Løft aldrig rollatoren ved foldehåndtaget.

#### Udklappning til køreposition

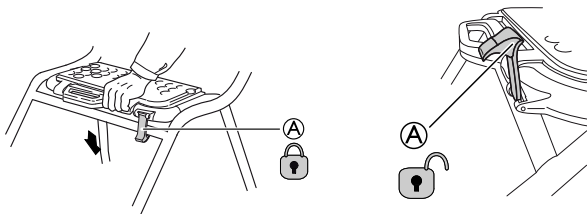

1. Hold ganghjælpemidlet med skubbehåndtagene, og sørg for, at alle fire hjul står stabilt på jorden.
2. Tryk begge skubbehåndtag nedad. Sørg for, at sædepladen er foldet helt ned (se billede).
3. Skub sikkerhedslåsen (A) ned i låst position.



#### ADVARSEL!

– Kontrollér altid før brug af produktet, at sikkerhedslåsen (A) er i låst position (der høres en tydelig kliklyd, når den låses).

#### Klap sædepladen op



Sædet kan foldes op for at give mere plads til at gå og for at forbedre tilgængeligheden.

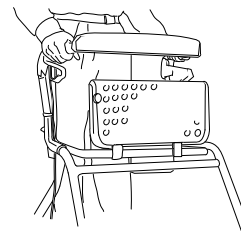

#### VIGTIGT!

Ganghjælpemidlet skal være fuldt udfoldet og låst med håndtaget til sammenklappning, før produktet tages i brug.

– Håndtaget til sammenklappning låser, når der lyder et klik.



## Sammenklapning

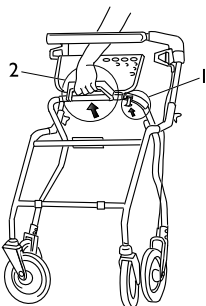

1. Løft/løsn sikkerhedslåsen.
2. Løft håndtagene for at folde ganghjælpemidlet sammen til foldet position.

### 3.3 Indstilling af højden på håndtaget

 Juster én side af gangen.

1.

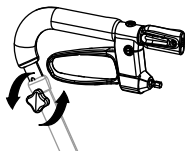

- a. Drej stjernegrebskruen mod uret og fjern den.
- b. Fjern skruen.
2. Stå bag ganghjælpemidlet med afslappede skuldre.

3.

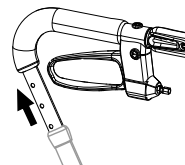

Indstil håndtaget til en passende højde.



Hvis en terapeut har anbefalet en specifik højde, bør denne følges. Hvis ikke, bør håndtagene placeres i højde med håndleddene (brugeren står i en ret positur).

4.

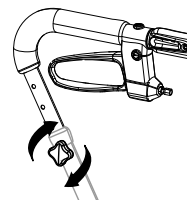

- a. Indsæt skruen og monter stjernegrebet.
- b. Drej stjernegrebskruen med uret for at stramme.



#### ADVARSEL!

#### Risiko for at falde

– Sørg for, at håndtagene er sat sikkert fast efter hver justering.

5. Gentag fremgangsmåden på den modsatte side.

### 3.4 Brug bremserne

#### Brug af håndbremserne

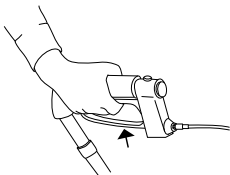

1. Træk begge bremser opad for at bremse.

#### Brug af parkeringsbremsen



#### VIGTIGT!

- Sørg for at anvende begge bremser, når du bruger parkeringsbremserne.

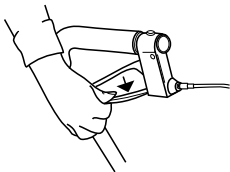

#### Lås bremserne (parkeret position):

1. Tryk bremsehåndtagene nedad, indtil der lyder et klik.

#### Lås bremserne op (parkeret position):

1. Træk bremsehåndtagene opad.

### 3.5 Indstilling af bremserne



#### ADVARSEL!

#### Risiko for personskader.

Hvis justeringen ikke er udført korrekt, vil bremsen muligvis ikke have den forventede virkning.

- Sørg for, at låsemøtrikkerne spændes korrekt efter indstillingen.
- Kontrollér bremseeffekten ved at aktivere parkeringsbremsen, og kontrollér, at hjulet ikke kan dreje rundt.

#### Indstilling af bremseeffekten

Juster bremsewiren for optimal bremseevne.

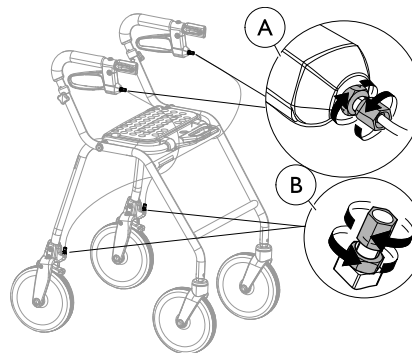



- Wiren kan justeres to steder - foroven, under bremsehåndtaget **A** eller i bunden, over bremseklossen **B**.
- Bremsehåndtaget skal være i en neutral position ved justering.



8 mm og 10 mm nøgle (medfølger ikke).

### 3.6 Klap sædeplade op

Klap sædepladen op

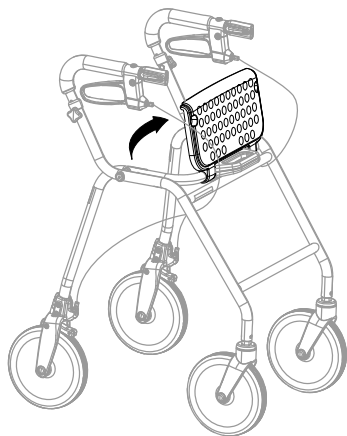

For øget gangareal kan sædet foldes op, og skabe mere gangplads.

### 3.7 Gang



#### ADVARSEL!

#### Risiko for at vælte

– Vær forsigtig, hvis hjulene stopper mod en forhindring.

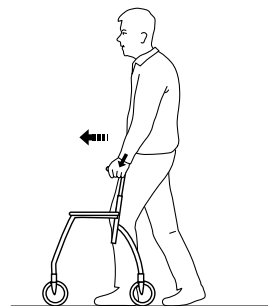

1. Stil Ganghjælpemidlet lidt foran dig, og tag et skridt hen imod det, mens du bruger håndgrebene som støtte.

### 3.8 Sådan sætter du dig på en stol

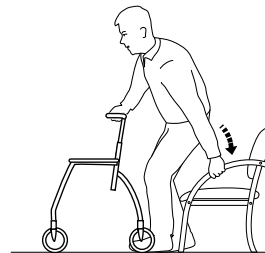

1. Stil dig foran stolen med ganghjælpemidlet - bagsiden af benene skal berøre stolen.
2. Læg hænderne på stolens armlæn, læn dig let forover, og sæt dig forsigtigt.

### 3.9 Sådan kommer du op i stående stilling



#### ADVARSEL!

##### Risiko for at tippe

- Brug aldrig ganghjælpemidlet som hjælp til at komme op fra siddende stilling.
- Parkeringsbremserne skal være i bremseposition, når ganghjælpemidlet bruges som hjælp til at sætte sig ned eller rejse sig op, f.eks. fra en stol.

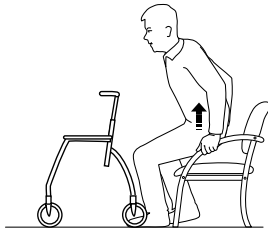

1. Stil gangstativet foran dig, brug stolens armlæn som støtte, og kom forsigtigt op i stående stilling.
2. Når du er stået opret og stabilt, læg hænderne på håndtagene på ganghjælpemidlet.

### 3.10 Sådan sidder du på ganghjælpemidlet



#### ADVARSEL!

##### Risiko for at vælte

Brug kun ganghjælpemidlet til at sidde på, når det står stille. Begge bremser skal være i parkeringsposition, når ganghjælpemiddel bruges til at sidde på.

- Sid ikke på ganghjælpemidlet og skub med fødderne.
- Sid ikke på ganghjælpemidlet, når det står på skrånende underlag.

### 3.11 Tilbehør

Tilbehør er ikke standard på alle modeller. Kontakt din autoriserede forhandler eller Invacare-forhandleren (se bagsiden på denne brugsanvisning) for at få en liste over tilgængeligt tilbehør.

### 3.11.1 Polstret ryglænsstrop (ekstraudstyr til de fleste versioner)

#### Montering af den polstrede ryglænsstrop

1.

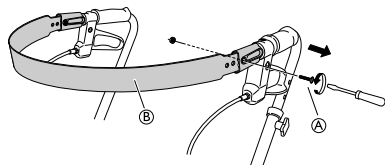

Løsn og fjern skruen og møtrikken (A)

2.

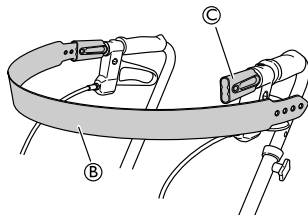

Løsn ryglænsstropen (B) fra beslaget (C).

3.

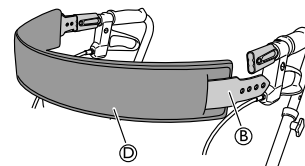

Påsæt den polstrede ryglænsstrop (D) på ryglænsstropen (B).

4.

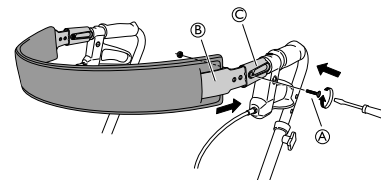

Monter igen ryglænsstropen (B) i beslaget (C) og stram skruen og møtrikken (A).

---

 Skruetrækker

---

### 3.11.2 Polstret sæde (ekstraudstyr til de fleste versioner)

#### Montering af det polstrede sæde

1.

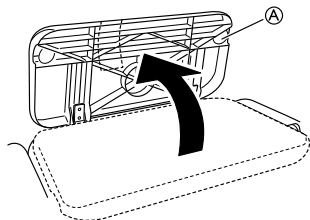

Klap sædepladen op (A).

2.

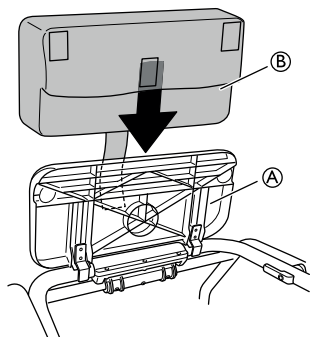

Monter det polstrede sæde (B) på sædepladen (A).

3.

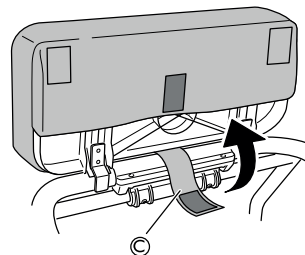

Før beslagstroppen (C) ind mellem sædet og foldehåndtaget.

4.

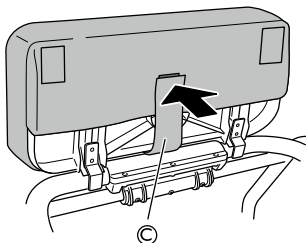

Sikr det polstrede sæde med beslagstroppen ©.

5.

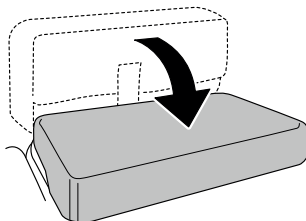

Klap sædet ned.

### 3.11.3 Kurv



#### VIGTIGT!

Overstig ikke den maksimale belastning, der kan transporteres i kurven.

– Se kapitel *Tekniske data* for maks. belastning.

### Montering af kurv

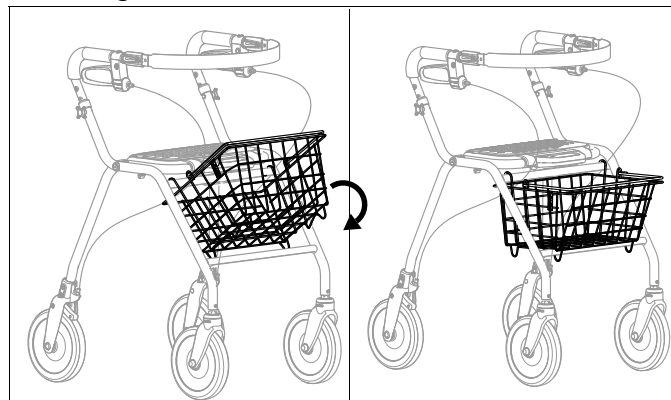

1. Ophæng kurven på rammen ved hjælp af krogene.
2. Klap den ned og sørg for, at den er sikkert monteret.

### 3.11.4 Bakke

#### Monteringsbakke

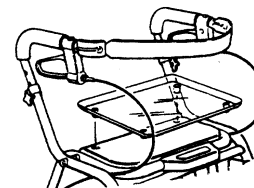

1. Put propperne fra undersiden af bakken ned i hullerne på sædet.
2. Tryk bakken ned.

## 4 Vedligeholdelse og pleje

### 4.1 Vedligeholdelse



Der skal som minimum foretages vedligeholdelse en gang om året.

For at sikre en god funktionalitet og sikkerheden bør du regelmæssigt kontrollere, at følgende er foretaget:

- Sørg for, at skruer og fastgørelseskomponenter er spændt rigtigt.
- Brug aldrig et defekt ganghjælpe middel. Forsøg ikke selv at reparere ganghjælpe midlet!
- Undlad at anvende ganghjælpe midlet, hvis håndgrebene er løse. Udskift håndgrebene i overensstemmelse med serviceanvisningerne, som du kan få hos din Invacare-forhandler.
- Kontrollér bremsefunktionen. Hvis der er behov for at justere bremsen - se kapitlet *3 Brug, side 8* i denne brugsanvisning.
- Kontrollér med jævne mellemrum, om svinghjulene er tætte, slidte eller beskadiget.
- Sørg for at holde hjulene fri for hår, fnuller og andre fremmedlegemer.

### 4.2 Rengøring

Produktet kan rengøres og desinficeres med almindeligt tilgængelige rengøringsmidler.



#### VIGTIGT

- Rengøring skal udføres mindst en gang om året.
- Brug ikke et slibende rengøringsmiddel.
- Brug ikke damprensere.
- Brug aldrig sure eller basiske rengøringsmidler eller opløsningsmidler.

- Produktet kan vaskes i en vaskemaskine eller i hånden.
- Vaske- og tørretemperaturen må ikke være højere end 60 °C.
- Der kan anvendes en højtryksrenser eller en almindelig vandstråle. Ret dog ikke strålen mod lejer, drænhuller eller mærkater.
- Rengør med en fugtig klud og et mildt rengøringsmiddel.
- Rengør hjulene med en børste (ikke en stålbørste!).
- Tør produktet af efter vask.

#### Desinficering

Produktet desinficeres ved at aftørre alle generelt tilgængelige overflader med desinficerende middel.



---

## 5 Efter brug

---

### 5.1 Bortskaffelse

Når produktet ikke længere kan bruges, skal det og dets tilbehør samt emballagen bortskaffes på korrekt måde.

De enkelte dele kan skilles ad og håndteres i overensstemmelse med det pågældende materiale.

Vær venligst miljøbevidst, og genbrug dette produkt via nærmeste genbrugsstation, når dets levetid er opbrugt.

### 5.2 Genbrug

Dette produkt er egnet til genbrug, når følgende er foretaget:

- Eftersyn
- Rengøring

Se mere i kapitel 4 *Vedligeholdelse og pleje*, side 16.

**ADVARSEL!****Risiko for personskade**

- Undersøg altid produktet i henhold til serviceanvisningerne, inden det overdrages til en ny bruger.
- Undlad at bruge produktet, hvis der findes skader.



Brugsanvisningen hører til produktet. Sørg for, at brugsanvisningen afleveres sammen med produktet.

## 6 Tekniske Data

### 6.1 Mål og vægt

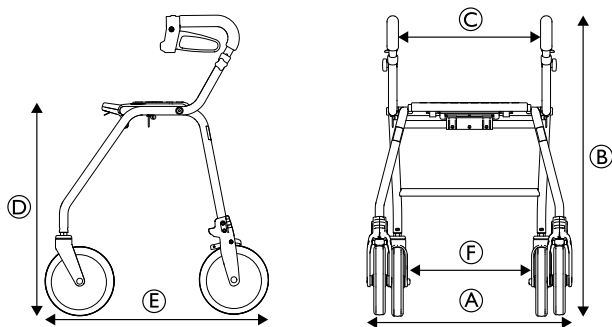

	<b>Legacy 450</b>	<b>Legacy 520</b>	<b>Legacy 600</b>
Bredde i alt (A)	600 mm/23,6"	600 mm/23,6"	600 mm/23,6"
Højde i alt (B)	715–800 mm/28,1–31,5"	760–850 mm/29,9–33,5"	835–920 mm/32,9–36,2"
Sædebredde (C)	420 mm/16,5"	420 mm/16,5"	420 mm/16,5"
Sædehøjde (D)	470 mm/18,5"	540 mm/21,3"	620 mm/24,4"
Længde i alt (E)	610 mm/24"	650 mm/25,6"	720 mm/28,3"
Afstand mellem drivhjulene (F)	455 mm/17,9"	455 mm/17,9"	455 mm/17,9"
Forhjul-/drivhjulsdiameter <sup>1)</sup>	200 mm/7,9"	200 mm/7,9"	200 mm/7,9"

<sup>1)</sup> Forhjulene er styrehjul. Drivhjulene har et bremsesystem til jævn bremsning og til låsning af hjulet.

**Vægt**

	<b>Legacy 450</b>	<b>Legacy 520</b>	<b>Legacy 600</b>
Vægt i alt <sup>2)</sup>	6,9 kg/15,2 lbs	7,2 kg/15,9 lbs	7,6 kg/16 lbs
Maks. brugervægt <sup>3)</sup>	150 kg/330 lbs	150 kg/330 lbs	150 kg/330 lbs
Maks. belastning i kurv	7 kg/15 lbs	9 kg/20 lbs	9 kg/20 lbs
Maks. belastning på bordet	5 kg/11 lbs	5 kg/11 lbs	5 kg/11 lbs

<sup>2)</sup> Vægt i alt ekskl. udstyr.

<sup>3)</sup> Denne vægtgrænse omfatter brugerens vægt (uanset om vedkommende står eller sidder).

**6.2 Materiale**

	<b>Legacy</b>
Ramme	Polyester (PES) pulverlakeret stål
Manøvregreb	Krombelagt stål
Håndgreb	Skumgummi
Hjul	Polypropylen (PP) med tråde af termoplastiske elastomerer (TPE)
Plastikdele	Materiale i henhold til mærkning – polyamid (PA), polypropylen (PP), polyethylen (PE)
Skruer	Stål, rustbeskyttet (galvaniseret)



---

# Sisällysluettelo

---

Tämä opas on annettava loppukäyttäjälle. Lue tämä opas ENNEN tuotteen käyttöä. Säilytä opas myöhempää tarvetta varten.

<b>1 Yleistä</b>	<b>22</b>
1.1 Johdanto	22
1.2 Käyttötarkoitus	22
1.3 Käyttöikä	23
1.4 Toimituksen laajuus	23
1.5 Takuu	23
<b>2 Turvallisuus</b>	<b>24</b>
2.1 Yleiset varoitukset	24
2.2 Tuotteen merkinnät ja symbolit	24
<b>3 Käyttö</b>	<b>26</b>
3.1 Ennen käyttöä	26
3.2 Kävelytelineen kokoontaminen ja avaaminen	26
3.3 Kahvan korkeuden säätäminen	27
3.4 Jarrujen käyttäminen	28
3.5 Jarrujen säätäminen	28
3.6 Taita istuinlevy ylös	29
3.7 Kävely	29
3.8 Istuminen tuoliin	29
3.9 Seisonta-asentoon nouseminen	30
3.10 Istuminen kävelytelineeseen	30
3.11 Lisävarusteet	30
3.11.1 Pehmustettu selkänojajihna (valinnainen useimmissa versioissa)	31
3.11.2 Pehmustettu istuin (valinnainen useimmissa versioissa)	32
3.11.3 Kori	33
3.11.4 Tarjotin	33
<b>4 Kunnossapito ja huolto</b>	<b>34</b>
4.1 Ylläpito	34

4.2 Puhdistus	34
<b>5 Käytön jälkeen</b>	<b>35</b>
5.1 Hävittäminen	35
5.2 Käyttäminen uudelleen	35
<b>6 Tekniset Tiedot</b>	<b>36</b>
6.1 Mitat ja paino	36
6.2 Materiaali	37

# 1 Yleistä

## 1.1 Johdanto

Tämä käyttöopas sisältää tuotteen käsittelyä koskevia tärkeitä tietoja. Lue käyttöopas huolellisesti läpi ja noudata turvallisuusohjeita, jotta tuotteen käyttö olisi turvallista.

Huomaa, että osa käyttöoppaan sisällöstä ei välttämättä koske ostamaasi tuotetta, sillä opas käsittelee kaikkia (oppaan painamisajankohtana) saatavilla olevia malleja. Tämän oppaan jokainen osio koskee kaikkia tuotteen malleja, ellei toisin mainita.

Kaikki mallit eivät ehkä ole saatavilla kaikissa maissa.

Invacare varaa oikeuden muuttaa tuotteiden teknisiä tietoja ilman erillistä ilmoitusta.

Varmista ennen oppaan lukemista, että käytössäsi on oppaan viimeisin versio. Viimeisin versio on saatavilla PDF-tiedostona Invacaren verkkosivuilta.

Jos painettu käyttöopas on kirjasinkoon vuoksi vaikealukuinen, voit ladata verkkosivustosta PDF-version. PDF-tiedoston voi suurentaa näytössä helpommin luettavaan kokoon.

Jos tarvitset lisätietoja tuotteesta, esimerkiksi tuoteturvallisuusilmoituksista ja tuotteiden vetämisestä markkinoilta, ota yhteyttä Invacare-edustajaan. Osoitteet ovat tämän asiakirjan lopussa.

## 1.2 Käyttötarkoitus



### **VAROITUS!**

**Epäasianmukainen käyttö voi aiheuttaa vaarallisia tilanteita**

- Invacare ei vastaa tuotteen käytöstä, muutoksista tai kokoamisesta, joita ei ole esitetty tässä käyttöoppaassa.



### **TÄRKEÄÄ!**

- Katso käyttäjän enimmäispaino teknisten tietojen taulukosta.

### **Käyttöaiheet**

- Kävelyteline on tarkoitettu tukemaan ja parantamaan rajoittunutta kävelykykyä.
- Käyttäjän jäljellä olevan kävelykyvyn on riitettävä kodista poistumiseen, tavallisiin päivittäisiin toimiin ja sosiaaliseen elämään osallistumiseen ilman, että käyttäjälle itselleen tai muille aiheutuu vaaraa.
- Kävelyteline on tarkoitettu tukemaan henkilöä kävelyn aikana. Lisäksi se voi toimia myös lepoistuimena.
- Kävelytelineessä voidaan myös kantaa kuormaa joko erityissuunnitellussa korissa tai tarjottimella.
- Kävelytukea voi käyttää sekä sisätiloissa että ulkona.

### **Vasta-aiheet**

Kävelytelinettä ei ole tarkoitettu sellaisten henkilöiden käyttöön, joilla on vakavia tasapainohäiriöitä tai toiminnallisia havaintokyvyn häiriöitä.

## Sallitut käyttöolosuhteet ja -paikat

Kävelytelinettä ei saa käyttää vedessä, esimerkiksi uima-altaissa tai ulkoammeissa, eikä kuumissa tiloissa, kuten saunoissa.

### 1.3 Käyttöikä

Tämän tuotteen odotettavissa oleva käyttöikä on viisi vuotta, kun sitä käytetään tässä oppaassa ilmoitettujen turvaohjeiden, huoltovälien ja käyttöohjeiden mukaan. Tuotteen tehokas käyttöikä voi vaihdella sen mukaan, miten usein ja voimakkaasti tuotetta käytetään.

### 1.4 Toimituksen laajuus

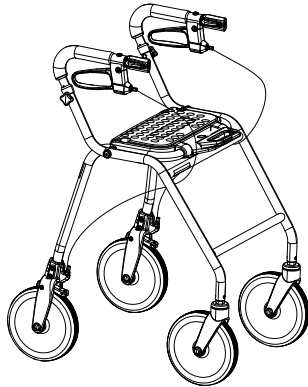

- Kävelyteline, täysin koottuna.
- Käyttöopas

Kävelytelineen asennetut lisävarusteet riippuvat kokoonpanosta ja saattavat vaihdella alueittain.

## 1.5 Takuu

Tarjoamme tuotteelle kahden vuoden takuun toimituspäivästä laskien. Paikalliset sopimukset voivat aiheuttaa muutoksia. Takuu ei kata pyörien, kahvojen, jarrujen ja muiden vastaavien osien normaalia kulumista eikä epänormaalista käytöstä (esim. käyttäjän enimmäispainon ylittäminen) aiheutuvia vaurioita. Takuun voimassaolo edellyttää huolto- ja käyttöohjeiden noudattamista.

## 2 Turvallisuus

### 2.1 Yleiset varoitukset



#### VAROITUS!

##### Kaatumisvaara

- Ole varovainen kävellessäsi rinteisessä/liukkaassa maastossa ja epätasaisella maalla.
- Älä käytä rollaattoria pyörätuolina.
- Ole varovainen kävellessäsi takaperin esteiden yli.
- Älä koskaan istu ja työnnä jaloillasi.
- Älä kulje portaita ylös tai alas rollaattorin kanssa.
- Älä käytä rollaattoria liukuportaissa.
- Älä missään tapauksessa seiso rollaattorin päällä.
- Ole varovainen käyttäessäsi pitkiä hameita tai muita vaatteita, jotka voivat tarttua pyöriin.
- Kuormia saa kuljettaa ainoastaan korissa tai tarjottimella. Ole varovainen, kun korissa on raskas kuorma (katso korin enimmäiskuorma luvusta Tekniset tiedot).



#### VAROITUS!

##### Loukkaantumisvaara

- Älä anna lasten leikkiä rollaattorilla.



#### HUOMIO!

##### Ensimmäisen asteen palovammojen vaara

- Ole varovainen, jos työntökahvat tai istuin altistuvat ääriämpötiloille (yli 41 °C / 106 °F).



#### TÄRKEÄÄ!

##### Ruostumisriski

- Rollaattoria ei saa säilyttää märissä tai kosteissa tiloissa.

Tuotteen määrävän henkilön tai muuten käyttäjälle vastuussa olevan henkilön on varmistettava, että tuote soveltuu käyttäjälle. Käyttäjää on neuvottava tuotteen käytössä. Tämä koskee myös toimintojen käyttöä ja käyttörajoituksia. Käyttäjälle on myös ilmoitettava käyttöoppaassa annetuista käyttöä koskevista varoituksista.

### 2.2 Tuotteen merkinnät ja symbolit

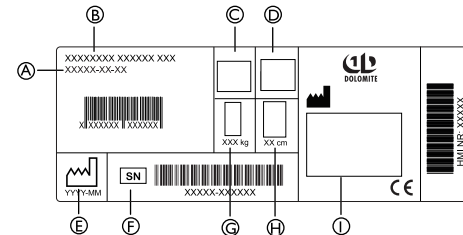



Tietokilpi sisältää kaikki tuotetta koskevat tärkeät tekniset tiedot.



- (A) Artikkelinumero  
 (B) Tuotteen nimi  
 (C) Katso ohjeet käyttöoppaasta  
 (D) Sisä-/ulkokäyttöön  
 (E) Valmistuspäivä  
 (F) Sarjanumero  
 (G) Käyttäjän enimmäispaino  
 (H) Enimmäisleveys  
 (I) Valmistaja  
 (J) Osanumero (ei koske kaikkia maita)

### Tuotteen muut symbolit

 Kaikkia symboleita ei ehkä ole kaikissa tuotteissa.

	Katso käyttöoppaasta.
	Tämä tuote täyttää lääkintälaitteita koskevan direktiivin 93/42/ETY vaatimukset. Tämän tuotteen julkaisupäivämäärä on mainittu CE-vaatimustenmukaisuusvakuutuksessa.

## 3 Käyttö

### 3.1 Ennen käyttöä

Laitetta ei suositella annettavaksi kenellekään, ennen kuin henkilön erityistarpeet on arvioitu kokonaan. On tärkeää antaa käyttäjälle tarvittava tuotetuki pätevän henkilöstön määräysten mukaisesti. Se on tärkeää sekä käyttäjän turvallisuuden että kuntoutumisen kannalta.

### 3.2 Kävelytelineen kokoontaminen ja avaaminen



#### VAROITUS!

#### Loukkaantumisvaara

– Älä koskaan nosta rollaattoria taittokahvasta.

#### Avaaminen käyttöasentoon

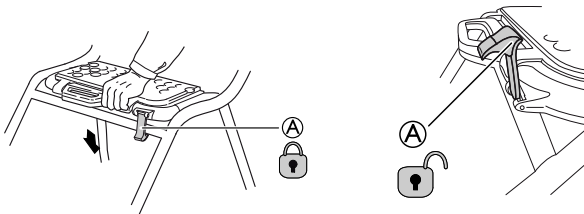

1. Pidä kävelytelinettä työntökahvoista ja varmista, että kaikki neljän pyörää ovat tukevasti maassa.
2. Paina molempia työntökahvoja alaspäin. Varmista, että istuinlevy on taitettu kokonaan alas (katso kuva).
3. Työnnä varmistin (A) alas lukitusasentoon.



#### VAROITUS!

– Varmista aina ennen tuotteen käyttämistä, että varmistin (A) on lukitussa asennossa. Lukittumisesta kuuluu napsahdus.

#### Taita istuinlevy ylös



Istuin voidaan taittaa ylös, jotta kävelytila olisi suurempi ja käytettävyys parempi.

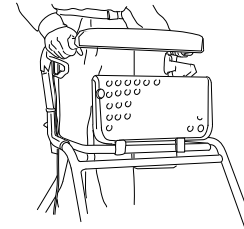

#### TÄRKEÄÄ!

Kävelytelineen tulee olla täysin avattu ja lukittu taittokahvalla ennen tuotteen käyttöä.  
– Kun taittokahva lukittuu, kuuluu napsahdus.

## Kokoontaminen

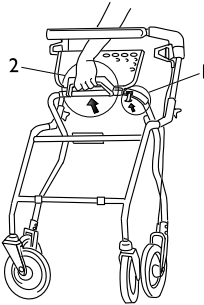

1. Nosta/löysää varmistin.
2. Taita kävelyteline kokoon nostamalla kahvoja.

### 3.3 Kahvan korkeuden säätäminen

 Säädä yhtä puolta kerrallaan.

1.

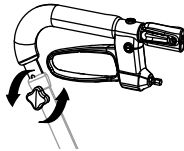

- a. Käännä sorminuppia vastapäivään ja irrota se.
  - b. Irrota ruuvi.
2. Seiso kävelytelineen takana olkapäät rentoina.

3.

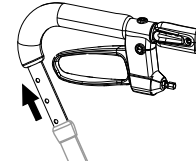

Säädä kahva sopivaan korkeuteen.



Jos fysioterapeutti on suositellut tiettyä korkeutta, suositusta tulee noudattaa. Muussa tapauksessa kahvat tulee asettaa ranteiden korkeudelle (käyttäjän seistessä suorassa asennossa).

4.

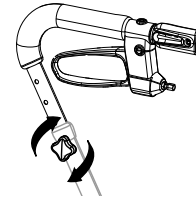

- a. Aseta ruuvi ja kiinnitä sorminuppi.
- b. Kiristä sorminuppi kiertämällä sitä myötäpäivään.



#### **VAROITUS!** **Kaatumisvaara**

– Varmista jokaisen säädön jälkeen, että kahvat ovat tiukasti kiinni.

5. Tee samoin toisella puolella.

### 3.4 Jarrujen käyttäminen

#### Käsijarrujen käyttäminen

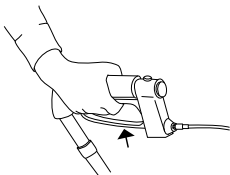

1. Jarruta vetämällä molempia jarrukahvoja ylöspäin.

#### Pysäköintijarrun käyttäminen



#### TÄRKEÄÄ!

- Varmista, että molemmat jarrut ovat kytkettyinä, kun käytät pysäköintijarruja.

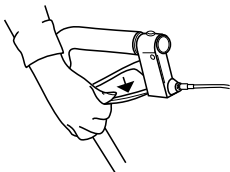

#### Lukitse jarrut (pysäköintiasento):

1. Paina jarrukahvoja alaspäin, kunnes kuulet napsahduksen.

#### Jarrujen avaaminen:

1. Vedä jarrukahvoja ylöspäin.

### 3.5 Jarrujen säätäminen



#### VAROITUS!

#### Henkilövammojen vaara.

Jos säätöä ei tehdä oikein, jarrutusteho ei ehkä ole odotetun kaltainen.

- Varmista, että lukkomutterit on kiristetty kunnolla säädön jälkeen.
- Tarkista jarrutusteho kytkemällä pysäköintijarru ja tarkistamalla, että pyörä ei pääse pyörimään.

#### Jarrutusvoiman säätäminen

Säädä haluttu jarrutusteho jarrujohdolla.

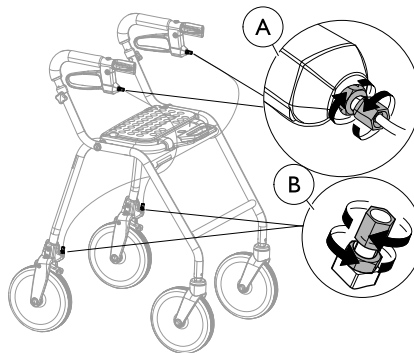

- Johdon voi sovittaa kahteen paikkaan – ylös jarrukahvan alle **A** tai alas jarrupalan päälle **B**.
- Jarrukahvan on oltava vapaalla, kun jarruja säädetään.



8 mm:n ja 10 mm:n kiintoavain (eivät sisälly toimituksiin).

### 3.6 Taita istuinlevy ylös

Taita istuinlevy ylös

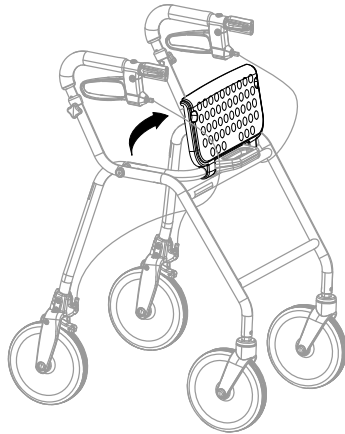

Käytettävyyden lisäämiseksi istuin voidaan taittaa ylös, jotta kävelytila on suurempi.

### 3.7 Kävely



#### **VAROITUS!**

#### **Putoamisvaara**

– Ole varovainen, jos pyörä pysähtyy esteeseen.

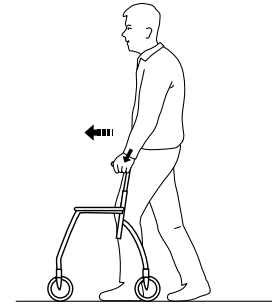

1. Aseta kävelyteline eteesi hieman kauemmas itsestäsi ja astu askel sitä kohti käyttämällä kahvoja tukena.

### 3.8 Istuminen tuoliin

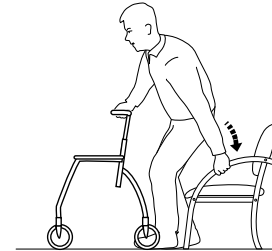

1. Seiso tuolin edessä kävelytelineen kanssa siten, että jalkojen takaosa koskettaa tuolia.
2. Aseta kädet tuolin käsinojille, kumarru hieman eteenpäin ja istu varovasti alas.

### 3.9 Seisonta-asentoon nouseminen



#### **VAROITUS!**

##### **Kaatumisvaara**

- Älä koskaan käytä kävelytelinettä vetääksesi itsesi ylös istuma-asennosta.
- Pysäköintijarrujen täytyy olla kytkettyinä, kun kävelytelinettä käytetään nousemistukena, esimerkiksi noustaessa tuolista tai istuttaessa tuoliin.

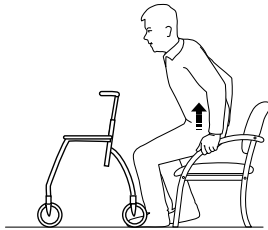

1. Aseta kävelyteline eteesi, käytä tuolin käsinojia tukena ja nouse varovasti seisonta-asentoon.
2. Kun olet vakaasti seisonta-asennossa, siirrä kädet kävelytelineen kahvoille.

### 3.10 Istuminen kävelytelineeseen



#### **VAROITUS!**

##### **Putoamisvaara**

- Käytä kävelytelinettä istumiseen ainoastaan silloin, kun se on paikallaan. Molempien jarrujen on oltava pysäköintiasennossa, kun kävelytelinettä käytetään istuimena.
- Älä koskaan istu ja työnnä jaloillasi.
  - Älä koskaan istu kävelytelineeseen kaltevassa maastossa.

### 3.11 Lisävarusteet

Lisävarusteet eivät ole vakiona kaikissa malleissa. Luettelon saatavilla olevista lisälaitteista saa ottamalla yhteyttä valtuutettuun jälleenmyyjään tai Invacaren edustajaan (katso näiden ohjeiden takasivu).

### 3.11.1 Pehmustettu selkänöjahihna (valinnainen useimmissa versioissa)

#### Pehmustetun selkänöjahihnan asentaminen

1.

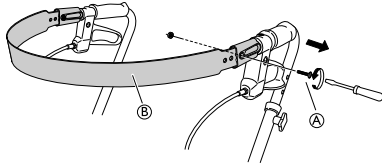

Löysää ja irrota ruuvi ja mutteri (A)

2.

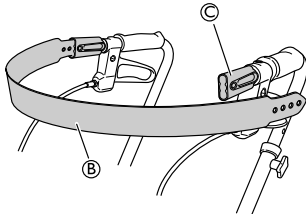

Löysää selkänöjahihna (B) kiinnikkeestä (C) toisella puolella.

3.

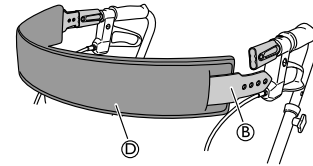

Liu'uta pehmustettu selkänöjahihna (D) selkänöjahihnan (B) ympärille.

4.

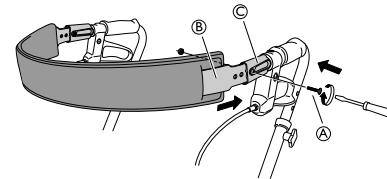

Aseta selkänöjahihna (B) takaisin kiinnikkeeseen (C) ja kiristä ruuvi ja mutteri (A).



Ruuvitaltta

### 3.11.2 Pehmustettu istuin (valinnainen useimmissa versioissa)

#### Pehmustetun istuimen asentaminen

1.

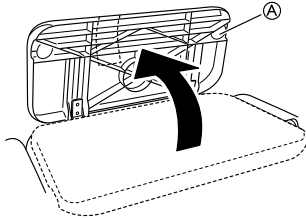

Taita istuinlevy A ylös.

2.

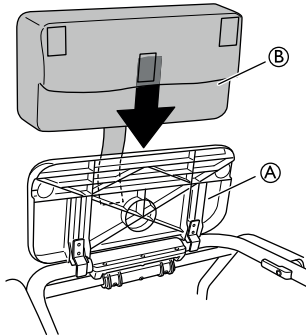

Asenna pehmustettu istuin B istuinlevylle A.

3.

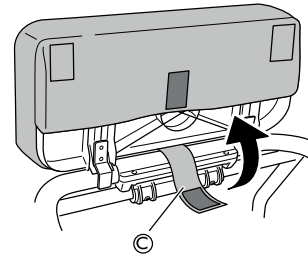

Liu'uta kiinnityshihna C istuimen ja taittokahvan väliin.



4.

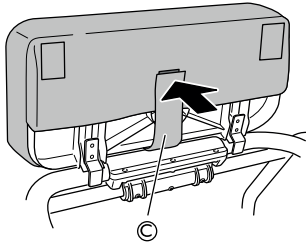

Kiinnitä pehmustettu istuin kiinnityshihnalla ©.

5.

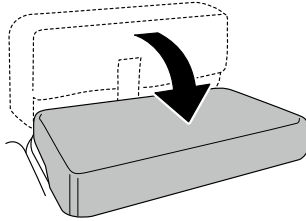

Taita istuin alas.

### 3.11.3 Kori



#### **TÄRKEÄÄ!**

Älä ylitä suurinta sallittua kuormaa, jonka korissa saa kuljettaa.

– Katso suurin kuorma luvusta *Teknisten tiedot*.

### Korin asentaminen

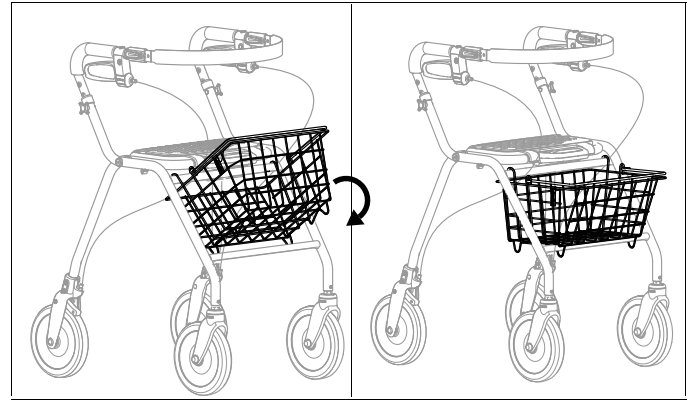

1. Kiinnitä kori runkoon koukuilla.
2. Taita se alas ja varmista, että se on kiinnitetty kunnolla.

### 3.11.4 Tarjotin

#### Tarjottimen asentaminen

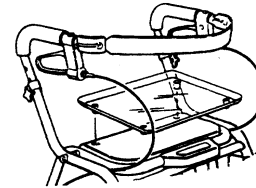

1. Kiinnitä tarjottimen selkäpuolella olevat tapit istuimen reikiin.
2. Paina tarjotin alas.

## 4 Kunnossapito ja huolto

### 4.1 Ylläpito

 Huolto tulee suorittaa vähintään kerran vuodessa.

Hyvän suoritus- ja turvallisuustason säilyttämiseksi seuraavat toimenpiteet tulee tehdä säännöllisesti:

- Varmista, että ruuvit ja säätöruuvit ovat tiukasti kiinni.
- Älä koskaan käytä viallista kävelytelinettä. Älä yritä korjata sitä itse!
- Älä käytä kävelytelinettä, jos kahvat ovat löysät. Vaihda kahvat huolto-ohjeiden mukaan. Ohjeet ovat saatavilla Invacare-edustajaltasi.
- Tarkista jarrujen toiminta. Jos jarruja täytyy säätää, katso luku 3 *Käyttö, sivu 26* tässä käyttöoppaassa.
- Tarkista säännöllisesti pyörien tiukkuus, kulumisaste ja mahdolliset vauriot.
- Varmista, ettei pyörissä ole hiuksia, nukkaa tai muita epäpuhtauksia.

### 4.2 Puhdistus

Tuote voidaan puhdistaa ja desinfioida kaupallisesti saatavilla puhdistusaineilla.



#### **TÄRKEÄÄ**

- Puhdistus on suoritettava vähintään kerran vuodessa.
- Älä käytä hankaavaa puhdistusainetta.
- Älä käytä höyrypesua.
- Älä käytä happoja, emäksiä tai liuottimia.

- Laitteen voi pestä pesukoneessa tai käsin.
- Pesu- ja kuivauslämpötila saa olla enintään 60 °C.
- Suurpaineista puhdistinta tai tavallista puhdistussuihkua voi käyttää. Älä kuitenkaan kohdistaa suihkua kohtia laakereita, poistoaukkoja tai symboleita.
- Puhdista kostealla liinalla ja miedoilla puhdistusaineilla.
- Puhdista renkaat harjalla (ei metalliharjalla!).
- Pyyhi laite kuivaksi pesun jälkeen.

#### **Desinfiointi**

Desinfioi laite pyyhkimällä kaikki helppopääsyiset pinnat desinfiointiaineella.

---

## 5 Käytön jälkeen

---

### 5.1 Hävittäminen

Kun tuotetta ei enää voi käyttää, tuote, lisävarusteet ja pakkausmateriaalit tulee lajitella oikein.

Yksittäiset osat voidaan erotella ja käsitellä niiden materiaalin mukaan.

Suojele ympäristöä ja vie tuote käytön jälkeen paikalliseen kierrätyspisteeseen.

### 5.2 Käyttäminen uudelleen

Tätä tuotetta voidaan käyttää uudelleen, kun seuraavat toimet on tehty:

- Tarkistaminen
- Puhdistaminen

Lisätietoja luvussa 4 *Kunnossapito ja huolto, sivu 34*.

**VAROITUS!****Loukkaantumiseriski**

- Tarkista tuote vaurioiden varalta huolto-ohjeiden mukaisesti aina ennen tuotteen siirtämistä toiselle käyttäjälle.
- Jos vaurioita löytyy, älä käytä tuotetta.



Tämä käyttöopas kuuluu tuotteeseen. Varmista, että käyttöopas luovutetaan tuotteen mukana.

## 6 Tekniset Tiedot

### 6.1 Mitat ja paino

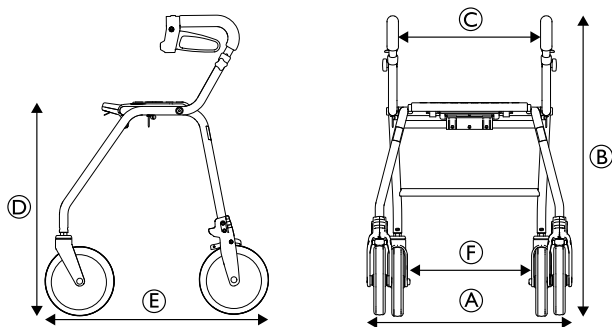

	<b>Legacy 450</b>	<b>Legacy 520</b>	<b>Legacy 600</b>
Kokonaisleveys <b>A</b>	600 mm / 23,6"	600 mm / 23,6"	600 mm / 23,6"
Kokonaiskorkeus <b>B</b>	715–800 mm / 28,1"–31,5"	760–850 mm / 29,9"–33,5"	835–920 mm / 32,9"–36,2"
Istuinleveys <b>C</b>	420 mm / 16,5"	420 mm / 16,5"	420 mm / 16,5"
Istuinkorkeus <b>D</b>	470 mm / 18,5"	540 mm / 21,3"	620 mm / 24,4"
Kokonaispituus <b>E</b>	610 mm / 24"	650 mm / 25,6"	720 mm / 28,3"
Takapyörien välinen etäisyys <b>F</b>	455 mm / 17,9"	455 mm / 17,9"	455 mm / 17,9"
Etu-/takapyörän <sup>1)</sup> halkaisija	200 mm / 7,9"	200 mm / 7,9"	200 mm / 7,9"

<sup>1)</sup> Etupyörät ovat ohjauspyöriä. Takapyörissä on jarrujärjestelmä asteittaista jarrutusta ja pyörien lukitsemista varten.

**Painot**

	<b>Legacy 450</b>	<b>Legacy 520</b>	<b>Legacy 600</b>
Kokonaispaino <sup>2)</sup>	6,9 kg / 15,2 paunaa	7,2 kg / 15,9 paunaa	7,6 kg / 16 paunaa
Käyttäjän enimmäispaino <sup>3)</sup>	150 kg / 330 paunaa	150 kg / 330 paunaa	150 kg / 330 paunaa
Korin enimmäiskuorma	7 kg / 15 paunaa	9 kg / 20 paunaa	9 kg / 20 paunaa
Tarjottimen enimmäiskuorma	5 kg / 11 paunaa	5 kg / 11 paunaa	5 kg / 11 paunaa

<sup>2)</sup> Kokonaispaino laitteita lukuun ottamatta.

<sup>3)</sup> Tämä painorajoitus sisältää käyttäjän painon seisoma- tai istuma-asennossa.

**6.2 Materiaali**

	<b>Legacy</b>
Runko	Polyesterijauhemaalattua terästä (PES)
Työntökahvat	Kromattua terästä
Käsikahvat	Vahtokumia
Pyörät	Polypropyleeniä (PP), kuviointi termoelastista muovia (TPE)
Muoviosat	Materiaali merkinnän mukaan; poyamidi (PA), polypropyleeni (PP), polyeteeni (PE)
Ruuvit	Ruostesuojattua (sinkittyä) terästä



---

# Innholdsfortegnelse

---

Denne veiledningen skal overleveres til sluttbrukeren. Les denne veiledningen FØR du bruker produktet, og behold den for fremtidig referanse.

<b>1 Generell informasjon</b>	<b>40</b>
1.1 Innledning	40
1.2 Bruksområde	40
1.3 Levetid	41
1.4 Levert produkt	41
1.5 Garanti	41
<b>2 Sikkerhet</b>	<b>42</b>
2.1 Generelle advarsler	42
2.2 Merking og symboler på produktet	42
<b>3 Bruk</b>	<b>44</b>
3.1 Før bruk	44
3.2 Legge ganghjelpemiddelet sammen og folde det ut	44
3.3 Stille inn høyden på håndtakene	45
3.4 Bruke bremsene	46
3.5 Justere bremsene	46
3.6 Slå opp seteplate	47
3.7 Gå med ganghjelpemiddelet	47
3.8 Sette seg ned i en stol	47
3.9 Reise seg opp i stående stilling	48
3.10 Sitte på ganghjelpemiddelet	48
3.11 Tilbehør	48
3.11.1 Polstret rygglenestropp (ekstrautstyr for de fleste versjoner)	49
3.11.2 Polstret sete (ekstrautstyr for de fleste versjoner)	50
3.11.3 Kurv	51
3.11.4 Brett	51
<b>4 Stell og vedlikehold</b>	<b>52</b>
4.1 Vedlikehold	52

4.2 Rengjøring	52
<b>5 Etter bruk</b>	<b>53</b>
5.1 Avfallshåndtering	53
5.2 Gjenbruk	53
<b>6 Tekniske Data</b>	<b>54</b>
6.1 Mål og vekt	54
6.2 Materiale	55

# 1 Generell informasjon

## 1.1 Innledning

Denne bruksanvisningen inneholder viktig informasjon om hvordan produktet håndteres. Les bruksanvisningen nøye, og følg sikkerhetsinstruksjonene i den, slik at du kan bruke produktet på en trygg måte.

Vær oppmerksom på at det kan være deler av denne bruksanvisningen som ikke er relevante for produktet ditt, ettersom håndboken gjelder for alle tilgjengelige modeller (på utskriftstidspunktet). Hvis ikke annet er angitt, henviser hvert avsnitt i denne håndboken til alle modeller av produktet.

Det kan være at noen av modellene ikke er tilgjengelige i alle land.

Invacare forbeholder seg retten til å endre produktspesifikasjoner uten forvarsel.

Før du leser denne håndboken, må du forsikre deg om at du har den nyeste versjonen. Du finner den nyeste versjonen som en PDF-fil på Invacare-nettstedet.

Hvis skriftstørrelsen i utskriftsversjonen av bruksanvisningen er vanskelig å lese, kan du laste ned PDF-versjonen fra nettstedet. Deretter kan du skalere PDF-en, slik at fontstørrelsen fungerer bedre for deg.

Kontakt Invacare-representanten for å få mer informasjon om produktet, for eksempel produktsikkerhetsmeldinger og tilbakekallinger. Se adresser på slutten av dette dokumentet.

## 1.2 Bruksområde



### ADVARSEL!

#### Feilaktig bruk kan føre til farlige situasjoner

- Invacare erkjenner ikke ansvar for annen type bruk, endring eller montering av produktet enn det som er angitt i denne bruksanvisningen.



### VIKTIG!

- For maks brukervekt, se tabell i delen Tekniske data.

### Indikasjoner

- Ganghjelpemiddelet er ment for støtte og forbedring av en begrenset gangevne.
- Brukerens gjenværende bevegelsesevne må være tilstrekkelig til at brukeren kan forlate hjemmet for å utføre vanlige daglige gjøremål og ta del i sosiale aktiviteter uten at de setter seg selv eller andre i fare.
- Ganghjelpemiddelet er beregnet på å støtte en person under gange og kan dessuten fungere som hvilesete.
- Ganghjelpemiddelet kan bære en last, enten i en spesifikt designet kurv eller på et brett.
- Ganghjelpemiddelet er egnet for bruk både inne og ute.

### Kontraindikasjoner

Ganghjelpemiddelet er ikke beregnet for personer med alvorlig nedsatt balansefunksjon eller med funksjonelle sanseforstyrrelser.



## Bruksmiljø og brukssteder

Ganghjelpemiddelet skal ikke brukes i vann, for eksempel i basseng eller friluftsbad, eller på varme steder, for eksempel i badstuer.

## 1.3 Levetid

Forventet levetid for dette produktet er fem år når det brukes i samsvar med instruksjonene i denne brukerveiledningen om sikkerhet, vedlikehold og riktig bruk. Den faktiske levetiden varierer etter brukshyppighet og -intensitet.

## 1.4 Levert produkt

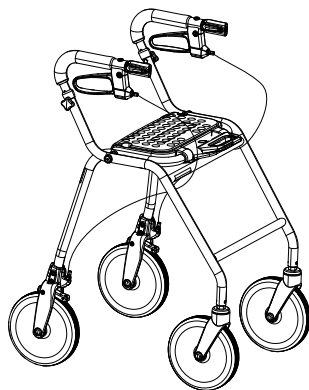

- Ganghjelpemiddel, ferdig montert.
- Bruksanvisning

Tilleggsutstyr montert til ditt ganghjelpemiddel avhenger av konfigurasjonen og kan variere etter region.

## 1.5 Garanti

Vi gir to års garanti fra leveringstidspunktet. Det kan forekomme avvik som skyldes lokale avtaler. Skader som skyldes normal slitasje, for eksempel på hjul, håndtak og bremses, eller er forårsaket av unormal bruk (for eksempel overskridelse av maksimal brukervekt), dekkes ikke av garantien. For at garantien skal gjelde, må anvisningene for vedlikehold og bruk overholdes.

## 2 Sikkerhet

### 2.1 Generelle advarsler



#### ADVARSEL!

##### Risiko for å falle

- Utvis forsiktighet når du går i skrå/glatte bakker og på ujevnt underlag.
- Bruk ikke rullatoren som rullestol.
- Vær forsiktig når du går bakover over hindringer.
- Aldri sitt og dytt med føttene.
- Gå ikke opp eller ned trapper med rullatoren.
- Bruk ikke rullatoren i rulletrapper.
- Stå aldri på rullatoren.
- Vær forsiktig ved bruk av lange skjørt, da klærne kan henge seg fast i hjulene.
- Bagasje må bli transportert i kuren eller på skuffen. Vær forsiktig når det er tunge gjenstander i kurven (maks vekt for gjenstander i kurven er angitt i kapitlet "Tekniske data").



#### ADVARSEL!

##### Skaderisiko

- La ikke barn leke med rullatoren.



#### FORSIKTIG!

##### Fare for førstegradsforbrenning

- Vær forsiktig hvis kjørehåndtakene eller setet utsettes for ekstreme temperaturer (over 41 °C/106 °F).



#### VIKTIG!

##### Risiko for korrosjon

- Rullatoren må ikke oppbevares i våte eller fuktige omgivelser.

Personen som foreskriver produktet eller på annen måte har ansvar for brukeren, må kontrollere at produktet egner seg for brukeren. Brukeren skal få opplæring i bruk av produktet. En slik opplæring skal omfatte hvordan man bruker rullatorens ulike funksjoner, og begrensningene for bruk. Brukeren skal også få informasjon om bruksadvarslene som er angitt i bruksanvisningen.

### 2.2 Merking og symboler på produktet

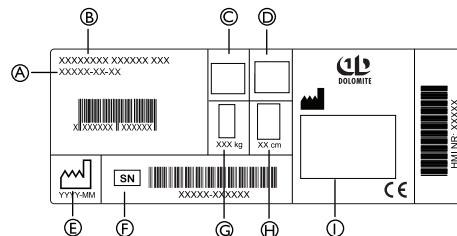



Etiketten inneholder alle viktige tekniske opplysninger om produktet.

- |                                    |                      |
|------------------------------------|----------------------|
| (A) Artikkelnummer                 | (F) Serienummer      |
| (B) Produktnavn                    | (G) Maks. brukervekt |
| (C) Referanse til bruksanvisningen | (H) Maks. bredde     |

- Ⓧ Innendørs/utendørs bruk
- Ⓧ Produzent
- Ⓧ Produksjonsdato
- Ⓧ HMI-nummer (ikke gyldig for alle land)

### Andre symboler på produktet

 Det kan hende ikke alle symboler vil finnes på alle produkter.

	Se i bruksanvisningen.
	Dette produktet er i samsvar med EU-direktivet 93/42/EØF om medisinsk utstyr. Lanseringsdatoen for dette produktet er oppgitt i CE-samsvarserklæringen.

## 3 Bruk

### 3.1 Før bruk

Vi anbefaler at produktet først deles ut til brukere etter at det er utført en grundig vurdering av brukerens særskilte behov. Det er viktig at brukeren får nødvendig støtte fra produktet slik kvalifisert helsepersonell har foreskrevet. Dette er viktig på grunn av brukerens sikkerhet og rehabiliteringsutvikling.

### 3.2 Legge ganghjelpemiddelet sammen og folde det ut



#### ADVARSEL! Skaderisiko

– Løft aldri rullatoren med foldehåndtaket.

#### Folde ut til bruksstilling

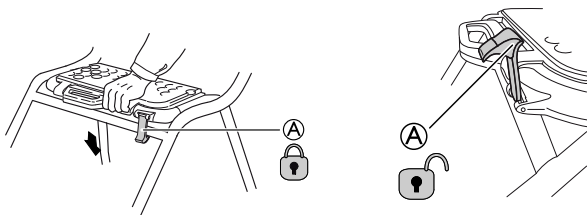

1. Hold i ganghjelpemiddelets skyvehåndtak, og kontroller at alle fire hjul står stødig på underlaget.
2. Trykk begge skyvehåndtakene nedover. Kontroller at seteplaten er lagt helt ned (se bilde).
3. Skyv ned sikkerhetslåsen (A) til låst stilling.



#### ADVARSEL!

– Før du bruker produktet, må du alltid kontrolleres at sikkerhetslåsen (A) er i låst stilling. Dette indikeres av et hørbart "klikk".

#### Slå opp seteplaten



Du kan slå opp setet for å få bedre plass når du skal gå, og for å få lettere tilkomst.

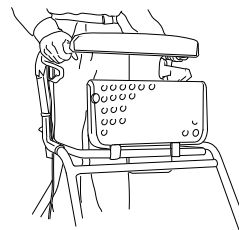

#### VIKTIG!

Ganghjelpemiddelet må være helt utfoldet og låst med foldehåndtaket før produktet brukes.  
– Foldehåndtaket låses når man hører en klikkelyd.

## Legge sammen

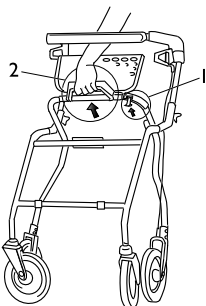

1. Løft opp / løsne sikkerhetslåsen.
2. Trekk opp håndtakene for å legge sammen ganghjelpemiddelet.

### 3.3 Stille inn høyden på håndtakene

 Juster 1 side om gangen.

1.

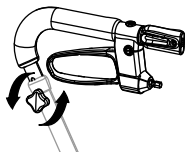

- a. Drei fingerknotten mot klokken og fjern den.
- b. Fjern skruen.
2. Stå bak ganghjelpemiddelet med avslappede skuldre.

3.

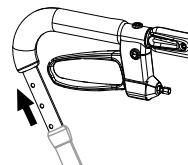

Juster håndtaket til passelig høyde.



Hvis en spesifikk høyde har blitt anbefalt av en terapeut, bør dette følges. Ellers bør håndtakene posisjoneres i håndleddhøyde (bruker står med rett holdning).

4.

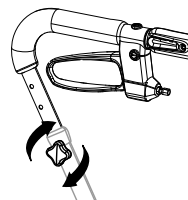

- a. Sett inn skruen og monter fingerknotten.
- b. Drei fingerknotten mot klokken for å stramme til.



#### ADVARSEL!

#### Risiko for å falle

– Sørg for at håndtakene er sikkert festet etter hver justering.

5. Gjenta prosedyren på den andre siden.

### 3.4 Bruke bremsene

#### Bruke håndbremsene

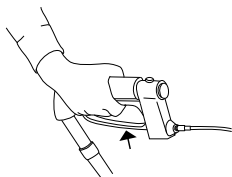

1. Trekk begge bremsene oppover for å bremse.

#### Bruke parkeringsbremsen



#### VIKTIG!

- Sørg for å bruke begge bremsene når du bruker parkeringsbremsene.

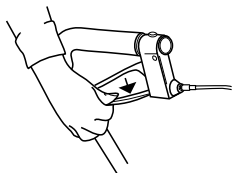

#### Lås bremsene (parkeringsposisjon):

1. Trykk bremsehendlene nedover til man hører en klikkelyd.

#### Lås opp bremsene:

1. Dra bremsehendlene oppover.

### 3.5 Justere bremsene



#### ADVARSEL!

#### Fare for personskader.

Hvis justeringen ikke gjøres skikkelig, vil ikke bremseeffekten være som forventet.

- Kontroller at låsemutrene er forsvarlig strammet etter justeringen.
- Kontroller bremsevirkningen ved å aktivere parkeringsbremsen og sjekke at hjulet ikke dreier.

#### Justere bremseeffekten

Juster bremsewiren for ønsket bremseeffekt.

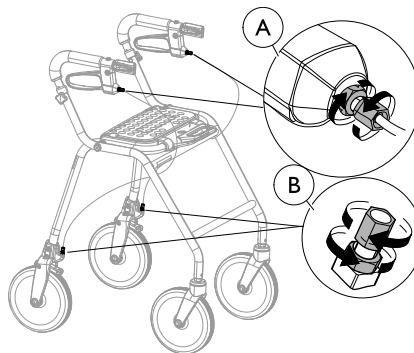



- Wiren kan justeres på to steder - på toppen av bremsehendelen (A) eller på bunnen over bremseklemmen (B).
- Bremsehåndtaket må være i nøytral posisjon under justering.

 8 mm og 10 mm fastnøkkel (ikke inkludert).

### 3.6 Slå opp seteplate

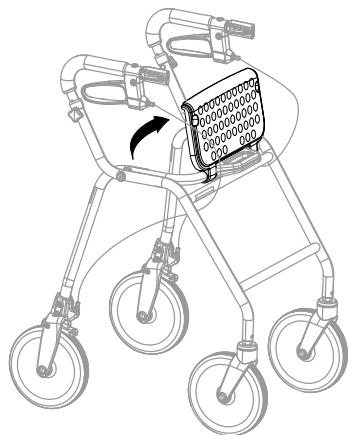
Slå opp seteplaten



 For økt tilgjengelighet, kan setes slås opp for å gi større vandre plass.

### 3.7 Gå med ganghjelpemiddelet



#### ADVARSEL!

#### Fare for å falle

– Vær oppmerksom dersom hjulene stopper mot en hindring.

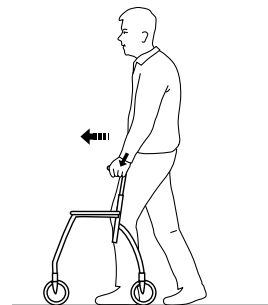

1. Sett ganghjelpemiddelet et lite stykke fremfor deg og gå et skritt mot den samtidig som du støtter deg på håndtakene.

### 3.8 Sette seg ned i en stol

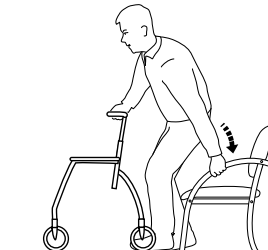

1. Stå foran stolen med ganghjelpemiddelet, baksiden av leggene bør berøre stolen.
2. Plasser hendene på armlenene til stolen, len deg litt forover og sett deg forsiktig ned.

### 3.9 Reise seg opp i stående stilling



#### ADVARSEL!

##### Tippefare

- Bruk aldri ganghjelpemiddelet til å dra deg opp fra sittende stilling.
- Parkeringsbremsene må være i bremsestilling når du bruker ganghjelpemiddelet som støtte til å sette deg eller reise deg opp, for eksempel fra en stol.

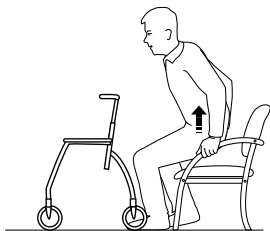

1. Sett ganghjelpemiddelet foran deg, støtt deg på armlenene til stolen og reis deg forsiktig opp i stående stilling.
2. Så snart den er stabil i stående stilling, overfører du hendene til håndtakene på ganghjelpemiddelet.

### 3.10 Sitte på ganghjelpemiddelet



#### ADVARSEL!

##### Fare for å falle

- Sitt på ganghjelpemiddelet kun mens den står helt i ro. Begge parkeringsbremsene må være aktivert når ganghjelpemiddelet brukes som sete.
- Du må ikke sitte og skyve med føttene.
  - Sitt aldri på ganghjelpemiddelet på hellende underlag.

### 3.11 Tilbehør

Ekstraustyr er ikke standard på alle modeller. En liste over tilgjengelig ekstraustyr får du hos en godkjent forhandler eller en Invacare-representant (se bruksanvisningens bakside).



### 3.11.1 Polstret rygglenestropp (ekstrautstyr for de fleste versjoner)

#### Montering av den polstrede rygglenestroppen

1.

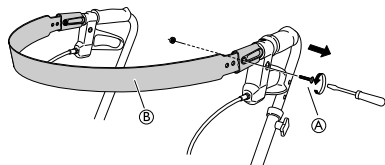

Løsne og fjern skruen og mutteren (A)

2.

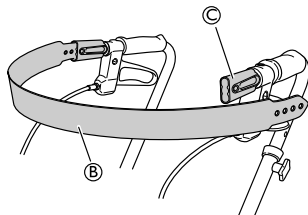

Løsne rygglenestroppen (B) fra festet (C) på 1 side.

3.

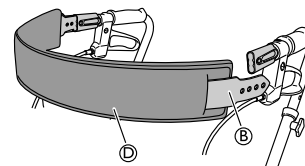

Skiv den polstrede rygglenestroppen (D) på armlenestroppen (B).

4.

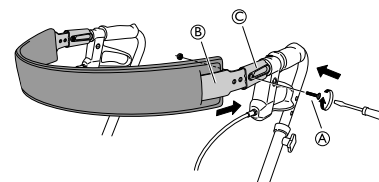

Monter rygglenestroppen på nytt (B) i festet (C) og stram til skruen og mutteren (A).

 Skrutrekker

### 3.11.2 Polstret sete (ekstrautstyr for de fleste versjoner)

#### Montering av det polstrede setet

1.

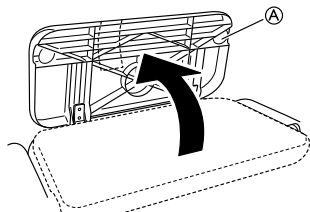

Slå opp seteplaten (A).

2.

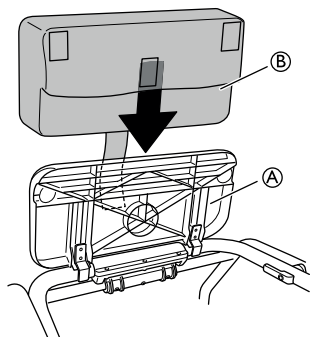

Monter det polstrede setet (B) på seteplaten (A).

3.

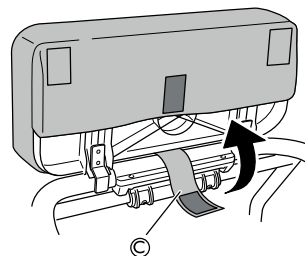

Skyv festestroppen (C) mellom setet og foldehåndtaket.

4.

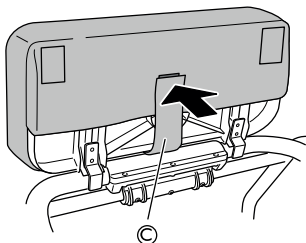

Fest det polstrede setet med festestroppen ©.

5.

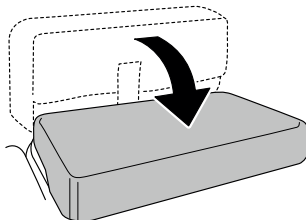

Slå ned setet.

### 3.11.3 Kurv



#### **VIKTIG!**

Ikke overstig maksimalt tillatt last som kan transporteres i kurven.  
– Se kapittelet *Tekniske data* for maksimal last.

### Montere kurv

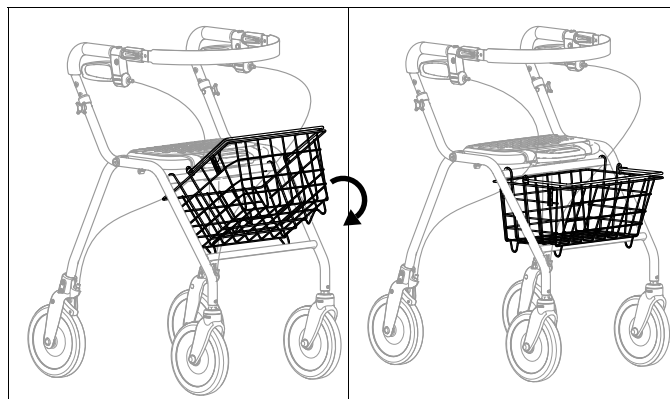

1. Fest kurven til rammen med krokene.
2. Slå den ned og sørg for at den er ordentlig festet.

### 3.11.4 Brett

#### Monteringsbrett

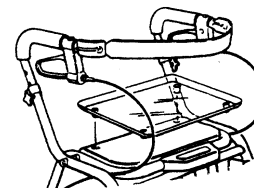

1. Monter støpslene på undersiden av brettet inn i hullene av setet.
2. Skyv ned brettet.

## 4 Stell og vedlikehold

### 4.1 Vedlikehold

 Det bør utføres vedlikehold minst én gang i året.

Gjennomfør tiltakene nedenfor regelmessig for å sikre at ganghjelpemiddelet fungerer på en trygg måte:

- Kontroller at skruer og justeringsinnretninger er forsvarlig strammet.
- Bruk aldri et defekt ganghjelpemiddel. Ikke utfør reparasjoner på egen hånd!
- Hvis håndtakene er løse, skal ikke ganghjelpemiddelet brukes. Skift ut håndtakene i samsvar med serviceanvisningene. Serviceanvisninger får du hos Invacare-forhandleren.
- Kontroller at bremsen virker. Se kapittel 3 *Bruk, side 44* i denne bruksanvisningen hvis bremsene trenger justeres.
- Kontroller med jevne mellomrom at hjulene er godt festet, og at de ikke viser tegn på slitasje eller skader.
- Kontroller at hjulene er fri for hår, lo og annet rusk.

### 4.2 Rengjøring

Produktet kan rengjøres og desinfiseres med kommersielt tilgjengelige rengjøringsmidler.



#### VIKTIG

- Det må utføres rengjøring minst én gang i året.
- Bruk ikke slipende rengjøringsmidler.
- Ikke bruk en damprens.
- Bruk aldri syrer, baser eller løsemidler.

- Produktet kan vaskes i vaskemaskin eller for hånd.
- Vaske- og tørketemperaturen skal ikke overstige 60 °C.
- Høytrykksspylere eller vanlige hageslanger kan brukes. Strålen skal imidlertid ikke rettes direkte mot lager, dreneringshull eller etiketter.
- Rengjøre med fuktige klut og milde vaskemidler.
- Rengjør hjulene med en børste (ikke stålbørste!).
- Tørk produktet med en klut etter vask.

### Desinfisering

Desinfiser produktet ved å tørke av alle tilgjengelige overflater med desinfeksjonsmiddel.

---

## 5 Etter bruk

---

### 5.1 Avfallshåndtering

Når produktet ikke lenger kan brukes, skal produktet, ekstrautstyr og emballasje kildesorteres.

De enkelte delene kan tas fra hverandre og håndteres i samsvar med hvilket materiale de er laget av.

Vi ber deg vise miljøansvar og levere dette produktet til den lokale gjenvinningsstasjonen.

### 5.2 Gjenbruk

Dette produktet er egnet for gjenbruk etter at følgende trinn er utført:

- Kontroll
- Rengjøring

Ytterligere informasjon finner du kapittel 4 *Stell og vedlikehold*, side 52.

**ADVARSEL!****Fare for personskade**

- Kontroller alltid produktet i samsvar med serviceanvisningene før det overleveres til en ny bruker.
- Hvis det oppdages skade på produktet, må det ikke brukes.



Bruksanvisningen hører til produktet. Sørg for at bruksanvisningen overleveres sammen med produktet.

## 6 Tekniske Data

### 6.1 Mål og vekt

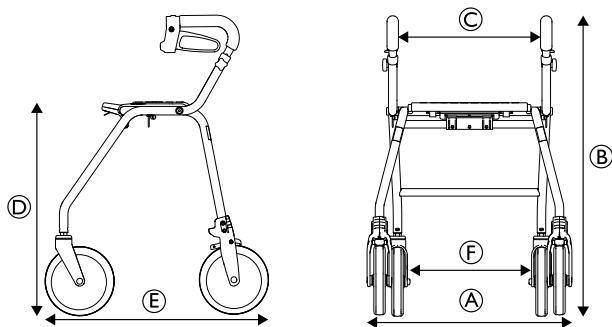

	<b>Legacy 450</b>	<b>Legacy 520</b>	<b>Legacy 600</b>
Total bredde <b>Ⓐ</b>	600 mm/23,6"	600 mm/23,6"	600 mm/23,6"
Total høyde <b>Ⓑ</b>	715–800 mm / 28,1–31,5"	760–850 mm / 29,9–33,5"	835–920 mm / 32,9–36,2"
Setebredde <b>Ⓒ</b>	420 mm/16,5"	420 mm/16,5"	420 mm/16,5"
Setehøyde <b>Ⓓ</b>	470 mm/18,5"	540 mm/21,3"	620 mm/24,4"
Total lengde <b>Ⓔ</b>	610 mm/24"	650 mm/25,6"	720 mm/28,3"
Avstand mellom bakhjul <b>Ⓕ</b>	455 mm/17,9"	455 mm/17,9"	455 mm/17,9"
Sving-/drivhjul <sup>1)</sup> diameter	200 mm/7,9"	200 mm/7,9"	200 mm/7,9"

<sup>1)</sup> Svinghjulene er styrehjul. Bakhjulene har et bremsesystem som gir dosert bremsing og låsing av hjulet.

**Vekt**

	<b>Legacy 450</b>	<b>Legacy 520</b>	<b>Legacy 600</b>
Total vekt <sup>2)</sup>	6,9 kg/15,2 pund	7,2 kg/15,9 pund	7,6 kg/16 pund
Maks. brukervekt <sup>3)</sup>	150 kg/330 pund	150 kg/330 pund	150 kg/330 pund
Maksimal belastning i kurv	7 kg/15 pund	9 kg/20 pund	9 kg/20 pund
Maksimal belastning på brett	5 kg/11 pund	5 kg/11 pund	5 kg/11 pund

<sup>2)</sup> Totalvekt uten tilleggsutstyr.

<sup>3)</sup> Denne vektbegrensningen inkluderer brukers vekt enten det er stående eller sittende.

**6.2 Materiale**

	<b>Legacy</b>
Ramme	Polyester (PES) pulvermalt stål
Styrestenger	Stål belagt med krom
Håndtak	Gummiskum
Hjul	Polypropylen (PP) med korder av termoplast-elastomer (TPE)
Plastdeler	Materiale som angitt på merking; polyamid (PA), polypropylen (PP), polyetylen (PE)
Skruer	Stål. rustbeskyttet (sinnbelagt)





---

# Innehållsförteckning

---

Den här bruksanvisningen MÅSTE ges till brukaren. INNAN produkten används, läs bruksanvisningen och spara den för framtida referens.

<b>1 Allmänt</b>	<b>58</b>
1.1 Inledning	58
1.2 Avsedd användning	58
1.3 Produktlivslängd	59
1.4 Ingår i leveransen	59
1.5 Garanti	59
<b>2 Säkerhet</b>	<b>60</b>
2.1 Allmänna varningar	60
2.2 Etiketter och symboler på produkten	60
<b>3 Användande</b>	<b>62</b>
3.1 Innan produkten används	62
3.2 Fälla ut och fälla ihop gånghjälpmedlet	62
3.3 Justera höjden på handtagen	63
3.4 Använda bromsarna	64
3.5 Justera bromsarna	64
3.6 Fälla upp sittplattan	65
3.7 Gå	65
3.8 Sätta sig på en stol	65
3.9 Ställa sig upp	66
3.10 Sitta på gånghjälpmedlet	66
3.11 Tillbehör	66
3.11.1 Vadderad ryggstödsrem (tillval på de flesta versioner)	67
3.11.2 Vadderad sits (tillval på de flesta versioner)	68
3.11.3 Korg	69
3.11.4 Bricka	69
<b>4 Underhåll och skötsel</b>	<b>70</b>
4.1 Underhåll	70

4.2 Rengöring	70
<b>5 Återanvändning</b>	<b>71</b>
5.1 Kassering	71
5.2 Återanvändning	71
<b>6 Teknisk Data</b>	<b>72</b>
6.1 Mått och vikt	72
6.2 Material	73

# 1 Allmänt

## 1.1 Inledning

Den här bruksanvisningen innehåller viktig information om hantering av produkten. Läs igenom bruksanvisningen noga och följ säkerhetsinstruktionerna för att försäkra dig om att du använder produkten på ett säkert sätt.

Observera att det kan finnas avsnitt i den här bruksanvisningen som inte gäller för din produkt eftersom den avser alla tillgängliga modeller (vid tidpunkten för tryckning). Om inget annat anges hänvisar varje avsnitt i den här bruksanvisningen till alla modeller av produkten.

Alla modeller finns kanske inte i alla länder.

Invacare förbehåller sig rätten att ändra produktspecifikationerna utan ytterligare meddelande.

Kontrollera att du har den senaste versionen av den här bruksanvisningen innan du läser den. Du hittar den senaste versionen som PDF-fil på webbplatsen för Invacare.

Om du tycker att teckensnittsstorleken i den tryckta versionen av bruksanvisningen är svår att läsa kan du ladda ned PDF-versionen från webbplatsen. Du kan sedan förstora PDF-filen på skärmen till en teckensnittsstorlek som passar dig bättre.

Kontakta en Invacare-representant om du vill ha mer information om produkten, till exempel produktsäkerhetsmeddelanden och produktåterkallelser. Adresser finns i slutet av det här dokumentet.

## 1.2 Avsedd användning



### **WARNING!**

**Felaktig användning kan leda till riskfyllda situationer**

- Invacare åtar sig inget ansvar för användning, ändring eller montering av produkten, förutom den som beskrivs i den här bruksanvisningen.



### **VIKTIGT!**

- Se i avsnittet Tekniska data för maxvikt hos brukare.

### Indikationer

- Gånghjälpmedlet är avsett som stöd och träningshjälpmedel vid nedsatt gångförmåga.
- Brukaren måste ha tillräcklig gångförmåga för att kunna lämna hemmet, utföra vardagsaktiviteter och delta i sociala tillställningar utan att utsätta sig själv eller andra för fara.
- Gånghjälpmedlet är avsett som stöd för en person som är ute och går och kan även användas för att sätta sig och vila.
- Gånghjälpmedlet kan användas för att transportera last, antingen i en särskilt utformad korg eller på en bricka.
- Gånghjälpmedlet kan användas både inomhus och utomhus.

### Kontraindikationer

Gånghjälpmedlet är inte avsett att användas av personer med allvarliga balanssvårigheter eller funktionella perceptionssvårigheter.

## Tillåtna användningsförhållanden och -miljöer

Gånghjälpmedlet får inte användas under vatten, i exempelvis simhallar eller utomhusbad, eller i mycket varma miljöer som vid bastubad.

### 1.3 Produktlivslängd

Produktens förväntade livslängd är fem år om den används i enlighet med säkerhetsinstruktionerna, underhållsintervallen och anvisningarna för korrekt användning som finns i den här bruksanvisningen. Produktens faktiska livslängd kan variera beroende på hur mycket och hur intensivt den används.

### 1.4 Ingår i leveransen

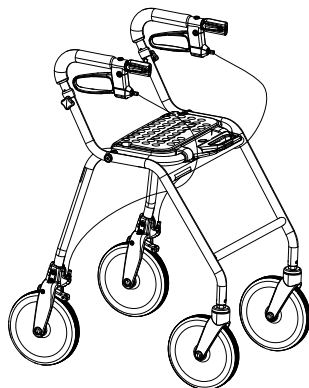

- Gånghjälpmedel, färdigmonterat.
- Bruksanvisning

Vilka tillbehör som sitter monterade på ditt gånghjälpmedel beror på konfigurationen och kan variera mellan olika regioner.

## 1.5 Garanti

Vi ger två års garanti från leveransdatumet. Avvikelser kan förekomma på grund av lokala bestämmelser. Skador som beror på normalt slitage på exempelvis hjul, handtag och bromsar samt skador som beror på onormal användning (t.ex. om brukarens maxvikt överskrids) täcks inte av garantin. Instruktionerna för underhåll och användning måste följas för att garantin ska gälla.

## 2 Säkerhet

### 2.1 Allmänna varningar



#### VARNING!

##### Fallrisk

- Var försiktig när du går på sluttande, halt eller ojämnt underlag.
- Använd inte rollatorn som rullstol.
- Var försiktig när du går baklänges över hinder.
- Skjut dig inte framåt med fötterna om du sitter på rollatorn.
- Gå inte upp eller ner för trappor med rollatorn.
- Använd inte rollatorn i rulltrappor.
- Stå under inga omständigheter på rollatorn.
- Var försiktig om du bär lång kjol, eftersom tyget kan fastna i hjulen.
- Last får endast transporteras i korgen eller på brickan. Var försiktig om korgen är tungt lastad (information om korgens maxlast finns i avsnittet "Tekniska data").



#### VARNING!

##### Risk för personskador

- Låt inte barn leka med rollatorn.



#### FÖRSIKTIGT!

##### Risk för första gradens brännskador

- Var försiktig om körhandtagen eller sitsen utsätts för extrema temperaturer (över 41 °C/106 °F).



#### VIKTIGT!

##### Risk för korrosion

- Rollatorn får inte förvaras i ett vått eller fuktigt utrymme.

Den person som ordinerar produkten eller på något annat sätt är ansvarig för brukaren måste säkerställa att produkten är lämplig för personen i fråga. Brukaren måste få instruktioner för hur produkten ska användas. Detta omfattar hur olika funktioner används och vilka begränsningar i användningen som finns. Brukaren ska även upplysas om de varningar som finns i bruksanvisningen.

### 2.2 Etiketter och symboler på produkten

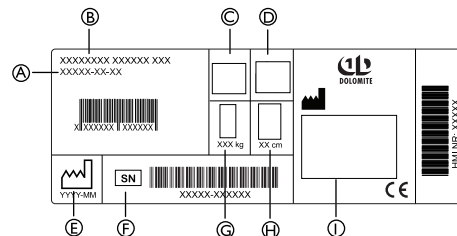



På märkplåten finns all viktig teknisk information om produkten.

- |                                    |                     |
|------------------------------------|---------------------|
| Ⓐ Artikelnummer                    | Ⓕ Serienummer       |
| Ⓑ Produktnamn                      | Ⓖ Brukarens maxvikt |
| Ⓒ Hänvisning till bruksanvisningen | Ⓗ Maxbredd          |

- Ⓧ Inomhusbruk/utomhusbruk Ⓧ Tillverkare
- Ⓧ Tillverkningsdatum Ⓧ HMI-nummer (gäller inte alla länder)

### Andra symboler på produkten

 Alla symboler kanske inte finns på alla produkter.

	Se bruksanvisningen.
	Den här produkten uppfyller kraven i direktiv 93/42/EEG om medicintekniska produkter. Lanseringsdatum för produkten anges i CE-försäkran om överensstämmelse.

## 3 Användande

### 3.1 Innan produkten används

Vi rekommenderar inte att den här produkten ges till någon innan en komplett bedömning av personens särskilda behov har gjorts. Det är viktigt att produkten ger brukaren det stöd som har ordinerats av en kvalificerad yrkesperson, både för brukarens säkerhet och för att gångförmågan ska kunna förbättras.

### 3.2 Fälla ut och fälla ihop gånghjälpmedlet



#### **VARNING!**

#### **Risk för personskador**

– Lyft aldrig rollatorn i fällhandtaget.

#### Fälla ut till aktiv position

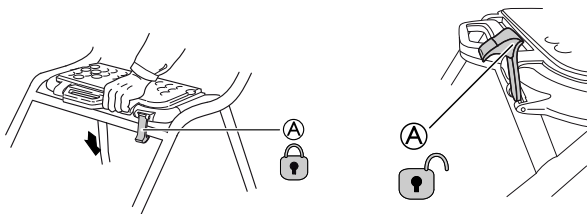

1. Håll gånghjälpmedlet i körhandtagen och se till att alla fyra hjul står stadigt på marken.
2. Tryck ned båda körhandtagen. Se till att sittplattan fälls ned helt (se bild).
3. Tryck ned säkerhetsspärren **A** till låst läge.



#### **VARNING!**

– Innan du använder produkten ska du alltid kontrollera att säkerhetsspärren **A** har låsts, vilket anges av ett tydligt hörbart ”klick”.

#### Fälla upp sittplattan



Sitsen kan fällas upp för större gångutrymme och ökad åtkomlighet.

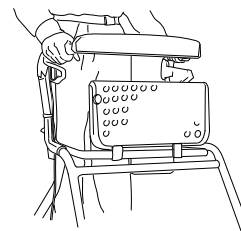

#### **VIKTIGT!**

Gånghjälpmedlet måste fällas upp helt och låsas med låshandtaget innan det används.  
– Låshandtaget låses när ett klickljud hörs.

## Fälla ihop

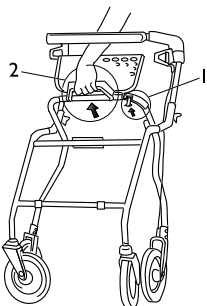

1. Lyft upp/lossa säkerhetsspärren.
2. Lyft handtagen för att kunna fälla ihop gånghjälpmedlet.

### 3.3 Justera höjden på handtagen

 Justera en sida åt gången.

1.

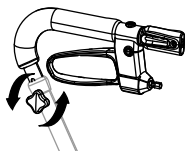

- a. Vrid fingerskruven moturs och ta bort den.
- b. Ta bort skruven.
2. Ställ dig bakom gånghjälpmedlet med nedsläppta axlar.

3.

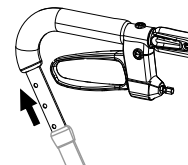

Justera handtaget till lämplig höjd.



Om en terapeut rekommenderar en specifik höjd ska detta följas. Annars ska handtaget vara i handledshöjd (brukaren står med rak rygg).

4.

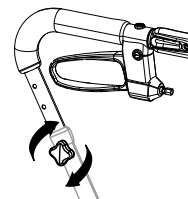

- a. Sätt tillbaka skruven och montera fingerskruven.
- b. Vrid fingerskruven medurs för att dra åt den.



#### **VARNING!** **Fallrisk**

– Kontrollera alltid att handtagen sitter fast ordentligt efter varje justering.

5. Upprepa samma sak på andra sidan.

### 3.4 Använda bromsarna

#### Använda handbromsarna

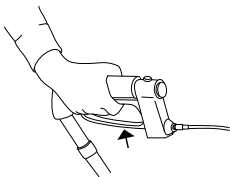

1. Dra båda bromsarna uppåt för att bromsa.

#### Använda parkeringsbromsen



#### VIKTIGT!

- Aktivera båda bromsarna vid användning av parkeringsbromsen.

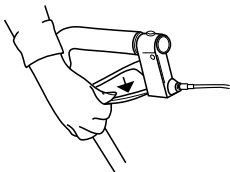

#### Låsa bromsarna (parkeringsläge):

1. Tryck bromshandtagen nedåt tills ett klickande ljud hörs.

#### Låsa upp bromsarna:

1. Dra bromshandtagen uppåt.

### 3.5 Justera bromsarna



#### VARNING!

#### Risk för personskador.

Om bromsarna inte justeras ordentligt finns det risk för att bromseffekten inte motsvarar förväntningarna.

- Se till att låsmuttrarna dras åt ordentligt efter justeringen.
- Kontrollera bromseffekten genom att aktivera parkeringsbromsen och kontrollera att hjulet inte går att rotera.

#### Justera bromsverkan

Justera bromskabeln om du vill ändra bromseffekten.

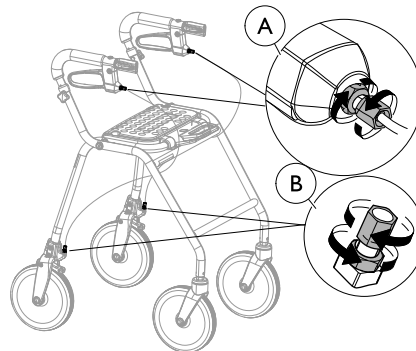





- Kabeln kan justeras på två ställen – överst under bromshandtaget **A** eller nederst ovanför bromsfästet **B**.
- Bromshandtaget måste vara i neutralläget när du justerar bromsarna.



fast nyckel på 8 mm och 10 mm (medföljer ej).

### 3.6 Fälla upp sittplattan

#### Fälla upp sittplattan

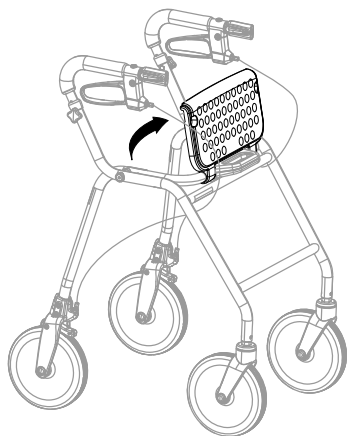

För ökad åtkomlighet kan sittplattan fällas upp för större gångutrymme.

### 3.7 Gå



#### **VARNING!**

#### **Fallrisk**

– Var försiktig om hjulen stoppas av ett hinder.

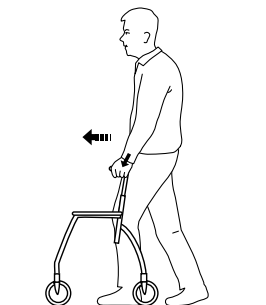

1. Placera gånghjälpmedlet en liten bit framför dig och ta ett steg mot det samtidigt som du håller i dig i handgreppen.

### 3.8 Sätta sig på en stol

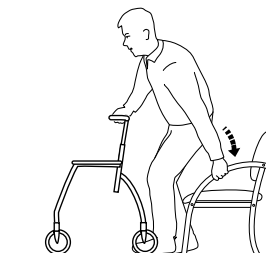

1. Ställ dig framför stolen med gånghjälpmedlet så att baksidan av dina ben vidrör stolen.
2. Placera händerna på stolens armstöd, luta dig framåt och sätt dig försiktigt ner.

### 3.9 Ställa sig upp



#### **WARNING!**

#### **Tipprisk**

- Använd inte gånghjälpmedlet för att dra dig upp från sittande ställning.
- Parkeringsbromsarna måste vara låsta när du använder gånghjälpmedlet som stöd för att sätta dig ned eller resa dig upp från exempelvis en stol.

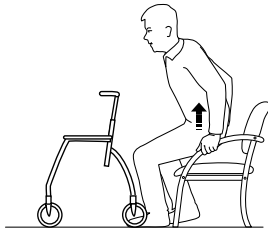

1. Placera gånghjälpmedlet framför dig, använd stolens armstöd som stöd och ställ dig försiktigt upp.
2. När du står stabilt flyttar du händerna till gånghjälpmedlets handgrepp.

### 3.10 Sitta på gånghjälpmedlet



#### **WARNING!**

#### **Fallrisk**

Gånghjälpmedlet måste stå still när du sitter på det. Båda bromsarna måste vara i parkeringsläge när du sitter på gånghjälpmedlet.

- Sitt aldrig på gånghjälpmedlet och skjut på med fötterna.
- Sitt aldrig på gånghjälpmedlet på sluttande underlag.

### 3.11 Tillbehör

Tillbehör är inte standardutrustning på alla modeller. Om du vill ha en lista över tillgängliga tillbehör kan du kontakta en auktoriserad återförsäljare eller ett Invacare-ombud (se bruksanvisningens baksida).

### 3.11.1 Vadderad ryggstödsrem (tillval på de flesta versioner)

#### Montera vadderad ryggstödsrem

1.

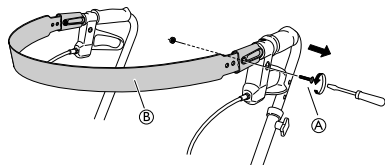

Lossa och ta bort skruven och muttern (A).

2.

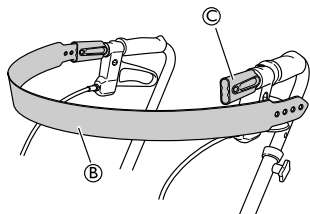

Lossa ryggstödsremmen (B) från fästet (C) på ena sidan.

3.

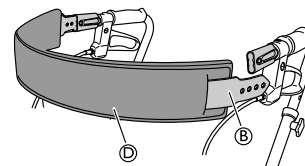

Dra på den vadderade ryggstödsremmen (D) på ryggstödsremmen (B).

4.

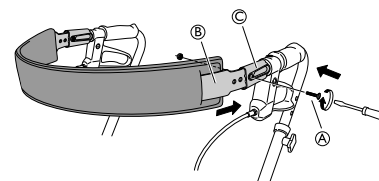

Sätt tillbaka ryggstödsremmen (B) i fästet (C) och dra åt skruven och muttern (A).



Skruvmejsel

### 3.11.2 Vadderad sits (tillval på de flesta versioner)

#### Montera vadderad sits

1.

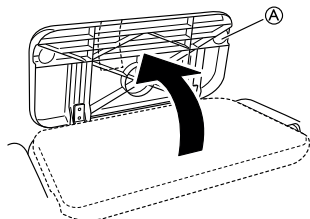

Fäll upp sittplattan **A**.

2.

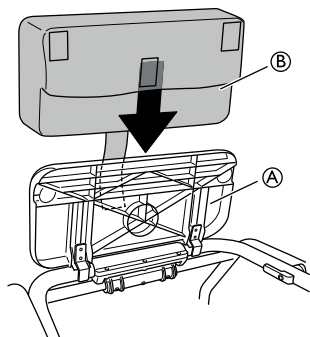

Montera den vadderade sitsen **B** på sittplattan **A**.

3.

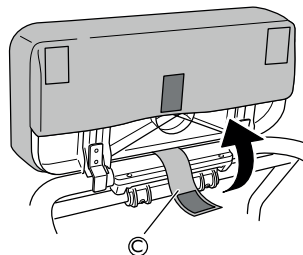

Dra fästremmen **C** mellan sitsen och fällhandtaget.

4.

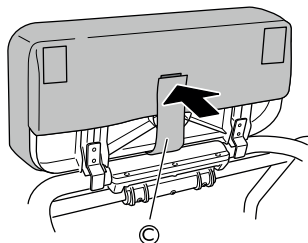

Sätt fast den vadderade sitsen med fästremmen ©.

5.

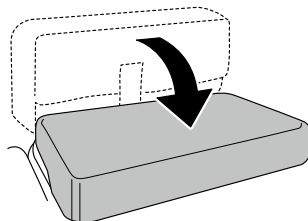

Fäll ned sitsen.

### 3.11.3 Korg



#### **VIKTIGT!**

Överskrid inte högsta tillåtna belastning för last som kan transporteras i korgen.

– Se kapitlet *Tekniska data* för högsta tillåtna belastning.

### Montera korgen

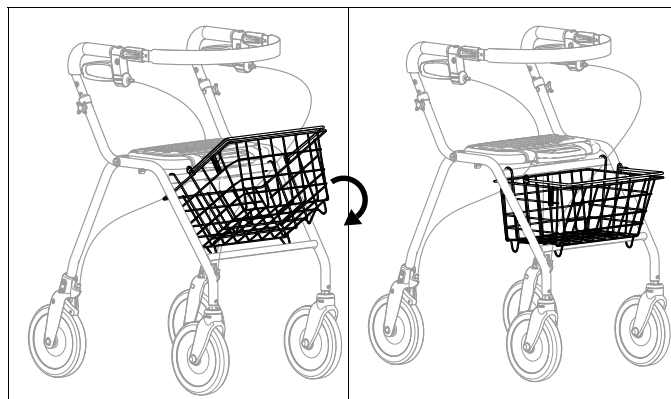

1. Sätt fast korgen med krokarna i ramen.
2. Fäll ned den och se till att den sitter fast ordentligt.

### 3.11.4 Bricka

#### Montera bricka

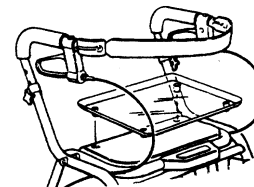

1. Sätt pluggarna på brickans undersida i hålen på sitsen.
2. Tryck brickan nedåt.

## 4 Underhåll och skötsel

### 4.1 Underhåll

 Underhåll bör utföras minst en gång om året.

För att säkerställa hög prestanda och säkerhet bör du se till att följande utförs regelbundet:

- Kontrollera att skruvar och justeringsdelar är ordentligt fastsatta.
- Använd aldrig ett defekt gånghjälpmedel. Försök inte göra några reparationer själv!
- Använd inte gånghjälpmedlet om handgreppen sitter löst. Byt handgreppen i enlighet med de serviceinstruktioner du får från ditt Invacare-ombud.
- Kontrollera att bromsarna fungerar. Om bromsarna behöver justeras kan du läsa kapitel 3 *Användande, sida 62* i den här bruksanvisningen.
- Inspektera hjulen regelbundet beträffande åtdragning, slitage och skada.
- Kontrollera att inget hår, ludd eller annat skräp har fastnat i hjulen.

### 4.2 Rengöring

Produkten kan rengöras och desinficeras med vanliga rengöringsmedel.

- !** **VIKTIGT**
- Produkten måste rengöras minst en gång om året.
  - Använd inte starka rengöringsmedel.
  - Använd inte ångrengörare.
  - Använd aldrig syra eller lösningsmedel.

- Produkten kan tvättas i tvättmaskin eller för hand.
- Tvätt- och torktemperaturen får inte överskrida 60° C.
- Högtryckstvätt eller vanlig vattenstråle kan användas. Rikta dock inte strålen mot lager, dräneringshål eller etiketter.
- Rengör med en fuktig trasa och mildt rengöringsmedel.
- Rengör hjulen med en borste (ej stålborste!).
- Torka produkten ordentligt när du har tvättat färdigt.

#### Desinfektion

Desinficera produkten genom att torka av alla åtkomliga ytor med desinfektionsmedlet.

---

## 5 Återanvändning

---

### 5.1 Kassering

När produkten inte kan användas längre ska den och dess tillbehör och förpackningsmaterial sorteras på rätt sätt.

De olika delarna kan tas isär och hanteras beroende på material.

Tänk på miljön och återvinn produkten genom att lämna in den på en återvinningscentral när den inte längre kan användas.

### 5.2 Återanvändning

Produkten lämpar sig för återanvändning efter att följande steg har genomförts:

- Inspektion
- Rengöring

Se kapitel 4 *Underhåll och skötsel, sida 70* för mer information.

**VARNING!****Risk för skada**

- Inspektera alltid produkten i enlighet med serviceinstruktionerna innan den överlämnas till en annan brukare.
- Om produkten är skadad får den inte användas.



Bruksanvisningen tillhör produkten. Se till att den överlämnas tillsammans med produkten.

## 6 Teknisk Data

### 6.1 Mått och vikt

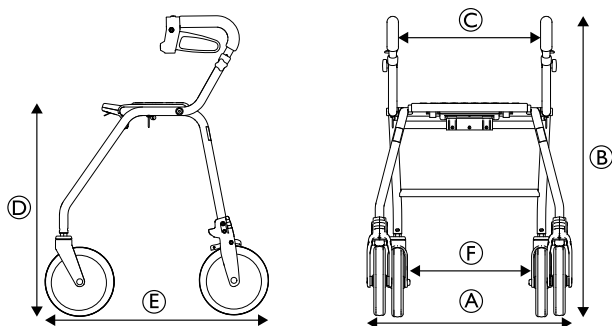

	<b>Legacy 450</b>	<b>Legacy 520</b>	<b>Legacy 600</b>
Total bredd <b>Ⓐ</b>	600 mm/23,6 tum	600 mm/23,6 tum	600 mm/23,6 tum
Total höjd <b>Ⓑ</b>	715–800 mm/28,1–31,5 tum	760–850 mm/29,9–33,5 tum	835–920 mm/32,9–36,2 tum
Sittbredd <b>Ⓒ</b>	420 mm/16,5 tum	420 mm/16,5 tum	420 mm/16,5 tum
Sitthöjd <b>Ⓓ</b>	470 mm/18,5 tum	540 mm/21,3 tum	620 mm/24,4 tum
Total längd <b>Ⓔ</b>	610 mm/24 tum	650 mm/25,6 tum	720 mm/28,3 tum
Avstånd mellan bakhjulen <b>Ⓕ</b>	455 mm/17,9 tum	455 mm/17,9 tum	455 mm/17,9 tum
Fram-/bakhjulens <sup>1)</sup> diameter	200 mm/7,9 tum	200 mm/7,9 tum	200 mm/7,9 tum

<sup>1)</sup> Framhjulen är länkhjul. Bakhjulen har ett bromssystem som doserar bromsningen och låser hjulen.



**Vikter**

	<b>Legacy 450</b>	<b>Legacy 520</b>	<b>Legacy 600</b>
Totalvikt <sup>2)</sup>	6,9 kg/15,2 lbs	7,2 kg/15,9 lbs	7,6 kg/16 lbs
Brukarens maxvikt <sup>3)</sup>	150 kg/330 lbs	150 kg/330 lbs	150 kg/330 lbs
Maxlast i korgen	7 kg/15 lbs	9 kg/20 lbs	9 kg/20 lbs
Maxlast på brickan	5 kg/11 lbs	5 kg/11 lbs	5 kg/11 lbs

<sup>2)</sup> Totalvikt exklusive utrustning.

<sup>3)</sup> I viktbeogrnsningen ingår sjalva brukarens vikt, stående eller sittande.

**6.2 Material**

	<b>Legacy</b>
Ram	Stål, polyesterpulverlackerat (PES)
Körhandtag	Krompläterat stål
Handgrepp	Skumgummi
Hjul	Polypropylen (PP) med däckmönster av termoplastiska elastomerer (TPE)
Plastdelar	Material enligt märkning: polyamid (PA), polypropylen (PP), polyetylen (PE)
Skruvar	Rostfritt stål (zinkpläterat)





**Danmark:**

Invacare A/S  
Sdr. Ringvej 37  
DK-2605 Brøndby  
Tel: (45) (0)36 90 00 00  
Fax: (45) (0)36 90 00 01  
denmark@invacare.com  
www.invacare.dk

**Norge:**

Invacare AS  
Grensesvingen 9, Postboks 6230,  
Etterstad  
N-0603 Oslo  
Tel: (47) (0)22 57 95 00  
Fax: (47) (0)22 57 95 01  
norway@invacare.com  
www.invacare.no

**Suomi:**

Camp Mobility  
Patamäenkatu 5, 33900 Tampere  
Puhelin 09-35076310  
info@campmobility.fi  
www.campmobility.fi

**Sverige:**

Invacare AB  
Fagerstagatan 9  
S-163 53 Spånga  
Tel: (46) (0)8 761 70 90  
Fax: (46) (0)8 761 81 08  
sweden@invacare.com  
www.invacare.se



Invacare Rea AB  
Växjövägen 303  
SE-343 71 Diö  
Sweden

82034-C 2017-11-01



**Making Life's Experiences Possible®**



**Yes, you can.®**