

# Panasonic®

## Operating Instructions

Bedienungsanleitung

Gebruiksaanwijzing

Bruksanvisning

Brugsanvisning

Mode d'emploi

Инструкции по эксплуатации

## Massage Lounger

Massagesessel

Massagefauteuil

Massages stol

Massages stol

Fauteuil de massage

Массажное кресло

Model No. EP-MA70

English	GB1
Deutsch	DE1
Nederlands	NL1
Svenska	SE1
Dansk	DK1
Français	FR1
Русский	RUS1

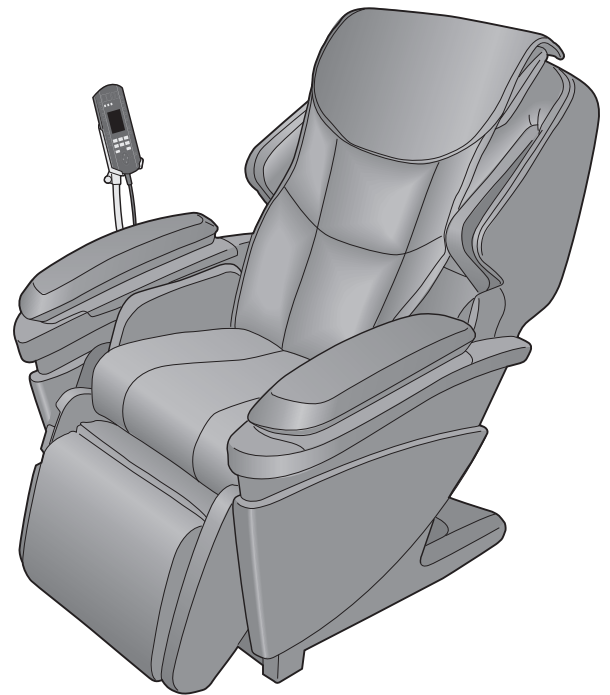

Before operating this unit, please read these instructions completely.

Specifications of the product or parts may be changed without prior notice.

Bitte lesen Sie vor der Verwendung dieses Geräts die Bedienungsanleitung vollständig durch. Änderungen am Produkt oder Teilen davon bleiben ohne Ankündigung vorbehalten.

Gelieve eerst de instructies volledig te lezen alvorens met dit toestel te werken. Specificaties van het product of de onderdelen kunnen worden gewijzigd zonder voorafgaande kennisgeving.

Läs dessa anvisningar i sin helhet innan apparaten tas i bruk. Produktens och delarnas specifikationer kan ändras utan föregående meddelande.

Læs venligst alle instruktioner, før du anvender denne enhed. Produktets specifikationer eller dele kan blive ændret uden forudgående meddelelse.

Avant de faire fonctionner le fauteuil, veuillez lire le présent mode d'emploi dans son entièreté. Les spécifications du produit ou des pièces peuvent changer sans préavis.

Перед началом эксплуатации данного устройства, пожалуйста, полностью прочтите данные инструкции. Технические характеристики изделия или его деталей могут быть изменены без предварительного уведомления.



# VIGTIGE SIKKERHEDSINSTRUKTIONER

Følg altid de grundlæggende forholdsregler når du bruger et elektrisk apparat, inklusive følgende.

Sørg for, at du læser alle instruktionerne, inden du anvender massagestolen.

## **FARE** – For at reducere risikoen for elektrisk stød:

1. Frakobl altid massagestolens stik straks efter brug.
2. Frakobl altid massagestolens stik inden rengøring.

## **ADVARSEL** – For at reducere risikoen for forbrændinger, brand, elektrisk stød eller personskader:

1. Massagestolen bør aldrig være uden opsyn, når stikket er isat. Frakobl altid massagestolens stik, når den ikke anvendes.
2. Det er nødvendigt med tæt og kontinuerlig overvågning, når massagestolen bruges af personer, der er begrænsede i deres evne til at bevæge sig eller kommunikere.
3. Brug kun massagestolen til det formål der er beskrevet i denne vejledning.
4. Stå ikke oven på massagestolen.
5. Brug ikke andet tilbehør end det, der anbefales af producenten.
6. Denne massagestol bør ikke anvendes af børn. Hold børn væk fra massagestolen. Fjern nøglen, når massagestolen ikke anvendes, og opbevar den uden for børns rækkevidde.
7. Anvend aldrig massagestolen, hvis dens strømledning eller stik er beskadiget. Send massagestolen til det nærmeste autoriserede servicecenter, hvis den ikke fungerer korrekt, er blevet tabt eller beskadiget, eller hvis den har været under vand.
8. Løft altid komfortpuden og kontroller, at stoffet på selve massagestolen ikke er flænget, inden du anvender massagestolen. Du bør også kontrollere andre områder for at sikre dig, at stoffet ikke er flænget. Uanset hvor lille den flænge, du finder, er, skal du straks stoppe brugen af massagestolen, frakoble strømledningen og få massagestolen repareret på et autoriseret servicecenter.
9. Hold strømledninger væk fra varme overflader. Bær ikke apparatet i strømledningen. Sørg for, at nåle, affald og fugt ikke kommer i kontakt med stikket. (Tør af med en tør klud.)
10. Betjen ikke massagestolen under et tæppe eller en pude. Der kan opstå stærk varme, hvilket kan forårsage brand, elektrisk stød eller personskader.
11. Undlad at blokere luftåbninger ved brug, og sørg for, at alle luftåbninger holdes fri for fnuller og hår, osv. Undgå at tabe eller indsætte genstande i massagestolens åbninger
12. Anvend ikke massagestolen i badeværelser eller på andre fugtige steder, da det kan forårsage elektrisk stød eller funktionsfejl på massagestolen. Undgå at spilde vand, mv. på fjernbetjeningen.
13. Brug ikke apparatet udendørs.
14. Brug ikke apparatet på steder hvor der anvendes sprayprodukter, eller hvor der anvendes oxygen.
15. Når du frakobler apparatet, skal du slukke på alle knapper, inden du tager stikket ud af stikkontakten. Der må ikke anvendes en transformer, da dette kan forårsage elektrisk stød eller funktionsfejl på massagestolen.
16. Tilslut kun denne massagestol til en korrekt jordet stikkontakt. Se vejledning vedrørende jording.
17. Massagestolen indeholder ingen dele, der kan serviceres af brugeren, og åbning eller adskillelse af enhver del kan forårsage elektrisk stød eller personskader.

## GEM DISSE INSTRUKTIONER

## ADVARSEL:

1. Personer, der er omfattet af nedenstående liste, eller som er under medicinsk behandling, bør konsultere deres læge, inden de anvender massagestolen:
  - a) Gravide kvinder, personer der er syge eller i dårlig fysisk form.
  - b) Personer som lider af ryg-, nakke-, skulder- eller hoftesmerter.
  - c) Personer som har en pacemaker, defibrillator eller et andet personligt medicinsk apparat, der er følsomt overfor interferens.
  - d) Personer som lider af en hjertesygdom.
  - e) Personer, som efter lægens ordrer ikke må modtage massage på grund af trombose eller aneurisme, akutte åreknuder eller andre kredsløbssygdomme.
  - f) Personer med uregelmæssige bøjninger på ryggraden.
  - g) Personer med tab af varmfølelse.
2. Kontrollér, at ingen kropsdele er placeret mellem massagehovederne, da disses trykpåvirkninger kan forårsage skader. Dine fingre, fødder og hoved må ikke placeres i mellemrummet mellem ryglænet og sædet, ryglænet og armlænet, sædet og beklædningen under armlænet, benstøtten og fodstøtten, bagbeklædningen og benbeklædningen og bagsiden af benstøtten.
3. Massagestolen må ikke anvendes mod bar hud. Mens tynd beklædning muligvis kan forøge effektiviteten, kan anvendelse af massagestolen direkte på huden forårsage hudirritationer. Undlad at have hårde genstande på hovedet, som f.eks. hårspænder, osv., når du bruger massagestolen. Overdreven kraftig massage bør undgås på bagsiden af nakken.
4. Undgå at massere dele på kroppen i mere end 5 minutter ad gangen. Overdreven massage kan overstimulere musklerne og nerverne og resultere i en uønsket bivirkning eller personskaade. Massagestolen må ikke anvendes i mere end 16 minutter i alt for hver session, for at undgå overdreven massage.
5. Hvis du begynder at føle dig utilpas, eller hvis massagen gør ondt, under anvendelse af massagestolen, skal du straks stoppe anvendelsen af massagestolen.
6. Undgå at falde i søvn, mens du anvender massagestolen, og anvend ikke stolen efter indtagelse af alkohol.
7. Sid ikke på massagestolen, når ryglænet er lænet tilbage. Sid ikke omvendt i massagestolen (med dine fødder på nakkestøtten), når ryglænet er lænet tilbage. Hvis du sidder på benstøtten, kan massagestolen vælte.
8. Sørg for at anvende et blidt massageprogram, hvis det er første gang, du anvender massagestolen.
9. Hvis massagestolen fungerer unormalt, skal du straks slukke for strømmen og få massagestolen eftersat af et autoriseret servicecenter.
10. Undgå forsøg på selv at reparere massagestolen.
11. Sørg for, at der ikke er nogen ting i vejen for massagestolen, inden du læner ryglænet tilbage. Hvis ryggen rammer ind i en væg eller søjle, kan der opstå funktionsfejl på massagestolen. Sørg for at der er rigelig med plads bag massagestolen.
12. Efter hver massage skal du føre afbryderkontakten til "off"-positionen, dreje låsekontakten til "lock"-positionen og fjerne nøglen og strømstikket.
13. Sørg for at fastgøre puden på ryglænpuden, så stolen kan anvendes sikkert. Undladelse af dette kan medføre, at dit hår sidder fast i fastgørelsesstykker, at der opstår skader på din hud eller skader på dit tøj.
14. Bekræft, at skulderplaceringen er korrekt, når der udføres en kropsscanning. Hvis den ikke er justeret korrekt, skal du anvende knappen POSITION til at justere skulderplaceringen, eller stoppe massagen og udføre kropsscanningen igen. (For automatiske programmer eller manuel betjening)
15. Personer, der er omfattet af nedenstående liste, bør ikke anvende bækkenprogrammet:
  - 1) Personer som lider af akut hold i ryggen, diskusprolaps eller skæve ryghvirvler
  - 2) Personer med hofteproblemer, som f.eks. slidgigt i hoften
  - 3) Personer med knogleskørhed
  - 4) Personer som har oplevet følelseløshed eller sløvhed i beneneDet kan muligvis forværre symptomerne.

16. Sørg for, at der ikke er nogen fremmedlegemer mellem massagestolens dele, før du sætter dig i massagestolen.  
(Bekræft, at der ikke sidder fremmedlegemer fast i ryglænsputen, benstøtten eller massagesektionen for hånd/arm.)  
Sæt dig ned og sørg for, at benstøtten er låst korrekt på plads.  
Hvis denne forholdsregel ikke overholdes, kan det medføre uheld eller personskade.
17. Fjern hårde genstande, som f.eks. kunstige fingernegle, armbåndsurre eller ringe, ved massage af hænder eller arme.  
Massér ikke med hårde genstande i dine bukselommer.
18. Opbevar fastgørelsesskruer utilgængeligt for børn.  
Der kan opstå utilsigtet indtagelse.
19. Du må ikke stå, hoppe på eller placere genstande på sædet, før luften er fuldstændigt fjernet fra luftmassagen.
20. Når der anvendes "Heat"-massagehoveder, må massagehovederne ikke berøre det samme sted i længere tid.  
Der kan opstå lavtemperaturforbrændinger.
21. Træk ikke i benstøttens frigørelses håndtag til rotationslåsen, mens du sidder i stolen med dine fødder på benstøtten.  
Der kan opstå uheld eller personskade.
22. Træk eller skub ikke massagestolen, mens den er tilsluttet.  
Beskyt dit gulv (placér en måtte eller lignende), når du flytter massagestolen på hjulene, så du undgår beskadigelse af gulvet.
23. Hold ikke på benstøttens massagesektion for ben/fodsål, når du flytter massagestolen.  
Overholdes dette ikke, kan sektionen glide, når du flytter massagestolen, og du kan komme til skade.

Dansk

# FORHOLDSREGLER FOR BETJENING

**⚠ ADVARSEL** - For at undgå at beskadige stolen skal du overholde følgende forholdsregler:

1. Massagestolen er konstrueret til en maksimal vægt på 120 kg. Overskridelse af den maksimale vægt kan forårsage permanent skade på massagemekanismen og/eller andre af massagestolens komponenter. Enhver sådan skade anses som forkert brug af massagestolen og er ikke dækket af den begrænsede garanti.
2. Du må ikke sidde på eller tabe fjernbetjeningen. Træk ikke i fjernbetjeningsledningen eller strømledningen. Pas på, at ledningen til fjernbetjeningen ikke sidder fast mellem armlænet og stoleryggen.
3. Behandl ikke stolen hårdhændet som f.eks. ved at vende stolen om på siden, vende stolen rundt på hovedet eller stå oven på den.
4. Behandl ikke betrækket hårdhændet.
  - Hold skarpe og spidse genstande væk fra massagestolens betræk. Vær omhyggelig med ikke at tabe gløder, tændte cigaretter eller tændstikker på massagestolen.
  - Eksponering for direkte sollys kan forårsage, at farven på betrækket falmer eller ændrer sig.
5. Hvis massagestolen fungerer unormalt, skal du straks slukke for strømmen og få massagestolen eftersat af et autoriseret servicecenter.
6. Forsøg ikke at reparere massagestolen selv.
7. Skift ikke indstillingen af kontakterne gentagne gange inden for korte mellemrum. En sådan handling kan føre til funktionsfejl på kontakten.
8. Der kan muligvis forekomme støj fra massagestolen, når den anvendes. Det skyldes den måde, massagestolen er konstrueret på og er normalt.
9. Sørg for, at der ikke er genstande bag massagestolen, inden du læner stoleryggen tilbage. Stoleryggen kan maksimalt lænes tilbage til en vinkel på 170°. Hvis ryggen rammer ind i en væg eller søjle, kan der opstå funktionsfejl på massagestolen. Sørg for, at der er rigelig med plads bag massagestolen. Læn stoleryggen langsomt tilbage, sådan at den ikke kommer i kontakt med andre genstande.
10. Når massagehovederne udsættes for for stort tryk, kan de stoppe bevægelsen af sikkerhedshensyn. Når hovederne bevæger sig op fra nederste position, kan brugerens kropsvægt muligvis stoppe hovederne bevægelse. I det tilfælde skal du løfte din krop en anelse, sådan at massagehovederne kan bevæge sig opad.
11. Efter hver massage skal du føre afbryderkontakten, der er placeret på højre side af massagestolen, til "off"-positionen og dreje dens låsekontakt til "lock"-positionen.
12. Du må ikke sidde på massagestolen, når du er våd eller har vådt hår.
13. Massagestolen må ikke anvendes i "vådrum" (sauna, swimmingpool) eller udendørs.
14. Placer massagestolen på en fuldstændig jævn overflade.  
Overholdes dette ikke, kan massagestolen vælte.
15. Træk eller skub ikke massagestolen, mens den er tilsluttet.  
Beskyt dit gulv (placér en måtte eller lign.), når du flytter massagestolen på hjulene, så du undgår at beskadige gulvet.
16. Hold altid i fast strømstikket, ikke i strømledningen, når du trækker stikket ud af en stikkontakt.  
Hvis du ikke overholder denne forholdsregel, kan det medføre elektrisk stød eller kortslutning.

Dansk

## VEJLEDNING VEDRØRENDE JORDFORBINDELSE

Massagestolen skal forbindes korrekt til jord. Hvis den skulle have funktionsfejl eller bryde sammen, giver jordforbindelsen mindre modstand for elektriciteten og reducerer derved risikoen for elektrisk stød.

Denne massagestol er udstyret med en ledning, der har en apparat-jordleder og et jordstik. Stikket skal sættes ind i en passende stikkontakt, der er korrekt installeret i henhold til alle lokale bestemmelser.

### **FARE**

Dansk

Forkert tilslutning af apparat-jordlederen kan medføre elektrisk stød. Rådfør dig med en uddannet elektriker, hvis du er i tvivl om, hvorvidt massagestolen er korrekt jordforbundet. Forsøg ikke at ændre det medfølgende stik, hvis det ikke passer i stikkontakten. Få i stedet et korrekt stik monteret af en uddannet elektriker.

Denne massagestol har et jordstik. Sørg for, at produktet er sluttet til en stikkontakt med samme konfiguration som stikket. Brug ikke en adapter sammen med denne massagestol.

# SPECIFIKATIONER

<b>Strømforsyning:</b>	Vekselstrøm 230 V 50 Hz
<b>Strømforbrug:</b>	120 W (Elektrisk varmeudstyr 23 W)
<b>Massage af overkrop</b>	
Massageområde (op-ned):	Cirka 78 cm (Massagehovederne bevæger sig i alt ca. 62 cm)
Massageområde (venstre-højre):	Afstand mellem massagehovederne under brug (massagebredden kan justeres) Nakke, skulder, ryg, lænd: Cirka 5 cm – 21 cm Afstand mellem massagehoveder (inklusive bredden af massagehoveder) ved rygmassage og op-ned-bevægelse: Ca. 5 cm – 17 cm
Massageområde (Frem-tilbage):	Fremspring på massagehoveder (justerbar) Cirka 10 cm
Massagehastighed:	Bankemassage: Ca. 190 omgange/minut – 520 omgange/minut (enkelt side) Fuld rullemassage: Ca. 36 sekunder – 91 sekunder (begge veje) Andet end ovenfor: Ca. 4 omgange/minut – 50 omgange/minut
<b>Luftmassage</b>	
Luftryk (læg):	Niveau 3: Ca. 32 kPa Niveau 2: Ca. 28 kPa Niveau 1: Ca. 16 kPa * Det kan variere lidt efter området.
<b>Tilbagelæningsvinkel:</b>	Ryglæn: Cirka 120° – 170° Benstøtte (Messagesektion for ben/fodsål): Cirka 5° – 85° Benstøtte (flad sektion): Cirka 15° – 95°
<b>Automatisk slukning:</b>	Slukker automatisk efter ca. 16 minutter
<b>Mål</b>	
Når massagestolen ikke er lænet tilbage. (H × B × D):	Ca. 115 cm × 95 cm × 122 cm
Når massagestolen er lænet tilbage. (H × B × D):	Ca. 66 cm × 95 cm × 202 cm
<b>Vægt af massagestolen:</b>	Cirka 87 kg
<b>Kassens mål (H × B × D):</b>	Ca. 73 cm × 78 cm × 160 cm
<b>Vægt i kassen:</b>	Cirka 99 kg
<b>Maksimal vægt af bruger:</b>	Cirka 120 kg
<b>Minimumafstand fra væg:</b>	40 cm

Såfremt du vejer 100 kg eller mere, kan betjening af produktet medføre øget støj, og stofovertrækket kan slides hurtigere.

Dansk

# Delenes betegnelser og funktioner

## Hovedapparat

Foran

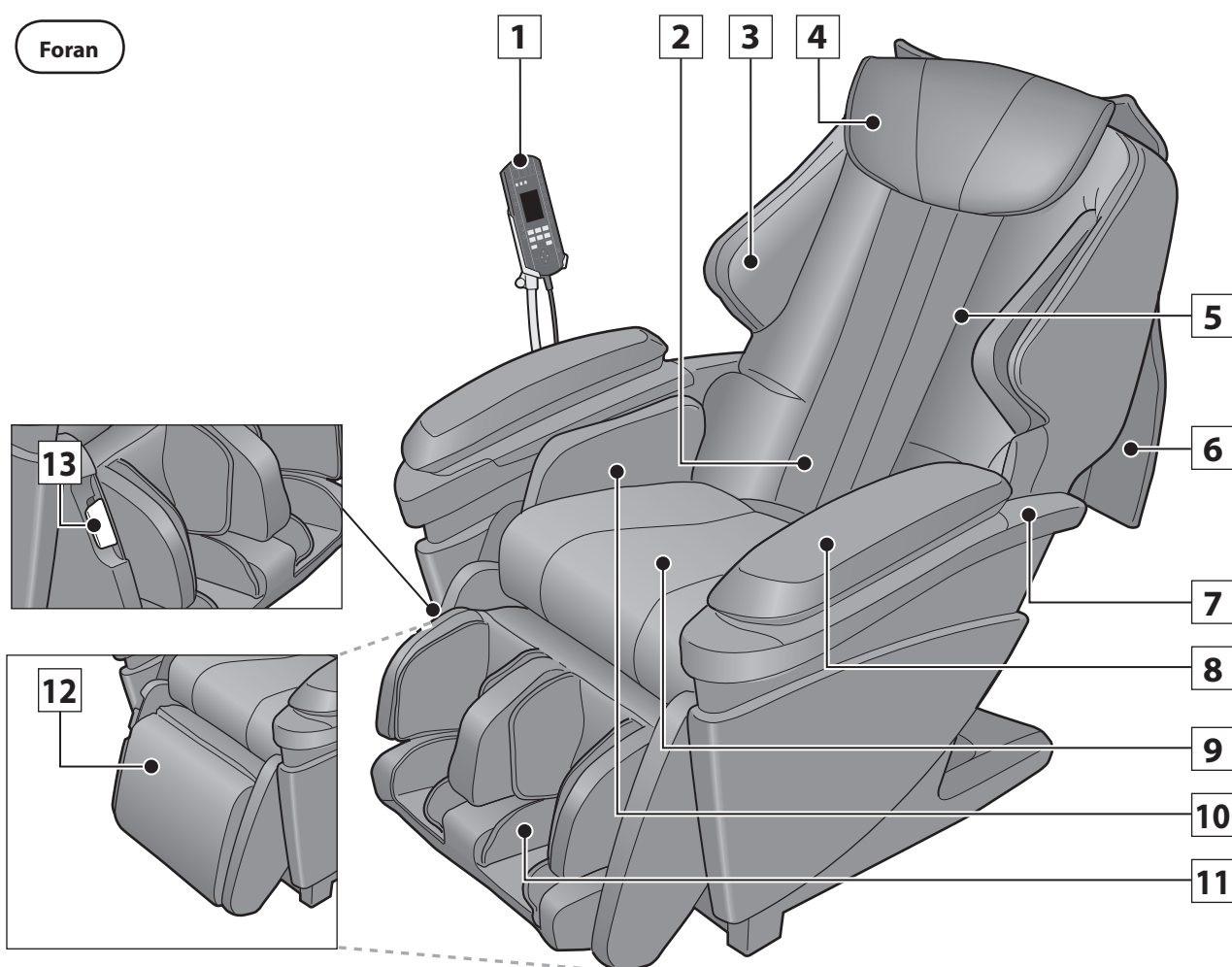

### 1 Fjernbetjening

- Se siderne DK9 – DK10.

### 2 Massagehovederne i tilbagetrasket position

### 3 Massagesektion til skulderson

- Indeholder en integreret luftmassagefunktion.

### 4 Pude

### 5 Ryglæn

- Massagehoveder:
  - Indeholder integrerede massagehoveder.
  - Indeholder "Heat" (varme)-massagehoveder.
- Indbygget luftpose til lændemassage.

### 6 Komfortpude

### 7 Armlæn

- Bevæges med ryglænet.

### 8 Massagesektion for hånd/arm

- Indeholder en integreret luftmassagefunktion.

### 9 Sæde

- Indbygget luftpose til sæde/lår-massage.

### 10 Massagesektion for sæde/lår

- Indeholder en integreret luftmassagefunktion.

### 11 Benstøttens massagesektion for ben/fodsål

- Indeholder en luftmassagefunktion.
- Positionen kan justeres af benskyderen.

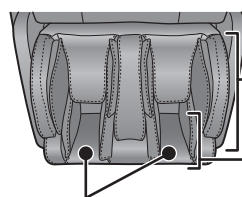

- Shiatsu-indlæg til fodsål (Kan fjernes).

### 12 Benstøttens flade sektion

- Anvend massagestolen som lænestol ved at dreje og opbevare, når massagefunktionen ikke bruges.

### 13 Håndtag til drejning af benstøtte

- Drej benstøtten manuelt ved at trække i håndtaget. (Flad sektion ⇔ Massagesektion for ben/fodsål)



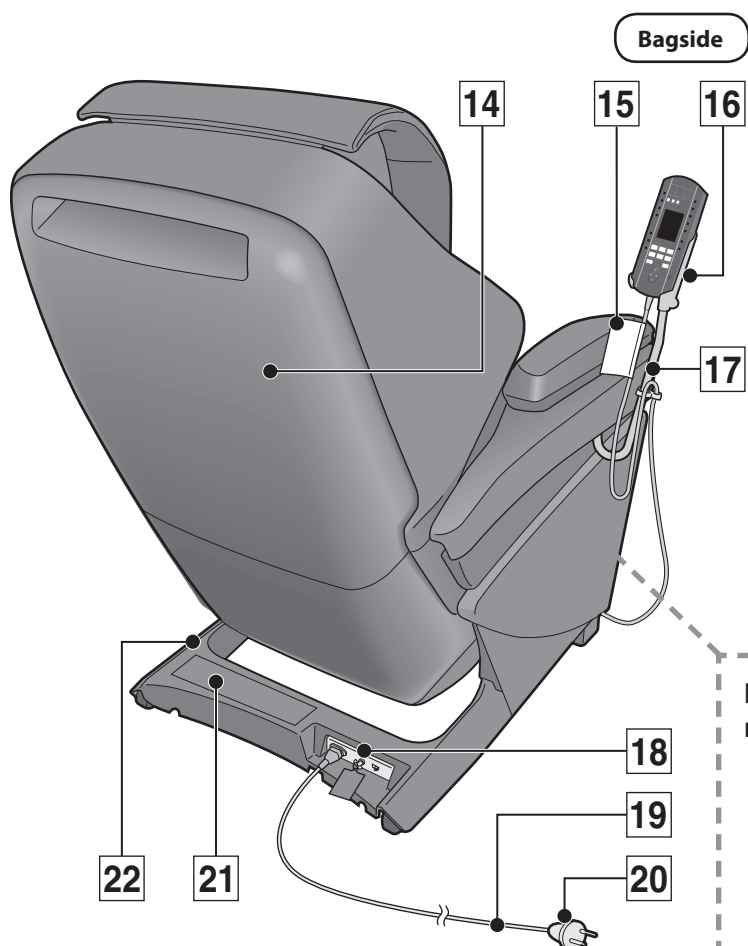

**Benstøtten kan opbevares, når massagefunktionen ikke anvendes.**

Benstøtten drejes manuelt ved at trække i håndtaget.

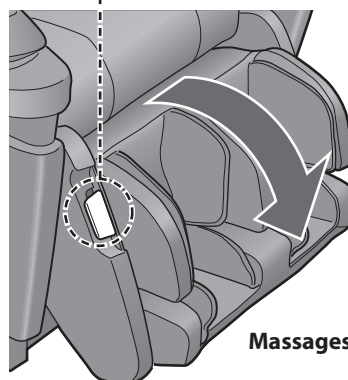

Massagesektion for ben/fodsål

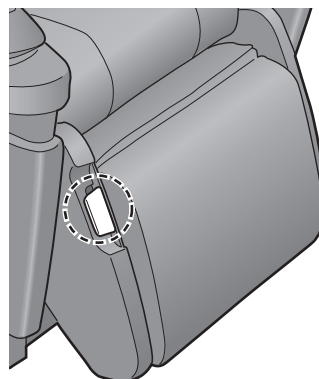
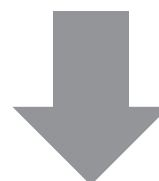

Flad sektion

**14** Bagbeklædning

**15** Børnesikringsmærkat

**16** Holder til fjernbetjening

**17** Fjernbetjeningsarm

**18** Sektion for afbryderkontakt

- Se side DK14 og DK17.
- Låsekontakten er sat på "open" (åben), og afbryderkontakten er sat på "on" (til), når apparatet afsendes fra fabrikken.

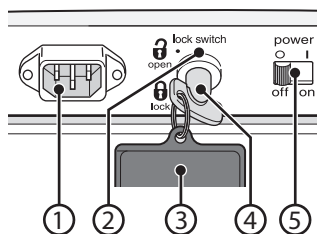

**1** Strømindtag

**2** Låsekontakt

**3** Mærke til låsekontaktens nøgle

- Så børn ikke uforvarende sluger låsekontakten.

**4** Nøgle til låsekontakt

**5** Afbryderkontakt

**19** Strømledning

**20** Strømstik

**21** Mærkat med sikkerhedsforholdsregler

**22** Benbeklædning

## Fjernbetjening

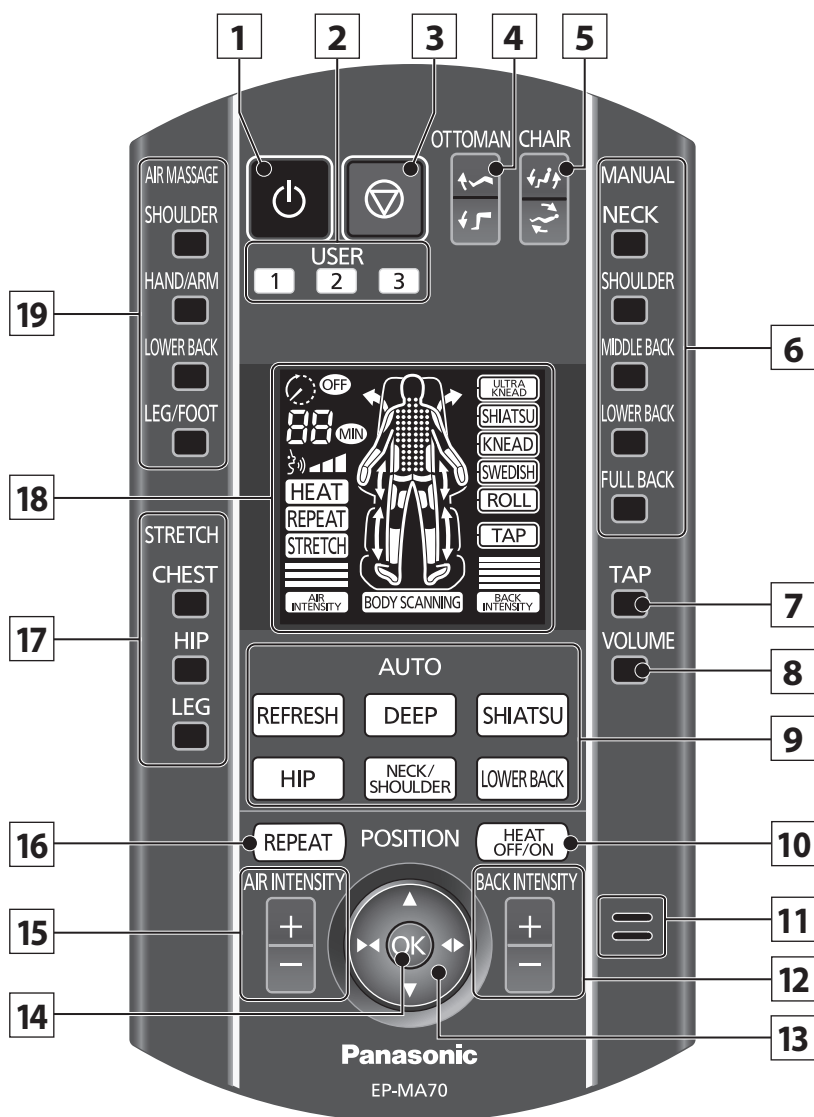

**1 Tænd/sluk**

**2 Brugerhukommelse**  
• Se siderne DK24 – DK25.

**3 Hurtigstop**  
• Tryk på denne knap for at stoppe massagen øjeblikkeligt.

**4 Justering af ottomanvinkel**

**5 Justering af tilbagelæningsvinkel**

**6 Manuel betjening**  
• Se side DK27.

**7 Tilføj bankemassage**  
• Se side DK29.

**8 Lydstyrke for stemmevejledning**  
• Se side DK42.

**9 Programvalg**  
• Se side DK20.

**10 "Heat"-massagehoveder til/fra**  
• Se side DK26.

**11 Højttaler**

**12 Justering af rygintensitet**  
• Se side DK23.

**13 Position**  
• Se side DK21.

**14 Bekræftelse**

**15 Justering af luftmassageintensitet**  
• Se side DK23.

**16 Gentagelse**  
• Se side DK23.



**17 Tænd/sluk for udstrækning**  
• Se side DK30.

**18 Display**  
• Denne illustration viser alle de markerede funktioner.  
• Se side DK10.

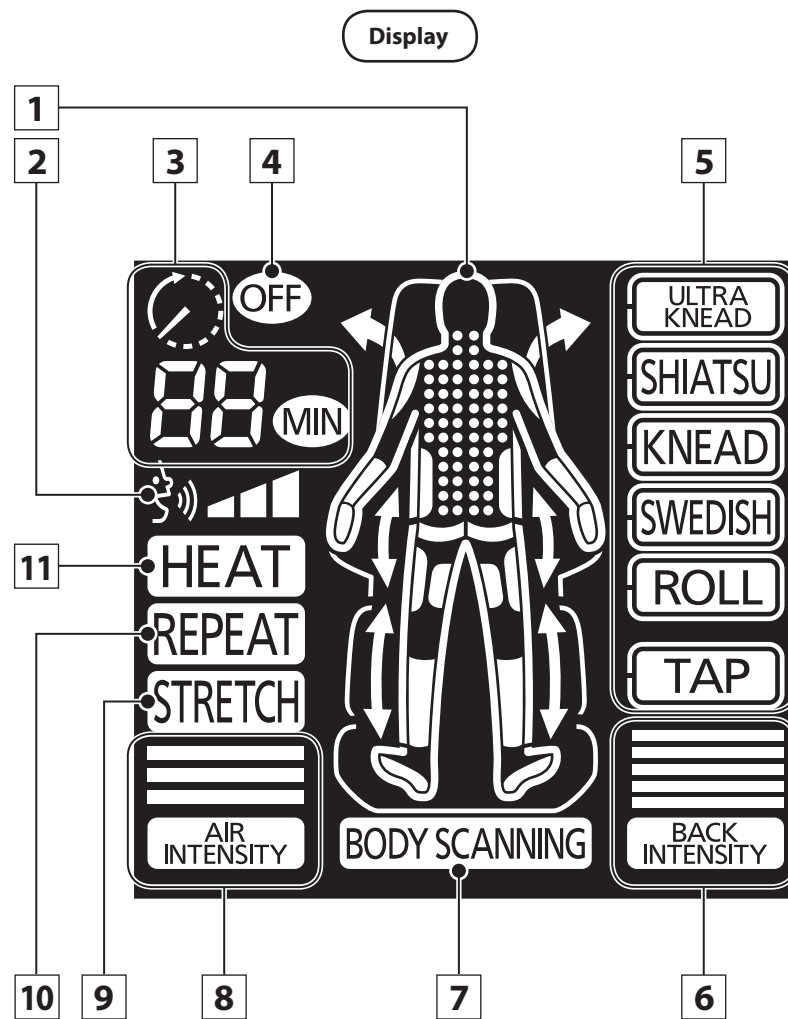
**19 Tænd/sluk for luft**  
• Se side DK30.

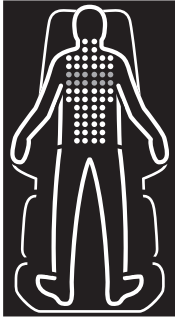
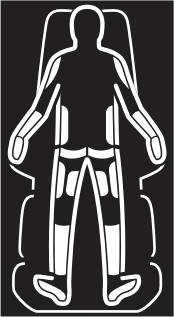

Dansk

<p><b>1 Massageområde</b></p>  <p>Aktuel omtrentlige massageposition blinker.</p>	 <p>Aktuel valgt luftmassagefunktion lyser op. Aktuel luftmassageposition blinker.</p>	 <p>Aktuel valgt strækfunktion lyser op. Aktuel strækposition blinker.</p>
<p><b>2 Lydstyrke for stemmevejledning</b></p>	<p><b>7 Kropsscanning</b> • Dette lyser, når kropsscanningen er gennemført.</p>	
<p><b>3 Resterende tid</b></p>	<p><b>8 Luftintensitet</b></p>	
<p><b>4 Slut på massage</b></p>	<p><b>9 Stræk</b></p>	
<p><b>5 Funktion</b></p> <ul style="list-style-type: none"> <li>• Under massagen vises den aktuelt udførte massagefunktion.</li> <li>• Aktuelt valgte funktioners ramme blinker, når der er valgt manuel betjening.</li> </ul>	<p><b>10 Gentag</b></p>	
<p><b>6 Massagestyrke</b></p>	<p><b>11 "Heat"-massagehoveder.</b></p>	

# Opsætning af massagestolen

## 1 Placering af massagestolen

- Sørg for tilstrækkelig plads til tilbagelæning.
  - Udsæt ikke massagestolen for direkte sollys eller høje temperaturer, f.eks. foran varmekilder, da dette kan medføre misfarvning af det syntetiske læder eller gøre det hårdt.
  - Placer massagestolen på en måtte for at undgå beskadigelse af gulvet.
  - Når der placeres en måtte under massagestolen, bør måtten være tilstrækkelig stor (mindst 120 cm x 70 cm) til at dække de områder, som massagestolen berører, og hvor benstøtten kan komme i kontakt med gulvet som vist i diagrammet til højre.
  - Installer massagestolen i nærheden af en stikkontakt.
- ⚠ Se Advarsel nr. 10 og 12 på side DK1, og Forholdsregler for betjening nr. 14 på side DK4.

Dansk

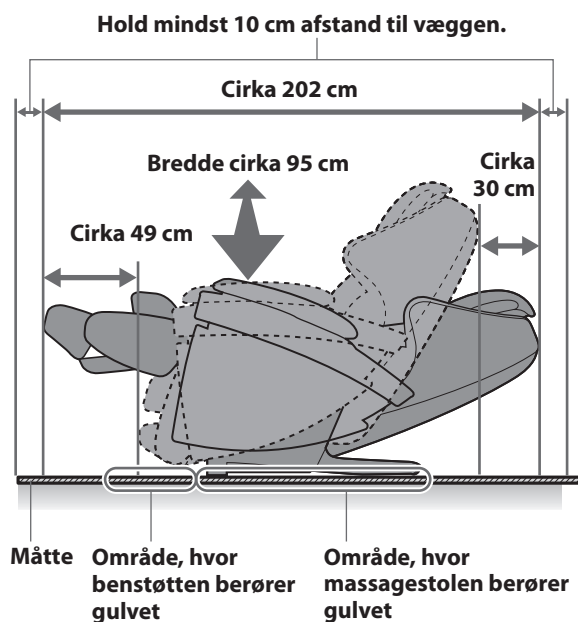

## 2 Installation af massagestolen

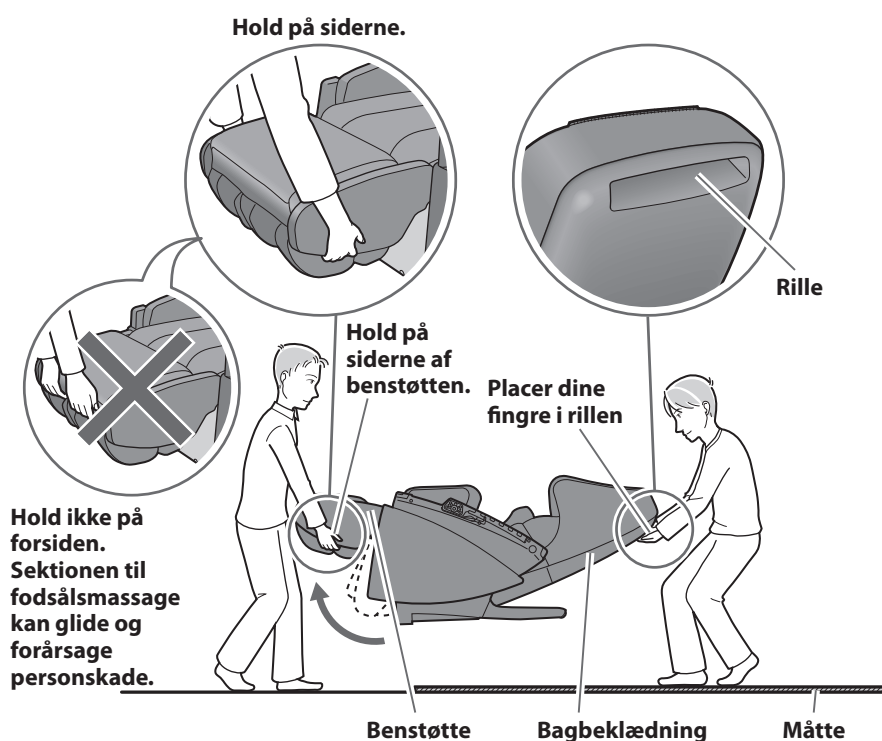

- Da massagestolen er meget tung (ca. 87 kg), skal du passe på ikke at få rygskader. (Massagestolen skal bæres af to eller flere personer.)

### Sådan sættes massagestolen ned på gulvet

- Sæt massagestolen langsomt ned, mens du er opmærksom på dine skridt.
  - Sæt benstøtten ned ved at holde i den med hænderne, indtil den er sat helt ned på gulvet. Hvis du slipper med hænderne, indén benstøtten er fuldt udtrukket, returnerer benstøtten til sin oprindelige position med fuld kraft.
  - Gulvet kan tage skade, så det anbefales at placere en måtte eller lignende på gulvet.
- ⚠ Se Advarsel nr. 22 og 23 på side DK3.

## Kontrollér, at hovedapparatet og al tilbehøret er i kassen.

### Hovedapparat

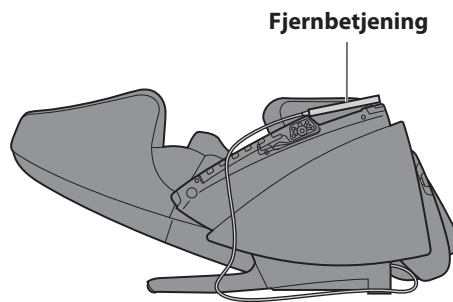

Dansk

### Tilbehør

#### Armlæn (højre/venstre)

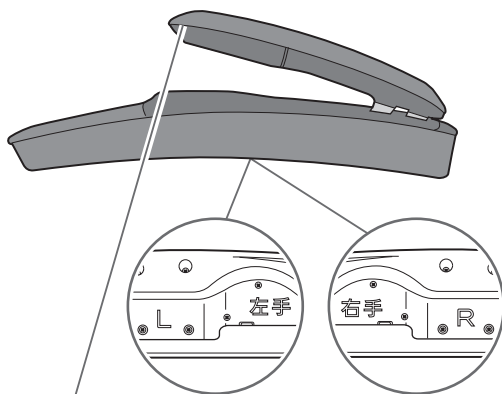

#### Højre-/venstreangivelse

- De små huller i inderstoffet er en bevidst del af det funktionelle design.

#### Fastgørelsesskruer

(M6 x 13) – 4 stk. sorte.

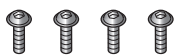

(M6 x 20) – 2 stk. sølvfarvede.



#### Unbrakonøgle

– 1



(Tværsnit)

4 mm

#### Komfortpude

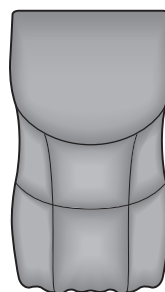

#### Pude



#### Fjernbetjeningsarm

#### Holder til fjernbetjening

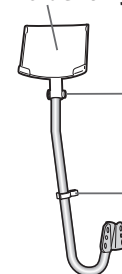

Fastgørelsesskrue

Clips

#### Strømledning



#### Shiatsu-indlæg til fodsål

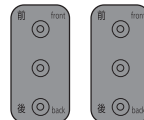

- Dette er installeret på forhånd på sektionen til fodsålsmassage.

#### Nøgle til låsekontakt

– 1



- Denne er som udgangspunkt isat låsekontakten på sektionen for afbryderkontakten.

# Montering

## 1 Montering af fjernbetjeningsarmen til det højre eller venstre sidepanel

### Fastgør fjernbetjeningsarmen med fastgørelsesskruerne. (4 steder)

Anvend denne skruer: Fastgørelsesskruer (M6 x 13)

 x 4 stk. (sort)

#### Sådan strammes skruerne

##### Fastgørelsesskrue



- Stram de 4 skruer let med dine fingre. (Sørg for at skruerne sidder lige i hullerne.)

##### Unbrakonøgle

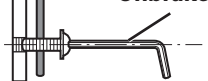

- Tilspænd med en unbrakonøgle.
- Skruen kan blive beskadiget, hvis du strammer en skrue, som sidder skævt i hullet, med en unbrakonøgle.

<Ved montering på højre sidepanel>

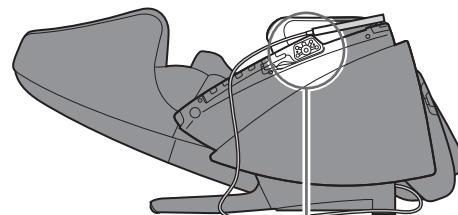

- Ret de 2 greb på sidepanelet ind med hullerne i fjernbetjeningsarmen.

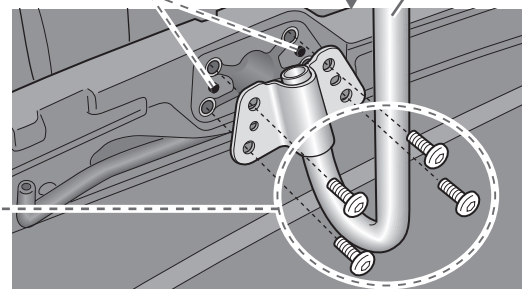

## 2 Fastgør armlænet med fastgørelsesskruerne. (På begge sider)

### 1 Sæt armlænen på massagestolen.

- "R" (højre side) og "L" (venstre side) er angivet nederst på armlænet.
- Montér armlænet fra toppen ved at rette ind  efter mærkerne på siden af armlænet.
- Pas på ikke at klemme dine fingre eller lufttilslutningerne.

### 2 Før armlænet mod forsiden, mens det skubbes nedad.

### 3 Fastgør armlænet med fastgørelsesskruerne. (En position for hver side)

Anvend denne skruer: Fastgørelsesskruer (M6 x 20)

 x 2 stk. (sølvfarvet)

<Ved montering af højre armlæn>

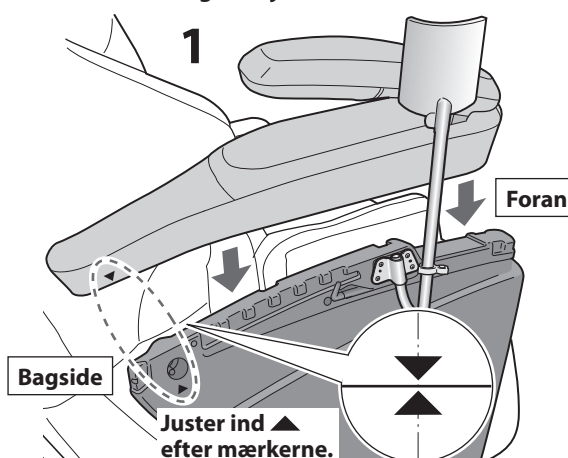

#### Sådan strammes skruerne



- Sæt en fastgørelsesskrue for enden af unbrakonøglen og stram skruen vandret i hullet.
- Skruen kan blive beskadiget, hvis du strammer en skrue, som sidder skævt i hullet, med en unbrakonøgle.

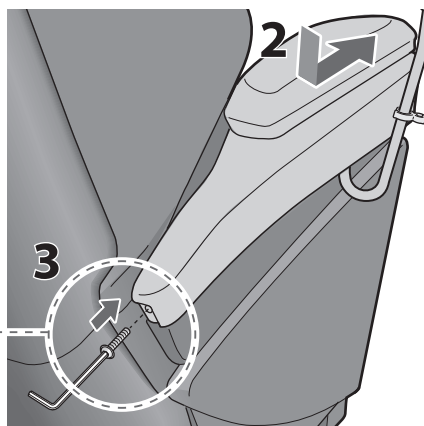

### 3 Tilslutning af lufttilslutninger (På begge sider)

- Montér lufttilslutningerne på den nederste del af armlænet.
- \* Armmassage fungerer ikke, hvis ikke lufttilslutningerne er monteret korrekt.

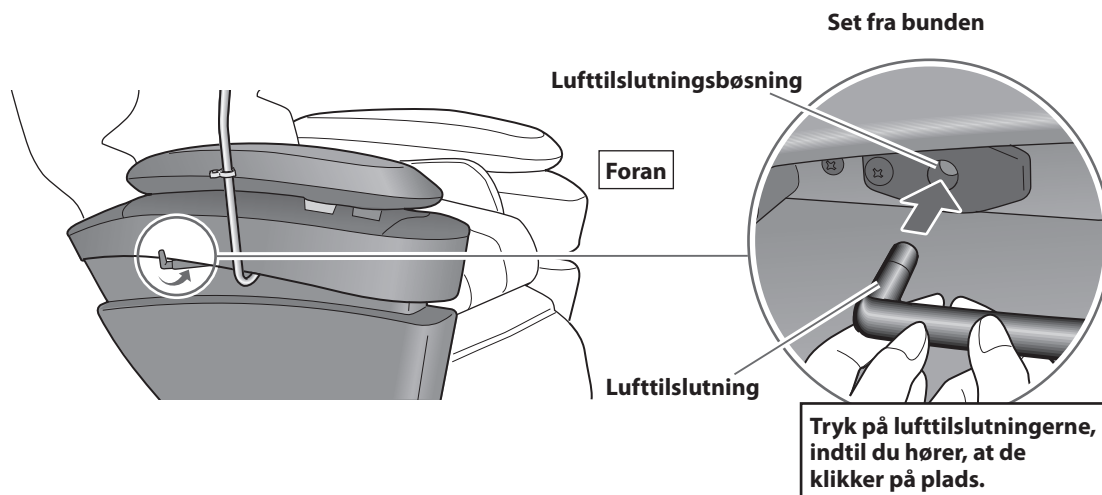

Dansk

### 4 Tilslut strømledningen til enheden

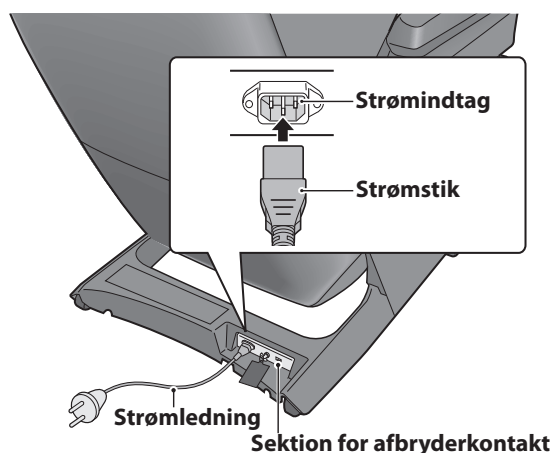

- 1** Kontroller, om strømindtaget i sektionen for afbryderkontakten samt stikket på strømledningen er snavsede eller beskadigede.
- 2** Indsæt strømstikket i strømindtaget.
- 3** Sørg for at skubbe stikket helt ind.

### 5 Hævning af ryglænet til den oprejste position

- 1** Sæt strømstikket ind i stikkontakten.

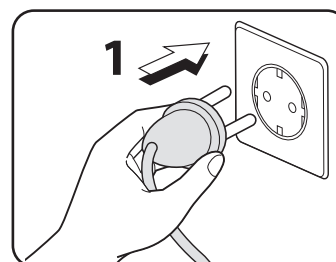

- 2** Kontroller, at nøglen til låsekontakten er sat i positionen "open".
- 3** Kontroller at afbryderkontakten er sat i positionen "on".

- 4** Tryk to gange på knappen  på fjernbetjeningen.

- Tryk én gang og tryk derefter igen ca. 1 sekund senere.
- Ryglænet hæves automatisk.

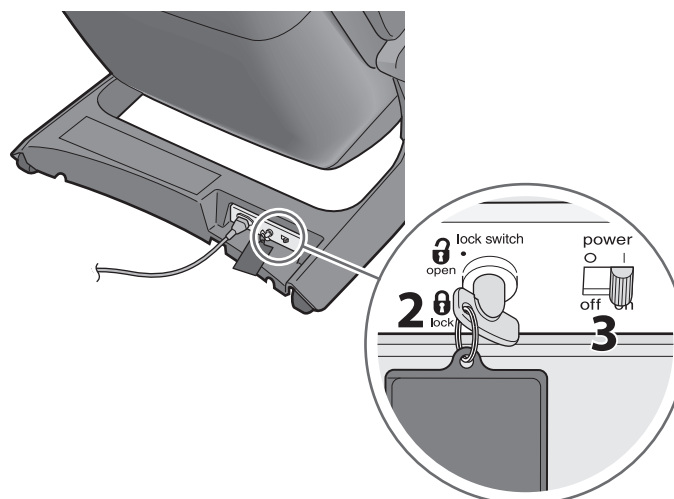

DK14

## 6 Placering af fjernbetjeningen

### 1 Placering af fjernbetjeningen i fjernbetjeningsarmen.

### 2 Fastgør ledningen til fjernbetjeningen med en clips.

- Fastgør, så kablet under clipsen ikke hænger for løst, når ryglænet er hævet. (idet der er en risiko for, at dine ben osv. kan komme i klemme)

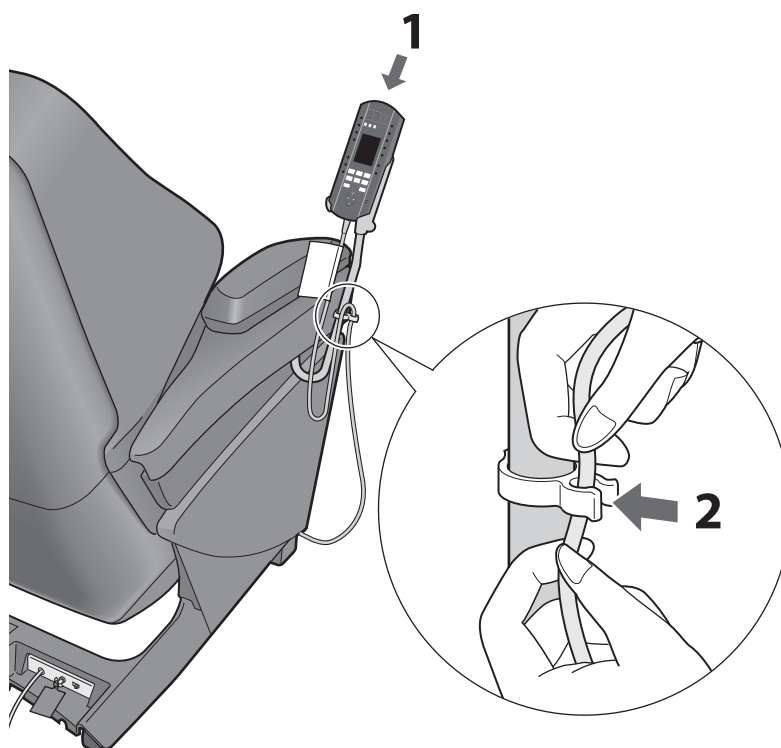

### Når fjernbetjeningsarmen er fastgjort på den venstre side

- Før fjernbetjeningsledningen over til venstre.

### 1 Tryk på knappen på fjernbetjeningen for at tænde for strømmen.

### 2 Tryk på knappen på fjernbetjeningen og hold den nede, indtil benstøtten er kørt så langt op som muligt.

- Fortsæt med at trykke, indtil der høres en "bip-bip-bip"-lyd.

### 3 Afmonter fjernbetjeningsledningen.

- Krogen frigøres ved at trykke på tappen på fastgørelsesbåndet med dine fingre.

### 4 Før fjernbetjeningsledningen under benstøtten til den venstre side.

### 5 Fastgør fjernbetjeningsledningen.

- Tryk ned fra kanten, hvis den er svær at få på plads.

### 6 Indsæt spidsen af fastgørelsesbåndet i hullet.

- Fjernbetjeningsledningen er fastgjort på højre side inden afsendelse fra fabrikken.

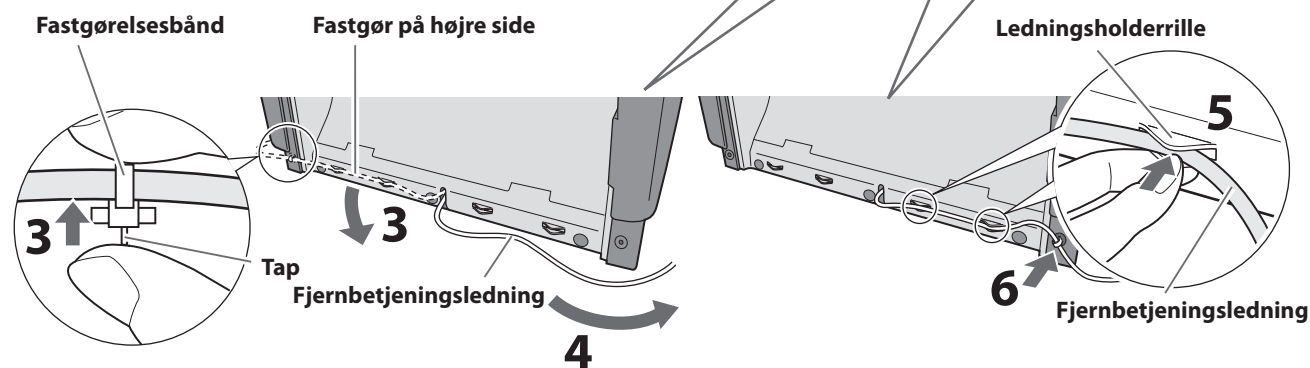
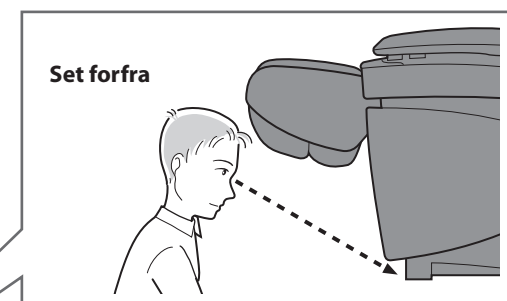
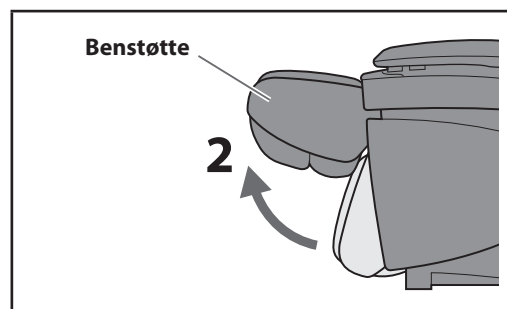



## 7 Fastgøring af puden og komfortpuden.

### 1 Fastgør puden med fastgørelsesstykker.

- Se side DK19 for vejledning vedr. placering af puden ved massage.

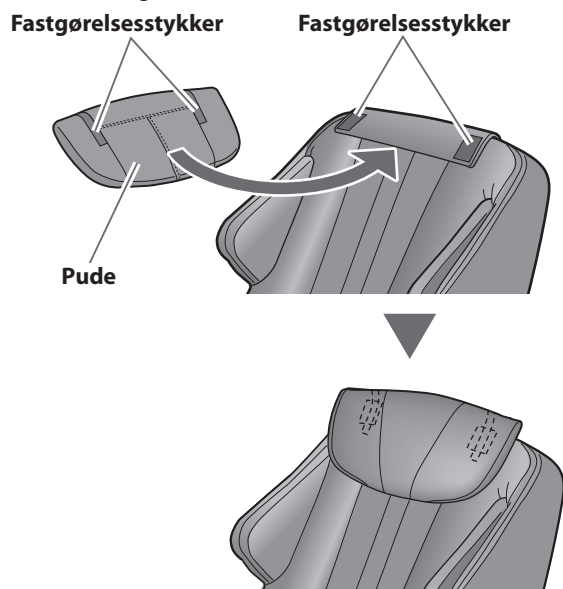

### 2 Fastgør komfortpuden med lynlåsen.

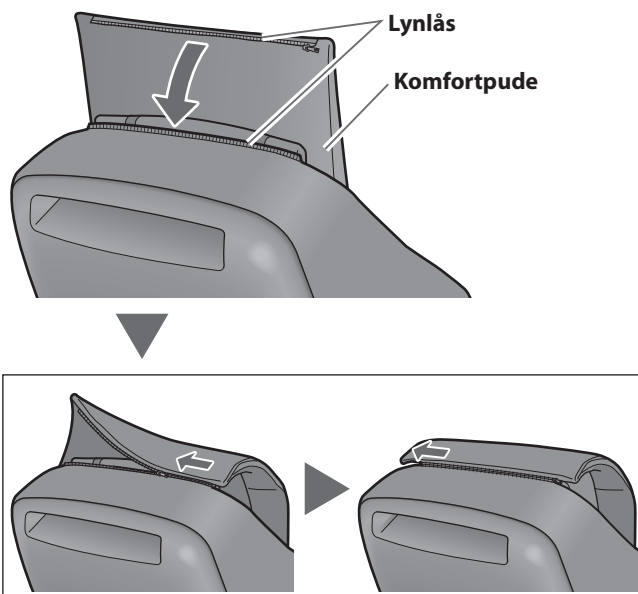

Dansk

# Inden du sætter dig ned

## Kontroller følgende inden brug af massagestolen

### 1 Kontroller det omgivende område.

Sørg for, at der ikke er nogen genstande, personer eller kæledyr i området omkring massagestolen.



Dansk

### 2 Vip komfortpuden op og monter massagesektionen for ben/fodsål.

⚠ Se Advarsel nr. 2 på side DK2, og nr. 16 og 21 på side DK3.

- Massér ikke med komfortpuden liggende på ryglænet.



#### Sådan monteres massagesektionen for ben/fodsål

- 1 Træk frigørelseshåndtaget i pilens retning.
- 2 Drej fra bunden.
- 3 Drej indtil den klikker på plads.
- 4 Slip håndtaget.
- 5 Kontroller, at benstøtten er på plads og låst.

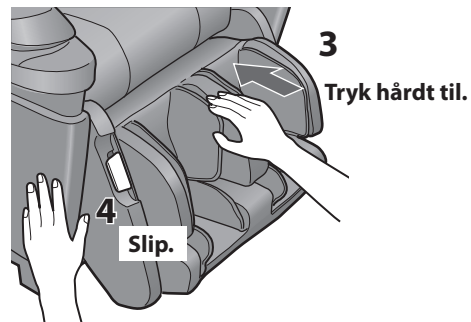
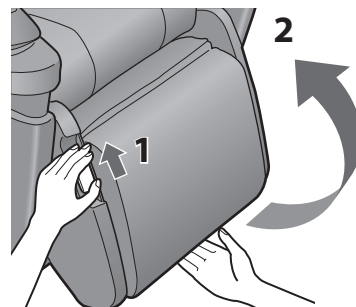

### 3 Kontroller strømledningen og strømstikket.

⚠ Se Advarsel nr. 7 på side DK1.

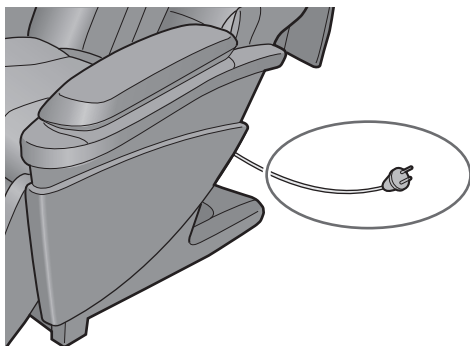

Sørg for at skubbe stikket helt ind i strømindsaget.

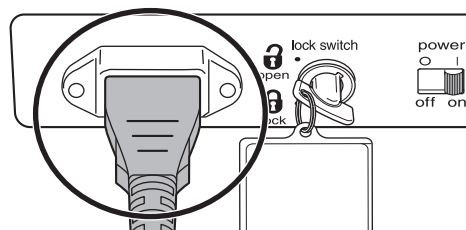

#### 4 Tænding for strømforsyningen.

- 1 Slut strømstikket til en stikkontakt.
- 2 Drej nøglen til låsekontakten til "open"-positionen.
- 3 Før afbryderkontakten til "on"-positionen.

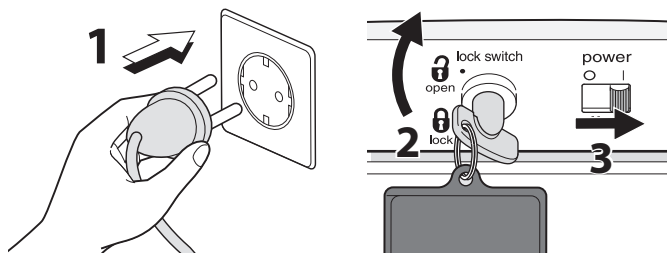

#### 5 Kontroller massagestolen.

- 1 Kontroller, at stoffet er fri for flænger.

⚠ Se Advarsel nr. 8 på side DK1.

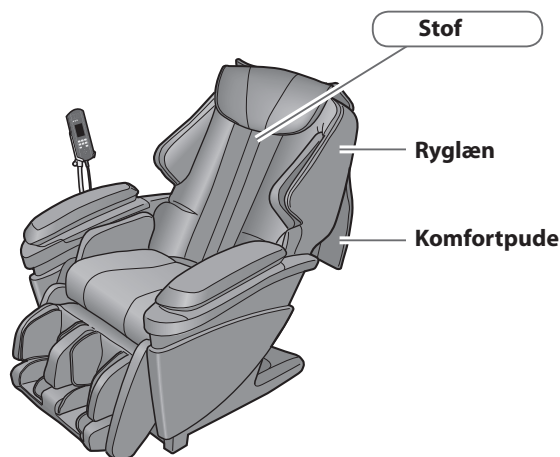

- 2 Kontroller, at der ikke er fremmedlegemer mellem massagestolens dele.

⚠ Se Advarsel nr. 16 på side DK3.

- 3 Kontroller, at massagehovederne er i den tilbagetrukne position.

##### Når massagehovederne ikke er i den tilbagetrukne position

Tryk to gange på knappen  for at returnere massagehovederne til den tilbagetrukne position.

- 4 Kontroller, at benstøtten er i den fuldstændigt sænkede position.

##### Hvis benstøtten ikke er helt sænket

Benstøtten sænkes ved at trykke to gange på .

⚠ Se Advarsel nr. 7 på side DK2.

- 5 Kontroller, at benstøtten er på plads og låst.

⚠ Se Advarsel nr. 16 på side DK3.

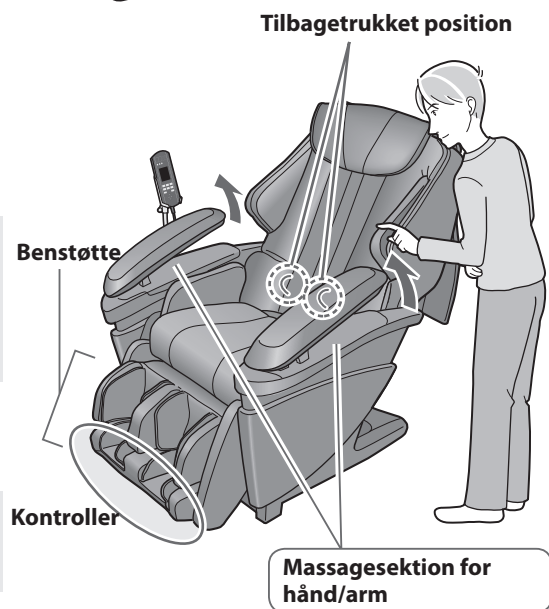

## 6 Juster pudens placering.

### 1 Fjern puden.

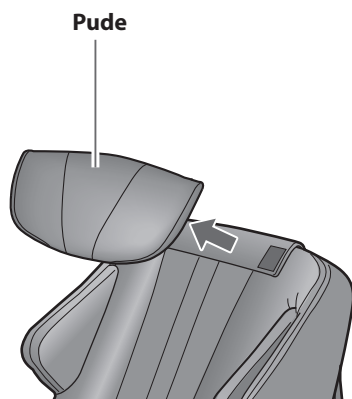

### 2 Juster højden på puden, så underkanten er i ørehøjde.

- Hvis den placeres for lavt, kan puden muligvis være i vejen for massagen omkring nakken.
- Når tilbagelæningsvinklen ændres, ændres positionen af puden muligvis. I det tilfælde skal du justere positionen igen.

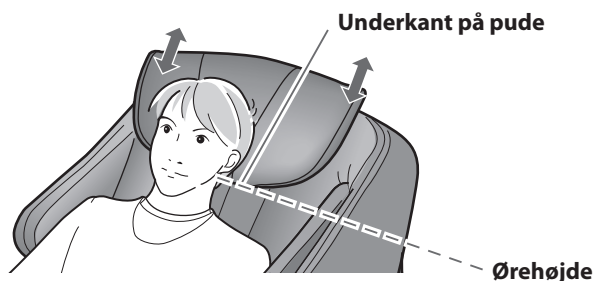

## 7 Før massagesektionen til fodsålerne til den foretrukne position.

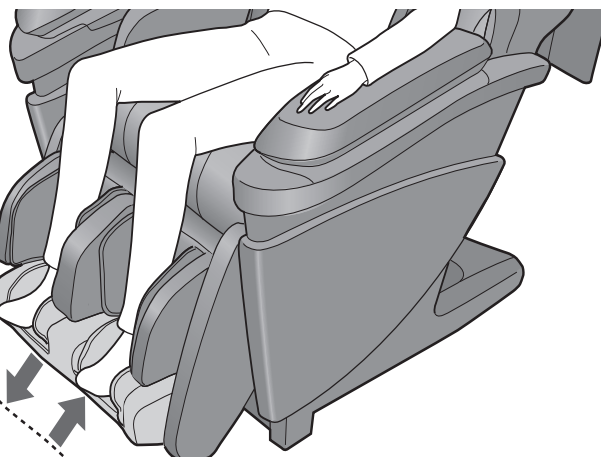

Skub med dine fødder for at føre benstøtten ud.

Løft dine fodsåler en lille smule og benstøtten vender tilbage.

## 8 Justér fjernbetjeningsarmen.

Den vandrette indstilling kan justeres.

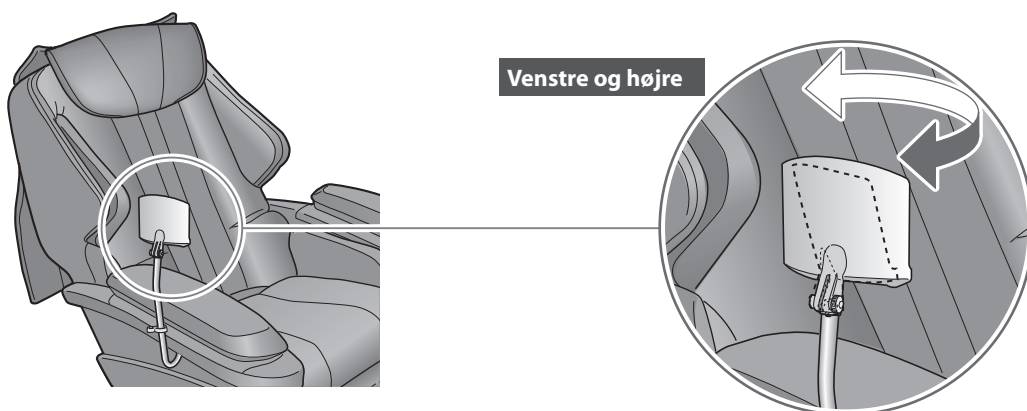

# Hvis du ønsker en fuld massage

## Automatiske programmer

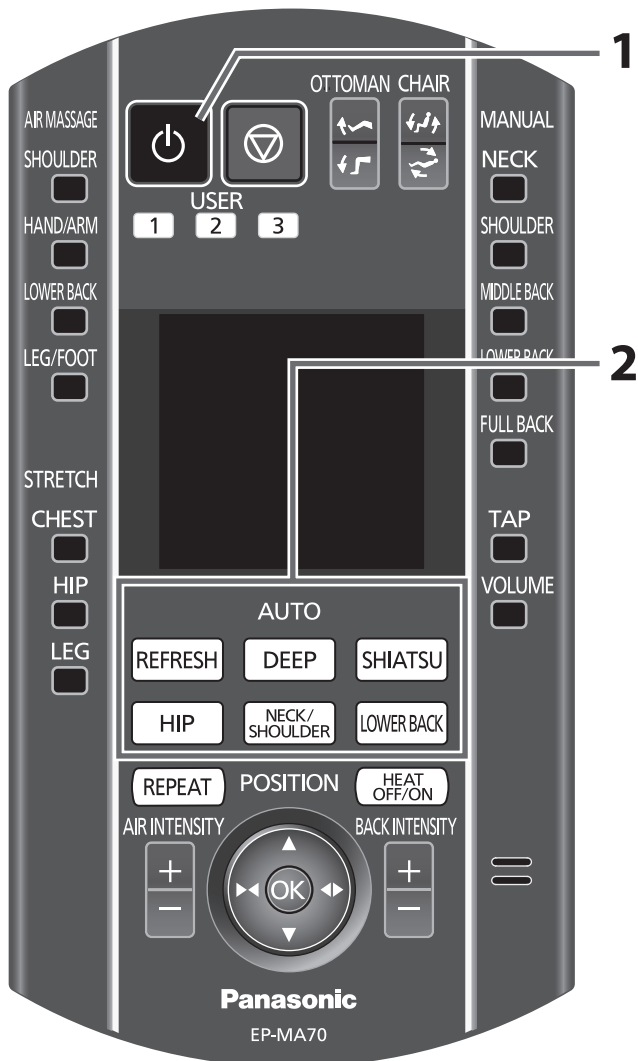

### 1 Tryk på knappen for at tænde for strømmen.

- Strømmen afbrydes automatisk, hvis der går 3 minutter eller mere uden betjening.

### 2 Tryk på en af knapperne

(       ) for at vælge programmet.

### Karakteristika for automatiske programmer (overkrop)

#### REFRESH

Dette er et program, der får din krop til at slappe af med let stimulering, primært med bankemassage.

#### DEEP

Dette er et standardprogram til dybdegående afslapning af dine muskler, primært med æltemassage.

#### SHIATSU

Dette er et program til intens løsning af steder med muskelspændinger, primært med shiatsu-massage.

#### HIP

Dette er et program til muskelafslapning omkring bækkenet via luftfunktioner.

#### NECK/SHOULDER

Dette er et program til strækning og afslapning af musklerne omkring nakken og skuldrene.

#### LOWER BACK

Dette er et program til afslapning af musklerne rundt om lænden og ryggen.

- Se side DK41 for et overblik over de respektive programmer.

Personer, hvis højde er mindre end 140 cm eller mere end 185 cm, anbefales at bruge massagestolen på den måde, som er beskrevet nedenfor, når massagehovederne ikke berører deres skuldre.

#### Højden er omkring 140 cm eller mindre

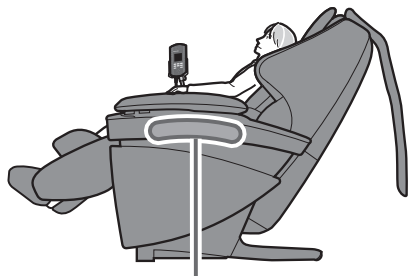

Placer en pude på sædet og sid så langt tilbage som muligt.

#### Højden er omkring 185 cm eller mere



Læn ryglænet tilbage og skub din krop nedad, når du anvender stolen.

### 1 Der udføres en kropsscanning, når programmet er valgt. (BODY SCANNING blinker.)

- Kropsscanningen registrerer på korrekt vis personhøjder mellem ca. 140 og 185 cm.

Sid så langt tilbage i sædet som muligt med hovedet placeret på puden.



Juster pudehøjden så underkanten af puden er i ørehøjde. Se side DK19.

- ① NECK (nakke)
- ② SHOULDER (skulder)
- ③ MIDDLE BACK (ryg)
- ④ LOWER BACK (lænd)

Massagestolen lænes automatisk tilbage til den korrekte massageposition.

**Korrekt massageposition**

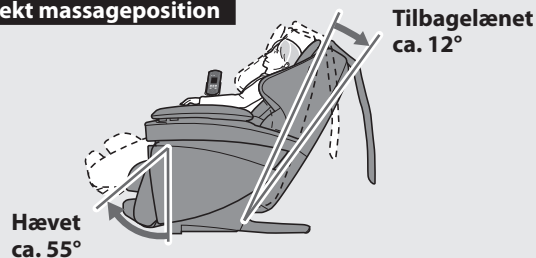

- Hvis massagestolen lænes længere tilbage end massagepositionsvinklen, vender den ikke automatisk tilbage til den korrekte massageposition.

### 2 Ca. 30 sekunder efter start af kropsscanningen sænkes massagehovederne langsomt til skulderpositionen, og der begynder en blød bankebevægelse for at bestemme din skulderposition.

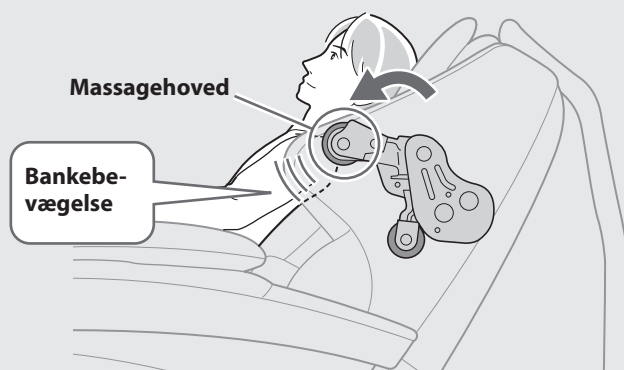

- Airbags i sædet pustes op, så kroppen ikke bevæges ved kropsscanningen.



- Hold hovedet på puden indtil den bløde bankebevægelse starter. Løfter du hovedet fra puden, kan skulderpositionen ikke bestemmes ordentligt.

### 3 Sådan justeres skulderpositionen ved bankebevægelsen

- Når skulderpositionen ikke er korrekt, skal du justere skulderpositionen under den bløde bankebevægelse (i ca. 12 sekunder) og bruge knappen POSITION til at flytte massagehovederne op eller ned, og derefter trykke på knappen **OK**.

POSITION

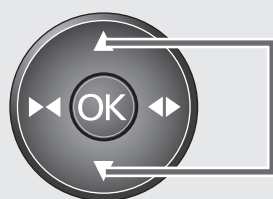

Et enkelt tryk på knappen hæver eller sænker massagehovederne ca. 1,2 cm.

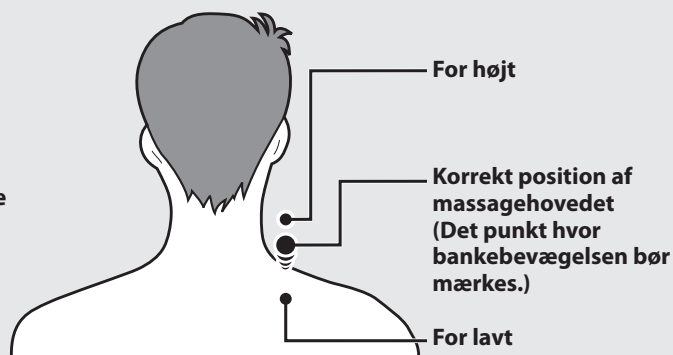

### 4 Kropsscanningen er gennemført, når bankebevægelsen slutter.

- Hvis du trykker på **OK**, mens bankebevægelsen er i gang, stopper kropsscanningen og massagen begynder.
- Benstøtten justeres automatisk, så fodsålerne rører ved fodstøttens fordybninger i henhold til din estimerede højde baseret på skulderpositionen.
- Hvis skulderpositionen er meget forkert, skal du slukke for strømmen og gentage proceduren fra Trin 1 med skulderen trykket fast ind mod ryglænet.

## Sådan tilpasses massagen

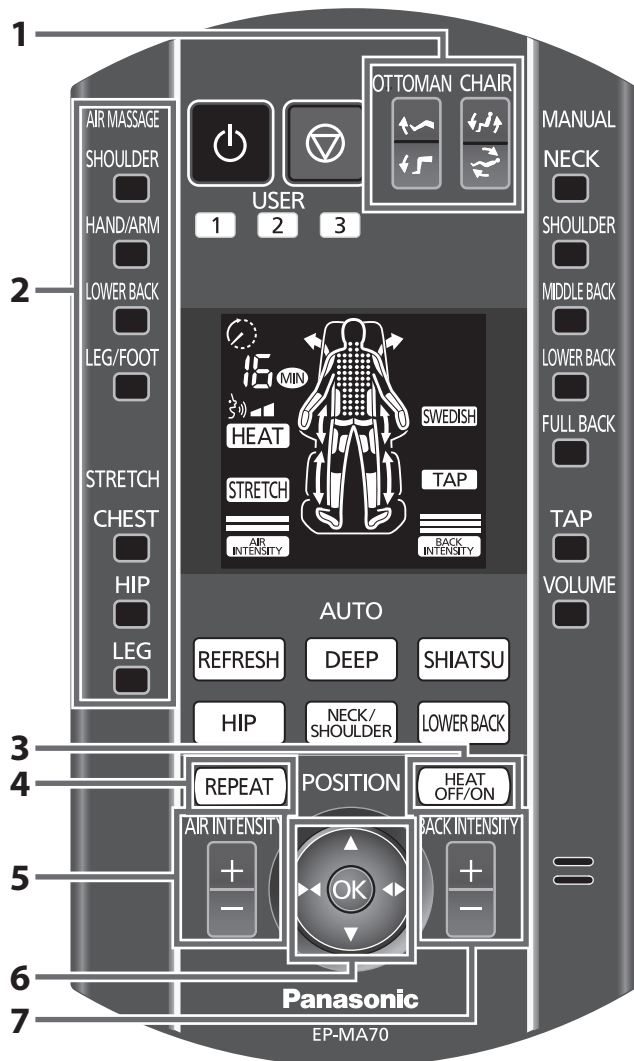

### 1. Justering af tilbagelæningsvinkel og benstøtte til massage i en afslappet stilling

Sådan justeres tilbagelæningsvinklen og benstøttens vinkel:

Juster ved at trykke på knappen .

Sådan justeres længden på fodstøtten:

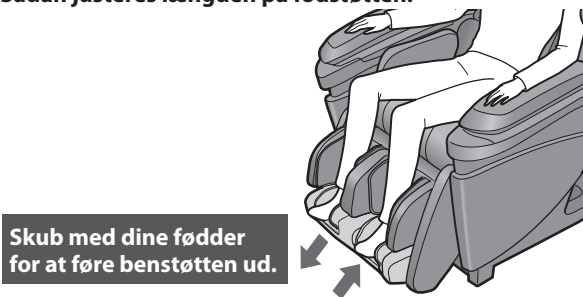

Skub med dine fødder for at føre benstøtten ud.

Løft dine fødder en lille smule og benstøtten vender tilbage.

• Se side DK35 for en beskrivelse af, hvordan du justerer tilbagelæningsvinklen og benstøtten.

### 2. Tænd/sluk for luftmassage eller udstrækning

AIR MASSAGE STRETCH  
SHOULDER CHEST  
HAND/ARM HIP  
LOWER BACK LEG  
LEG/FOOT

Funktionerne kan aktiveres/deaktiveres ved at trykke på knapperne til venstre.

Tænd/sluk for luftmassage eller udstrækning kan bekræftes på displayet.  
(Tændt: Aktiveret, Slukket: Deaktiveret)

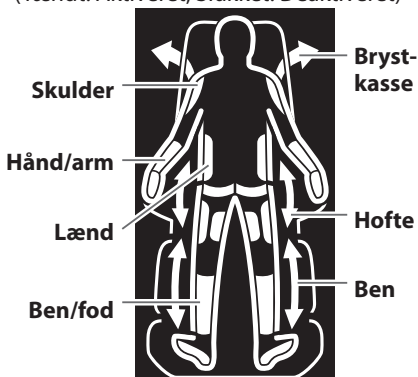

• Dine foretrukne indstillinger for disse elementer kan gemmes og bruges igen. (Se side DK24.)

### 3. Tænd/sluk for "Heat"-massagehoveder

Du kan tænde/slukke for "Heat"-massagehovederne ved at trykke på .

**HEAT** Blinker: Varmer "Heat"-massagehovederne op.  
Tændt: "Heat"-massagehovederne er aktiverede.  
Slukket: "Heat"-massagehovederne er ikke aktiverede.

- Temperaturen kan ikke justeres.
- Varmefølelsen fra massagehovederne afhænger af din kropsbygning, massageområdet, massagefunktionen, dit tøj og rumtemperaturen.
- Se side DK26 for oplysninger om "Heat"-massagehoveder.

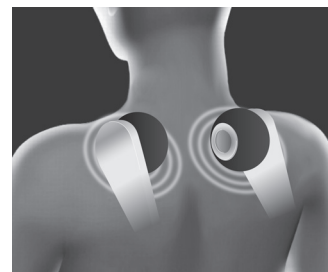

• Dine foretrukne indstillinger for disse elementer kan gemmes og bruges igen. (Se side DK24.)

## 4. Sådan gentages den aktuelle massage

Indholdet af den aktuelle massagefunktion gentages ved at trykke på **REPEAT** .

- Kommandoen "REPEAT" (gentag) accepteres muligvis ikke, hvis massagefunktionen ændres på samme tidspunkt.
- **REPEAT** blinker, mens massagen gentages.

Dansk

## 5. Ændring af luftmassagens intensitet

Når der udføres massage af skulder, arm, lænd eller ben,

justeres intensiteten ved at trykke på knappen  .



- Se side DK30 til DK34 angående en effektiv anvendelsesmetode og funktioner af luftmassage og benudstrækning.
- Dine foretrukne indstillinger for disse elementer kan gemmes og bruges igen. (Se side DK24.)



## 6. Finjustering af massagehovedernes position

(Antal mulige justeringer)

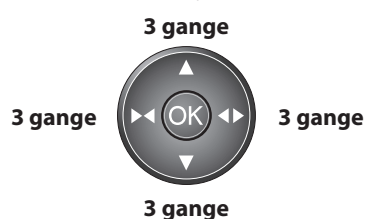

- Justeringsmuligheden kan være begrænset af positionen.

## 7. Sådan justeres rygintensiteten

BACK INTENSITY



Rygintensiteten kan justeres ved at trykke på "+" eller "-" på knappen Rygintensitet.

- Den position, som aktuelt masseres, kan kontrolleres på displayet.
- Der findes 3 intensitetstrin for automatiske programmer.
- Intensiteten ændres ikke yderligere, selv hvis du holder knappen nede, når intensiteten er indstillet til maksimum eller minimum.

### Forsigtig

Intensiteten kan forøges drastisk, hvis den øges med flere trin.  
Forøg altid intensiteten ét trin ad gangen mens du kontrollerer, hvordan det føles.

- Af sikkerhedshensyn anbefales det, at du ikke forøger intensiteten drastisk.
- Hvis intensiteten føles for svag ved maksimal indstilling eller for stærk ved minimal indstilling:  
<Føles for svag ved indstilling på maksimum i et automatisk program>  
Du kan massere med større intensitet ved at sænke ryglænet og gøre brug af din kropsvægt.  
<Føles for stærk ved indstilling på minimum i et automatisk program>  
Trykket fra massagehovederne kan mindskes ved at placere et stykke stof eller et tæppe mellem ryglænet og din krop.  
Tilsvarende, hvis massageintensiteten omkring din lænd er for stærk, kan du få den til at føles svagere ved trykke på knappen Lænd til luftmassagen, så luften omkring din lænd frigøres.
- Dine foretrukne indstillinger for disse elementer kan gemmes og bruges igen. (Se side DK24.)

### Forsigtig

Du kan muligvis ikke føle forskel i intensiteten af massagen eller strækfunktionen, selv hvis knappen til Ryg (intensitet)-justering eller Luft (intensitet)-justering er aktiveret.

- Når intensiteten blev forøget, samtidig med at funktionen er blevet ændret.
- Følelsen varierer afhængigt af personen eller positionen.



# Sådan gemmes dine foretrukne indstillinger

## Automatiske programmer

Du kan gemme dine foretrukne indstillinger i løbet af de automatiske programmer, og få dem gentaget, næste gang du får massage. Du kan gemme indstillinger for hvert program.

### Eksempel: Ved brug af "REFRESH" (opkviknings)-programmet

1. Du har indstillet luftmassage for "SHOULDER" (skulder) og "LEG/FOOT" (ben/fod) til "Til" og Stræk "CHEST" (brystkasse) til "Til". (Luftintensiteten blev indstillet til "Trin 1" denne gang).
2. "Heat"-massagehovederne blev indstillet til "Fra" og rygintensiteten blev indstillet til "Trin 3".
3. Lydstyrken for "stemmevejledningsfunktionen" (se side DK42) blev indstillet til "Høj".
4. Disse indstillinger blev gemt for Bruger  1 efter udførelsen af massagen.

Indholdet af de gemte indstillinger (1, 2, og 3 herover) genskabes, hvis Bruger  1 trykkes ned, når "REFRESH"-programmet anvendes næste gang.

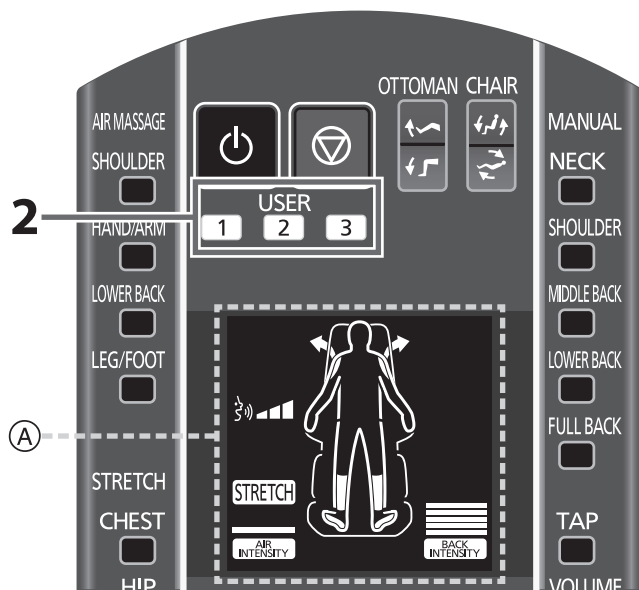

## 1 Når det automatiske program er afsluttet, eller når massagen er fuldført ved at trykke på i løbet af programmet.

**A:** Dine foretrukne indstillinger (siderne DK22–DK23, DK42 (lydstyrke)) vises og knappen Bruger blinker.

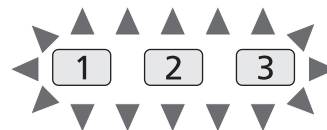

## 2 Vælg og tryk en af knapperne fra 1 2 3 for at gemme dine indstillinger, mens knapperne blinker (ca. 15 sekunder).

• Den valgte knap lyser. (Eksempel:  1)

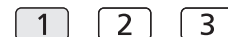

### Når du har gemt dine foretrukne indstillinger

- Den aktiverede knap slukkes, og strømmen til stolen afbrydes automatisk efter ca. 3 sekunder.

- Vær forsigtig, da foretrukket indhold ikke gemmes, når afbryderkontakten drejes til "Fra" eller hvis strømledningen trækkes ud af stikket ved massage.

### Indhold, der kan gemmes

- Indstillinger for luft- og rygintensitet
- Indstilling for "Heat"-massagehoveder til/fra
- Indstillinger for luft og stræk til/fra (Se siderne DK22–DK23.)
- Lydstyrkeindstilling for stemmevejledning (Se side DK42.)

\* Indstillinger, der er angivet, inden det automatiske program er fuldført, gemmes.

### Om indstillingerne for "Heat"-massagehoveder og lydstyrken for stemmevejledning

Kun disse to indstillinger angives for alle automatiske programmer.

F.eks. anvendes indstillingerne "Heat"-massagehoveder "Fra" og lydstyrken for stemmevejledning "Høj", der er gemt for Bruger  1 til "REFRESH" i ovenstående

"**Eksempel**" også, selv om der trykkes på Bruger  1 i løbet af program, bortset fra "REFRESH". (Indstillingerne for luft og stræk anvendes ikke).

Hvis der allerede findes en gemt indstilling, meddeles "Der findes allerede en registreret indstilling".

■ Du kan overskrive indholdet med den nye indstilling\* ved at trykke på samme knap igen.

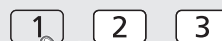

Tryk.

\* Dette meddeles også, når du forsøger at gemme til et separat automatisk program eller samme automatiske programindhold, der er magen til det, der allerede er gemt.

■ Hvis du ikke ønsker at slette den allerede gemte indstilling, skal du trykke på en anden bruger-knap.

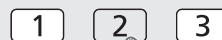

Tryk.

## Sådan startes et gemt program

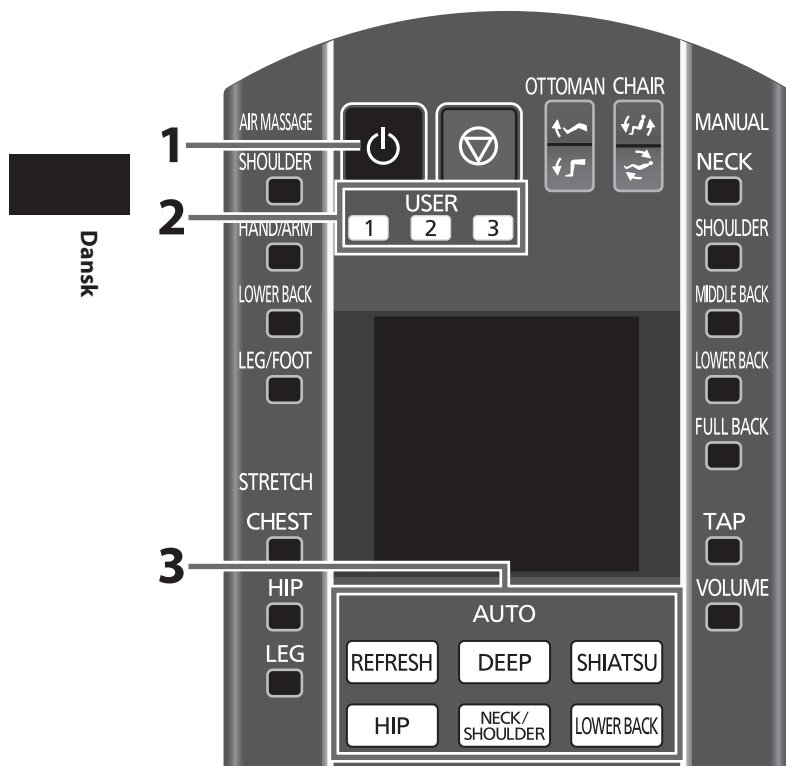

### 1 Tryk på knappen for at tænde for strømmen.

- Strømmen afbrydes automatisk, hvis der går 3 minutter eller mere uden betjening.

### 2 Vælg brugerknappen med dine gemte indstillinger.

- Den valgte brugerknapp lyser. (Eksempel: )

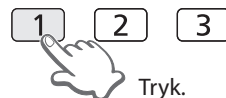

Tryk.

### 3 Vælg og tryk på det automatiske program, der blev gemt via Brugerknappen

- (Eksempel: "REFRESH")

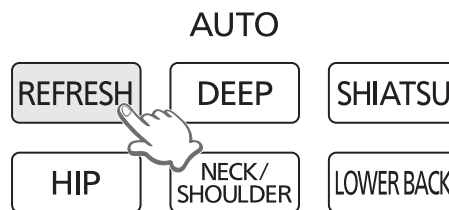

## Massagen med dine gemte indstillinger starter efter kropsscanningen.

- Hvis du vælger et andet automatisk program end det, der blev gemt med dine gemte indstillinger (ved brug af en af de andre knapper), gentages dine gemte indstillinger ikke. Kun de gemte indstillinger vedrørende "Heat"-massagehoveder og lydstyrken for stemmevejledning anvendes. (Se side DK24.)

## Sådan slettes dine gemte indstillinger (Eksempel: )

### 1 Tryk på knappen for at tænde for strømmen. Vælg det programnummer, du vil slette.



Tryk.

### 2 Tryk på knappen igen og hold den nede i mere end 3 sekunder, indtil knappen begynder at blinke.

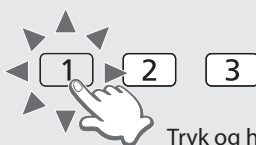

Tryk og hold i mere end 3 sekunder.

### 3 Tryk igen, mens knappen blinker (ca. 10 sekunder).



Tryk.

Sletningen er gennemført, når den stopper med at blinke.

# Sådan tændes/slukkes for "Heat"-massagehoveder

## Automatiske programmer

⚠ Se Advarsel nr. 20 på side DK3.

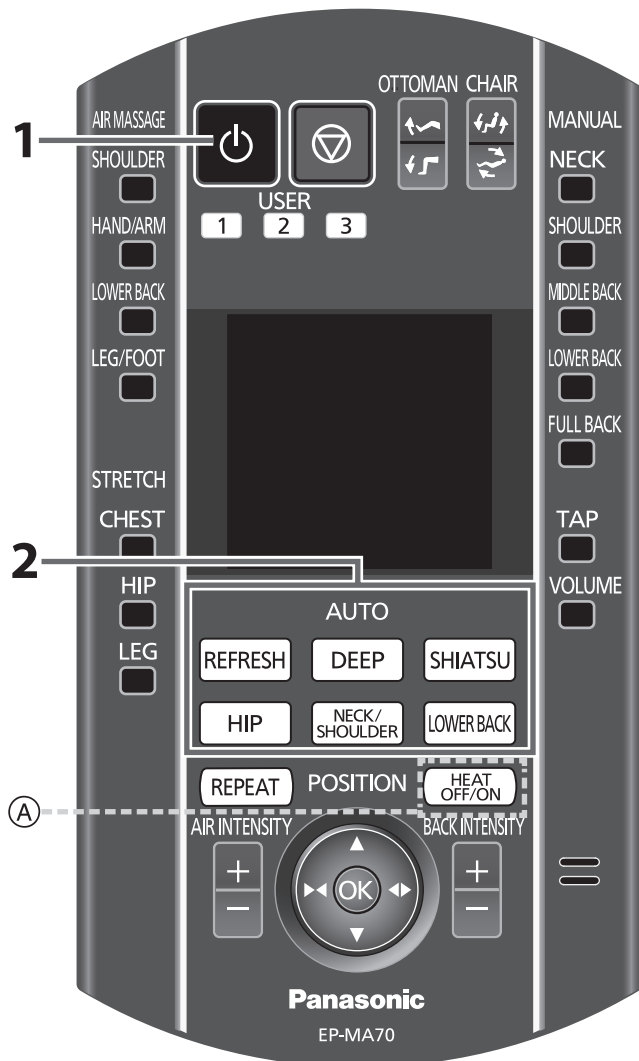

## 1 Tryk på knappen for at tænde for strømmen.

- Strømmen afbrydes automatisk, hvis der går 3 minutter eller mere uden betjening.

## 2 Tryk på knappen **Automatisk program og start massagen.**

Ⓐ: "Heat"-funktionen er automatisk aktiveret.

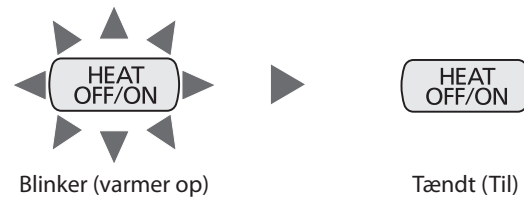

**HEAT** Blinker: Varmer "Heat"-massagehovederne op.  
Tændt: "Heat"-massagehovederne er aktiverede.

- Temperaturen kan ikke justeres.
- Varmefølelsen fra massagehovederne afhænger af din kropsbygning, massageområdet, massagefunktionen, dit tøj og rumtemperaturen.

## Sådan slukkes for "Heat"-massagehoveder

Tryk på  for at slukke dem.

- Knappen slukkes.

## Sådan slukkes permanent for "Heat"-massagehoveder

- Sluk for "Heat"-massagehovederne og gem indstillingen. (Se side DK24.)

Varmesektionen på "Heat"-massagehovederne opvarmer stoffet, og overfører varmen til massageområdet.

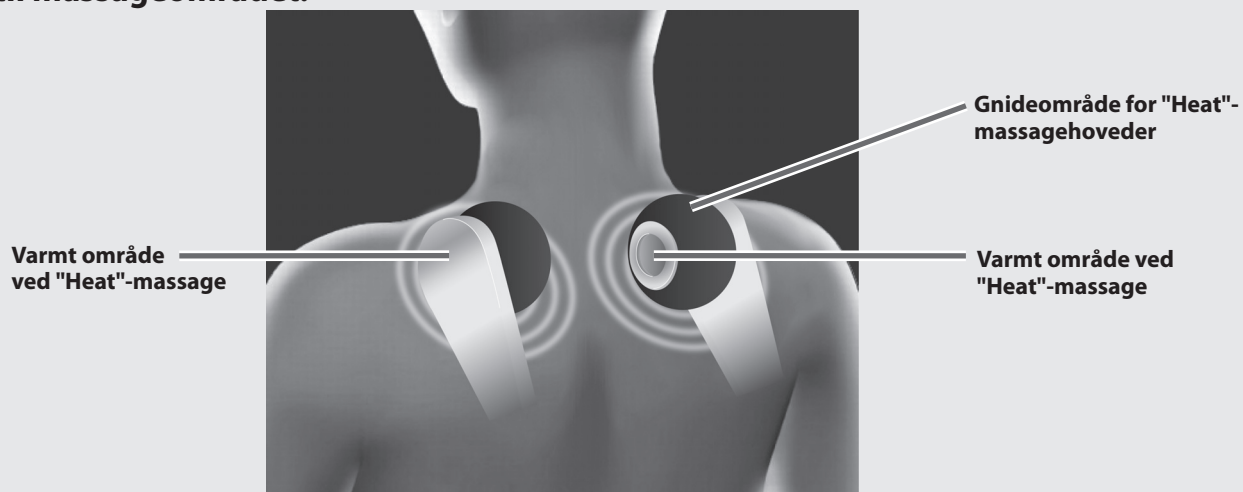

# Valg af massageteknik og kropsområde

## Manuel betjening

⚠ Se Advarsel nr. 4 på side DK2.

Dansk

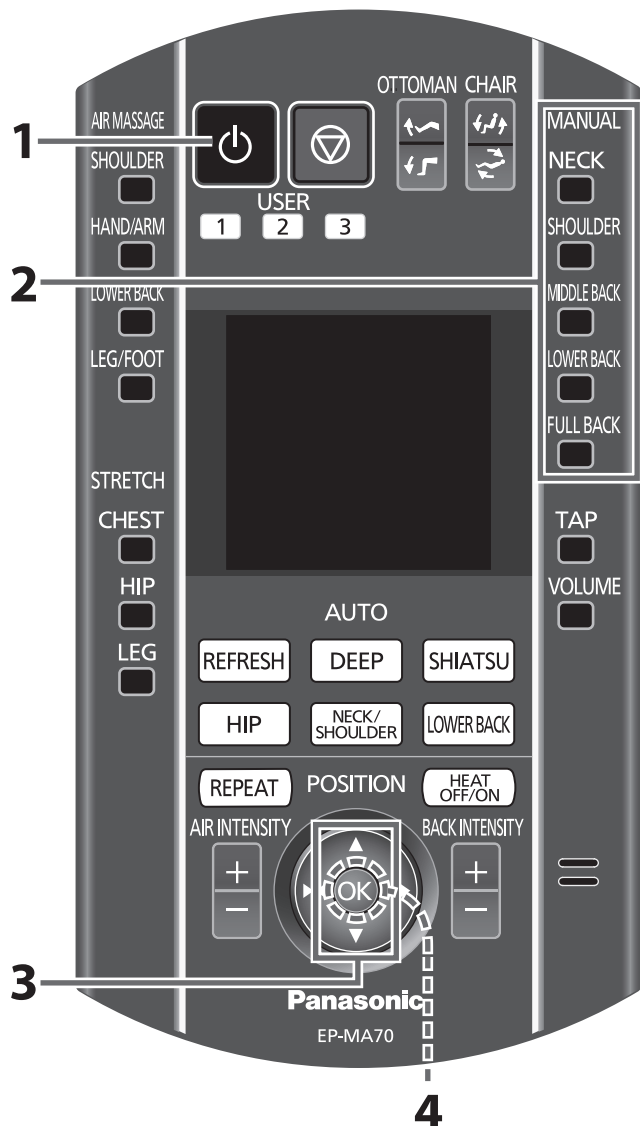

### Kropsscanning for manuel betjening

#### Nakke/skulder/fuld rygmassage

....Normal kropsscanning.

#### Ryg/lænd

....Simpel kropsscanning. (Massagehovederne kommer ikke op til skulderpositionen.)

## 1 Tryk på knappen for at tænde for strømmen.

- Strømmen afbrydes automatisk, hvis der går 3 minutter eller mere uden betjening.

## 2 Vælg den del du ønsker at få masseret

NECK SHOULDER MIDDLE BACK LOWER BACK FULL BACK  
(      ).

MANUAL

- Listen med kropsdele, der kan vælges, vises til venstre.

NECK

SHOULDER



MIDDLE BACK



LOWER BACK



FULL BACK





(Eksempel) Når der vælges "NECK"

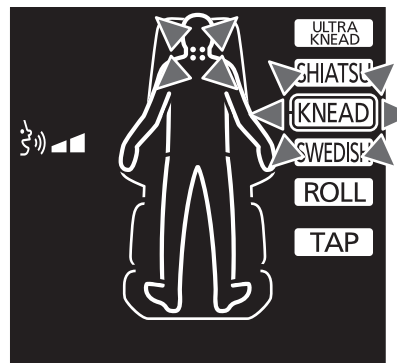

## 3 Vælg den massagefunktion, du foretrækker.



- Den blinkende ramme, er den aktuelt valgte funktion.

- Massageteknikken kan også vælges ved gentagne tryk på det valgte område i Trin 2.

FULL BACK

- Når  er valgt, kan der vælges "ROLL" (rulle) eller en kombination af "ROLL" og en anden teknik.

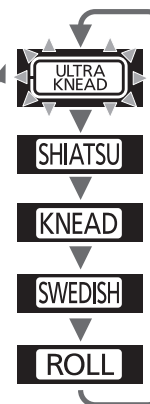

## 4 Tryk på knappen for at starte massagen.

- Massagehovederne bevæger sig automatisk hen på den valgte position for at starte massagen, når kropsscanningen er gennemført. Se side DK21 om kropsscanning.
- Se siderne DK28–DK29 for indstillinger af massagen i henhold til dine præferencer.
- Når massagen på samme sted har vedvaret i 5 minutter, flyttes den automatisk ca. 3 cm opad.

## Sådan ændres en teknik undervejs i en massage

Vælg din yndlingsteknik i trin **2** til **4**.

- Tryk på **OK**-knappen inden for ca. 40 sekunder efter genvalg af teknikken i Trin **2**, ellers vil genvalget automatisk blive annulleret.

## Hvis du udelukkende ønsker at få massage med banketeknikken

**1** Tryk på knappen  for at tænde for strømmen.

**2** Vælg  .

**3** Start banketeknikken ved at trykke på **OK** .

- Der udføres ikke en kropsscanning.
- Du kan ændre teknikken ved at vælge med Trin 2-4 på forrige side.

## Sådan tilpasses massagen

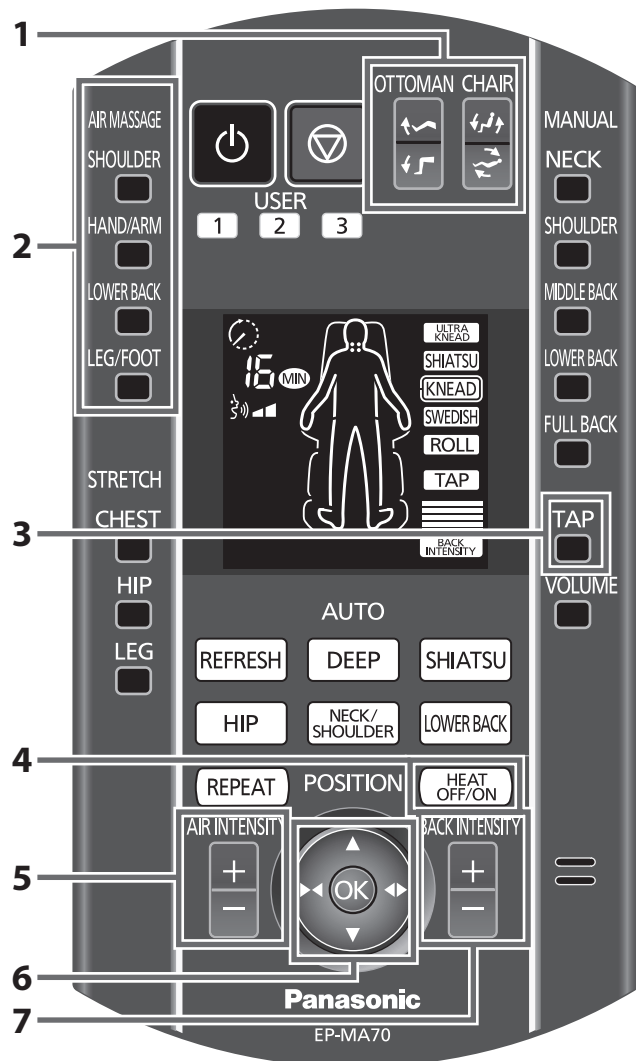

### 1. Justering af tilbagelæningsvinkel og benstøtte til massage i en afslappet stilling

Sådan justeres tilbagelæningsvinklen og benstøttens vinkel:

Juster ved at trykke på knappen  .

Sådan justeres fremspringet på fodmassagesektionen:

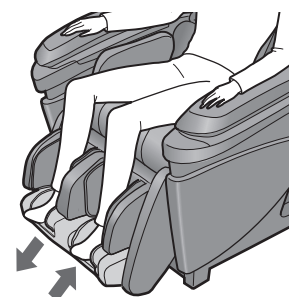

Skub med dine fødder for at føre benstøtten ud.

Løft dine fødder en lille smule og benstøtten vender tilbage.

- Se side DK35 for en beskrivelse af, hvordan du justerer tilbagelæningsvinklen og benstøtten.

### 2. Kombinerer af luftmassage

- AIR MASSAGE** Funktionerne kan aktiveres/deaktiveres ved at trykke på knapperne til venstre.
- SHOULDER** 
  - HAND/ARM** 
  - LOWER BACK** 
  - LEG/FOOT** 
- Tænd/sluk for luftmassage eller udstrækning kan bekræftes på displayet. (Tændt: Aktiveret, Slukket: Deaktiveret)

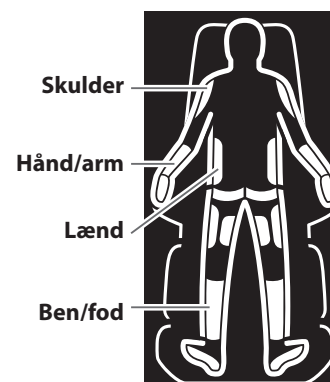

### 3. Tilføjelse af bankebevægelser til den aktuelle funktion

TAP  
Tryk på knappen .

- Du kan vælge bankemassage til/fra, hver gang der trykkes.
- \* Du kan ikke vælge til/fra, når du udelukkende får bankemassage.

### 4. Sådan tændes/slukkes for "Heat"-massagehoveder

Du kan tænde/slukke for "Heat"-massagehovederne ved at trykke på .

**HEAT**

Blinker: Varmer "Heat"-massagehovederne op.  
Tændt: "Heat"-massagehovederne er aktiverede.  
Slukket: "Heat"-massagehovederne er ikke aktiverede.

- Temperaturen kan ikke justeres.
- Varmefølelsen fra massagehovederne afhænger af din kropsbygning, massageområdet, massagefunktionen, dit tøj og rumtemperaturen.
- Se side DK26 for oplysninger om "Heat"-massagehoveder.

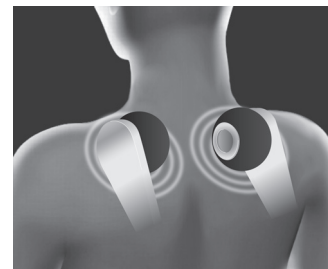

### 5. Ændring af massagens intensitet

Når der udføres en luftmassage,

kan du justere med tryk på knappen



- Intensiteten vises i 3 trin.

### 6. Finjustering af massagehovedernes position

POSITION

Den kan justeres med knappen



- Hvis du bliver ved med at trykke knappen op eller ned, flyttes positionen kontinuerligt, indtil du slipper knappen.

### 7. Justering af intensiteten af massagen

BACK INTENSITY



Rygintensiteten kan justeres ved at trykke på "+" eller "-" på knappen Rygintensitet.

- Intensiteten af den manuelle betjening vises i 5 trin.
- Intensitetsniveauet, der kan justeres, afhænger af handlingen.

#### Forsigtig

Intensiteten kan forøges drastisk, hvis den øges med flere trin.  
Forøg altid intensiteten ét trin ad gangen mens du kontrollerer, hvordan det føles.

- Af sikkerhedshensyn anbefales det, at du ikke forøger intensiteten drastisk.



#### Forsigtig

Udstrækning foretages ikke samtidigt.  
Den manuelle betjening nulstilles, når strækknappen trykkes ned.

# Udførelse af luftmassage eller udstrækning

## Luftmassage/udstrækning

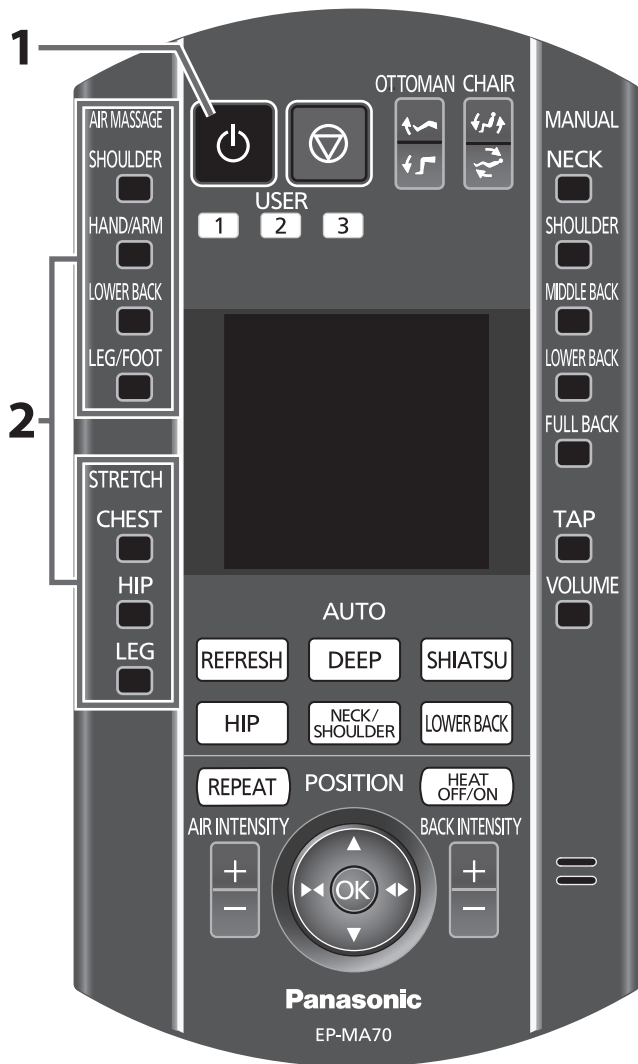

### 1 Tryk på knappen for at tænde for strømmen.

- Strømmen afbrydes automatisk, hvis der går 3 minutter eller mere uden betjening.

### 2

- AIR MASSAGE
- SHOULDER
- HAND/ARM
- LOWER BACK
- LEG/FOOT
- STRETCH
- CHEST
- HIP
- LEG

Handlingen kan tændes/ slukkes ved at trykke på knapperne til venstre.

Tænd/sluk for luftmassagen eller udstrækningen kan bekræftes på displayet.  
(Tændt: Aktiveret, Slukket: Deaktiveret)

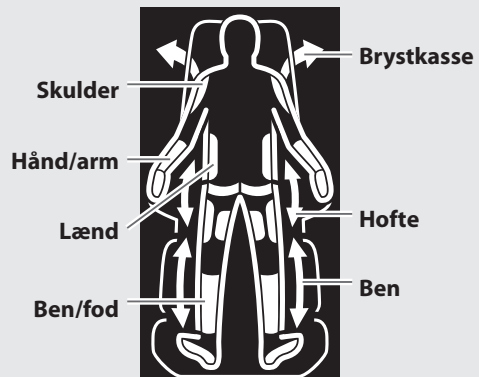

### Sådan justeres luftintensiteten

Juster ved at trykke på knappen  .

- Intensiteten vises i 3 trin.

- Se side DK33 om bevægelser ved luftmassage.
- Se side DK34 om bevægelser ved udstrækning.
- Ved udstrækning vil massagehovederne automatisk flyttes til den valgte kropsdel, når kropsscanningen er fuldført.

### Sådan justeres rygintensiteten (kun ved udstrækning)

Juster ved at trykke på knappen  .

- Intensiteten vises i 3 trin.

### Sådan tændes/slukkes for "Heat"-massagehoveder (kun ved udstrækning)

Du kan tænde/slukke for "Heat"-massagehovederne ved at trykke på  .

- Se side DK26 for oplysninger om "Heat"-massagehoveder.

## Effektiv metode til anvendelse af ben/fod luftmassage/udstrækning

### Juster benstøtten sådan, at din fødder passer fuldstændig.

#### For personer med mindre kropsmål

- Hvis benstøtten hæves, er det nemmere at tilpasse fodsålen på den.

Tryk på knappen

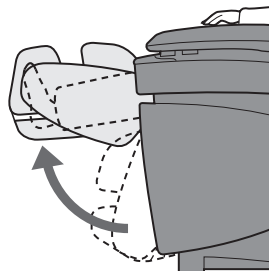

#### For personer med store kropsmål

- Hvis skyderen i fodsålmassage-sektionen justeres, løftes dine knæ ikke så meget.

Skub med dine fødder for at føre benstøtten ud.

Løft dine fødder en lille smule og benstøtten vender tilbage.

- Knæene løftes heller ikke helt så meget, hvis benstøtten sænkes.

Tryk på knappen

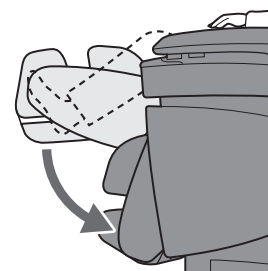
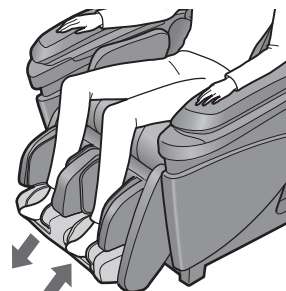

Det er muligt at massere dine ben fuldstændigt ved at lægge fodmassage-sektionen fladt ned.

Fodmassage-sektion

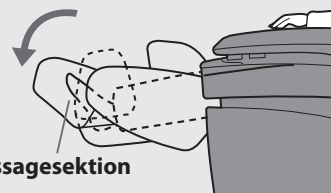

### Shiatsu-indlægget til fodsålen

Shiatsu-indlægget til fodsålen kan tages ud.

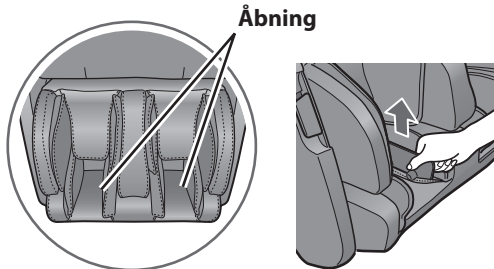

### Sådan monteres shiatsu-indlægget til fodsålen

Sørg for at retningen på shiatsu-indlægget til fodsålen vender korrekt og indsæt det i åbningen.

Fremspringene er på oversiden.

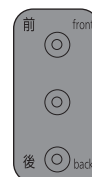
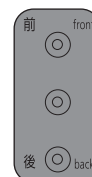

Tå

Hæl



## Sådan anvendes hånd/arm-massagen

⚠ Se Advarsel nr. 17 på side DK3.

### 1 Løft massagesektionen for hånd/arm op.

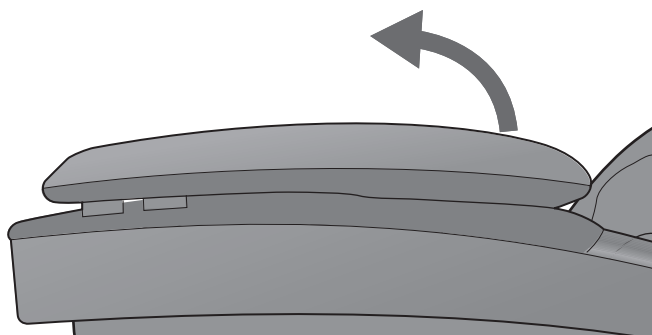

### 2 Indsæt hånden med strakte fingre.

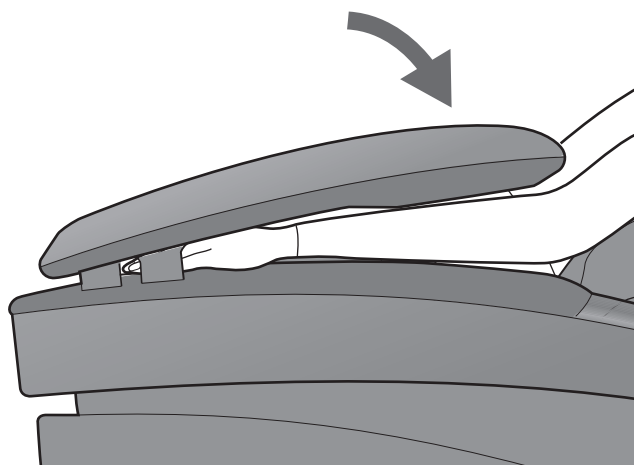

## Effektiv metode til anvendelse af hånd/arm-massagen

### Placer underarmen og hånden midt på armlænet.

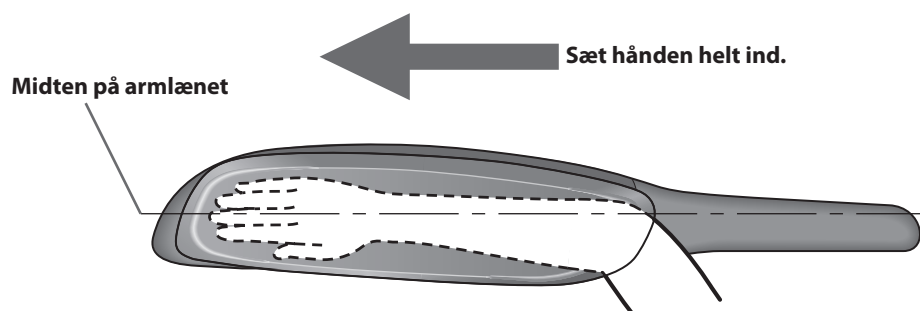

• Rejs ryglænet op hvis det er svært at placere hånden og underarmen.

Dansk

## Funktionen af luftmassage på skulder, hånd/arm, lænd, ben/fod

### Funktionen af skuldermassage

Der anvendes et tværgående tryk til at presse dine skuldre mod dine arme.

### Funktionen af lændemassagen

Der anvendes et tværgående tryk til at presse fra din lænd til dine lår.  
Området fra din bagdel til dine haser stimuleres med 3 airbags på sædet.

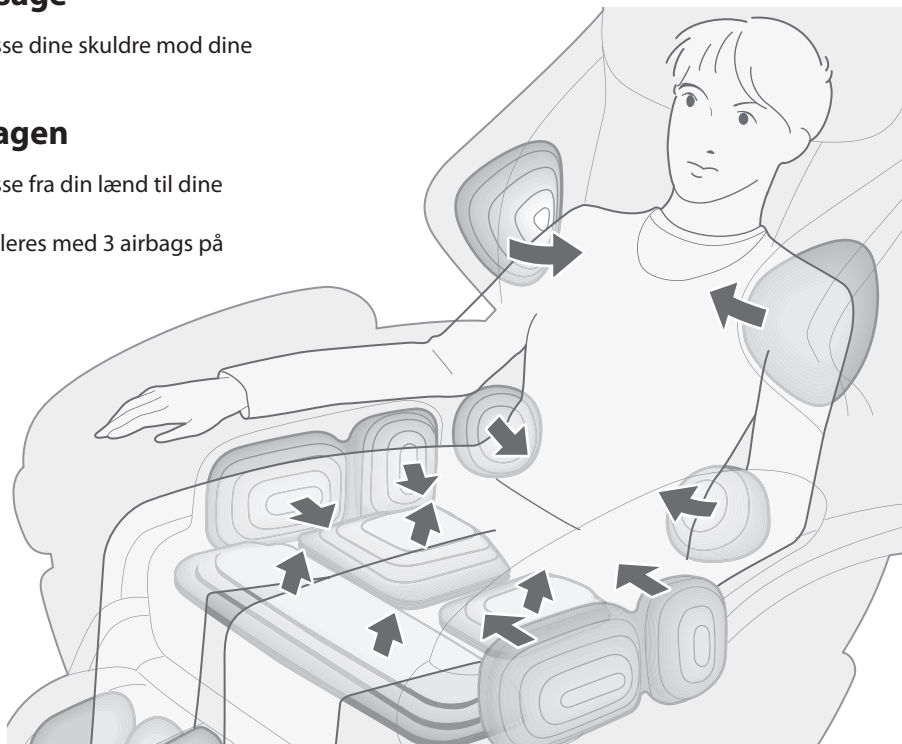

### Funktionen af hånd/arm-massagen

#### Hånd/arm

Der trykkes på stykket fra hånden til armen, da det er klemmt ovenfra og nedefra.

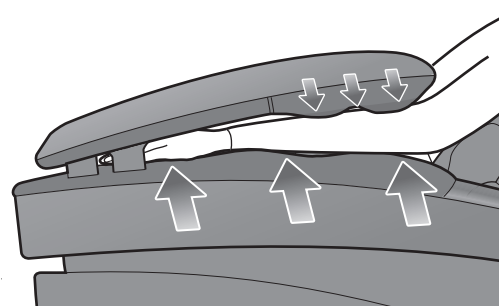

### Funktionen af ben/fodsålsmassage

#### Ben

Der trykkes på læggen via omsluttende sideairbags.

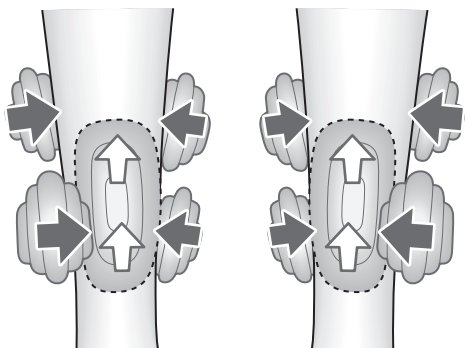

#### Fodsål

Der trykkes på fødderne via omsluttende, tværgående airbags, der presser fødderne ned mod shiatsu-fodsålspladen.

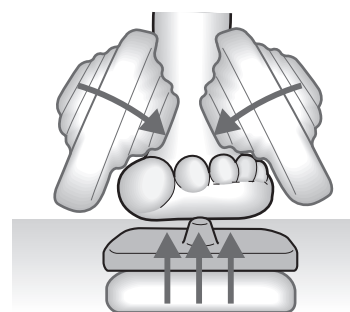

## Funktionen af udstrækning af skulderblad, bækken, ben

### Funktionen af udstrækning af skulderblad

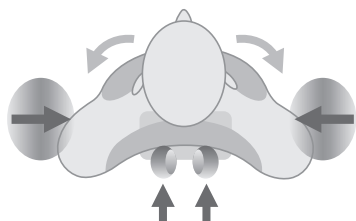

Musklerne i området fra dine skulderblade til din brystkasse udstrækkes ved at holde dine skuldre med skuldersidemassagesektionen og trykke på din ryg med massagehovederne.

Dansk

### Funktionen af bækkenudstrækningen

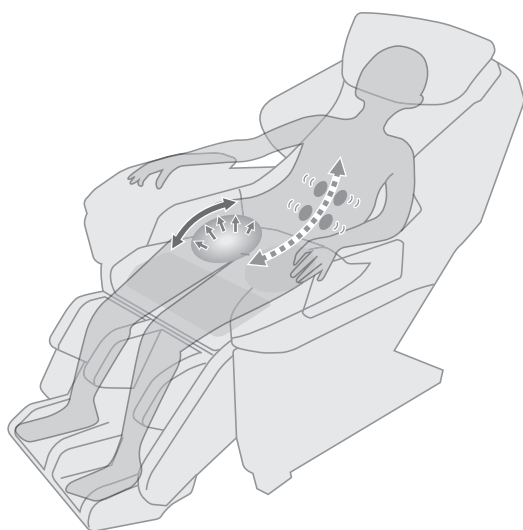

Musklerne løsnes ved en bred dreje- og svajebevægelse rundt om bækkenet.

### Funktionerne af benudstrækningen

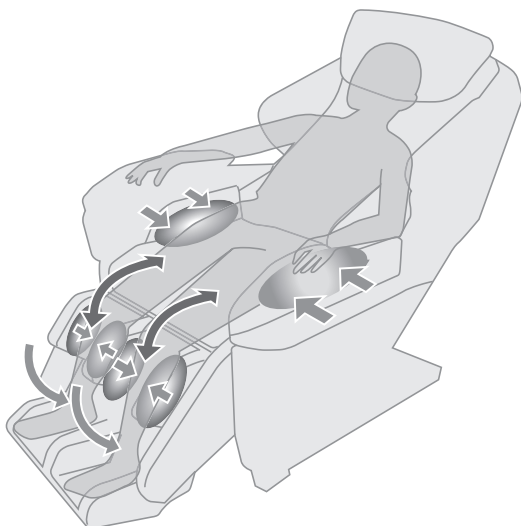

Benene udstrækkes ved at fastgøre dine lår og ben/fodsåler, mens benstøtten sænkes.

- Benstøtten kan muligvis ramme gulvet, når den er helt forlænget.

# Justering af tilbagelæningsvinklen og/eller benstøtten

## 1 Tryk på knappen for at tænde for strømmen.

- Strømmen afbrydes automatisk, hvis der går 3 minutter eller mere uden betjening.

## 2 Tryk på knappen eller for at justere vinklen.

- Bevægelsen vil fortsætte, indtil du hører en "bip-bip-bip"-lyd, hvis knapperne holdes nede.
- Bevægelsen af benstøtten kan muligvis være en lille smule forsinket.
- Armlænet bevæges i sammenhæng med tilbagelæningen af ryglænet.

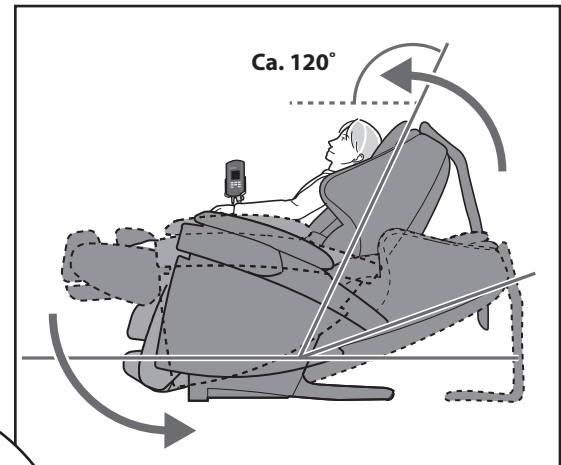
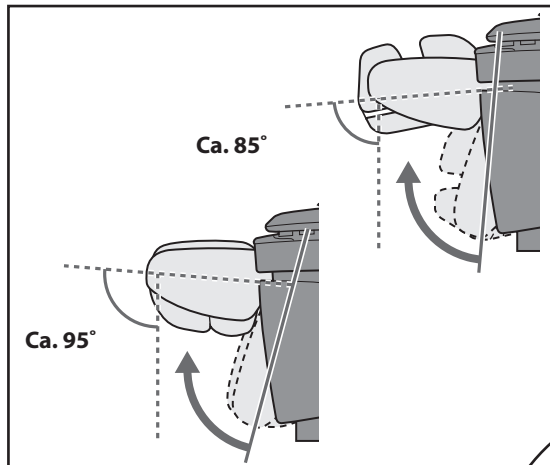

OTTOMAN CHAIR

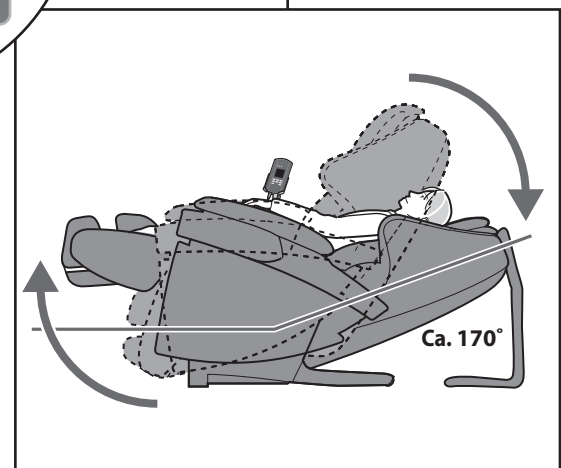
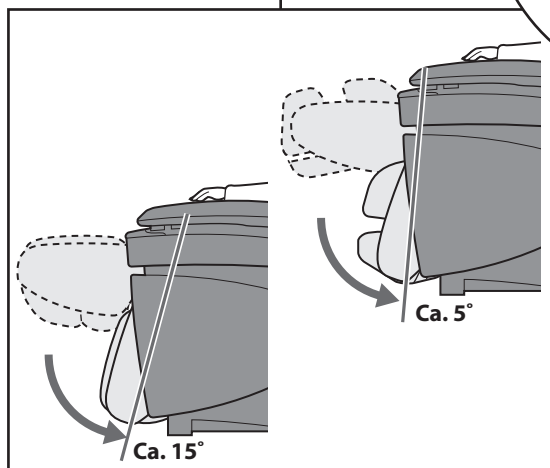
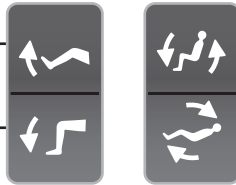

- Rejs eller sænk ikke ryglænet og/eller benstøtten gentagne gange af andre grunde end for justering af dem til dine foretrukne positioner.

# Når massagen er fuldført

## Timerfunktion

### Massagen fuldføres automatisk ca. 16 minutter efter start af funktionerne.

- Fodmassagesektionen trækkes tilbage, og benstøtten sænkes automatisk, så du kan rejse dig op uden problemer.

Fodmassagesektionen trækkes ikke helt tilbage, når benstøtten er forlænget, da fodsålmassagesektionen vil ramme gulvet.  
Løft dine ben, så den kan tilbagetrækkes helt.

- Ryglænet hæves ikke automatisk.
- Massagehovederne flytter til den tilbagetrukne position.  
Ryglænet rejses op ved at trykke to gange på knappen .



Dansk

## Afbrydelse af massagen

Returner fodmassagesektionen til den oprindelige position og tryk derefter på knappen .

- Massagehovederne flytter til den tilbagetrukne position.
- Benstøtten sænkes, og ryglænet rejses automatisk op. (Ryglænet bevæges, efter massagehovederne er trukket tilbage.)

Løft dine fødder en lille smule og benstøtten vender tilbage.

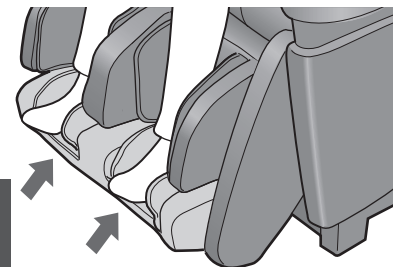

## Hvis du oplever problemer

Tryk på knappen .

- Alle funktioner standser øjeblikkeligt.
- Forlad forsigtigt massagestolen så den ikke vælter.

## Returnering til almindelig stoleposition

1 Vip komfortpuden tilbage på ryglænet.

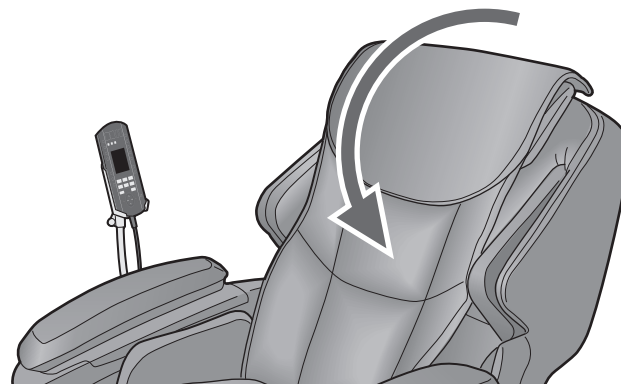

## 2 Opbevar benstøtten.

⚠ Se Advarsel nr. 2 på side DK2, og nr. 16 og 21 på side DK3.

- 1 Træk håndtaget i pilens retning.
- 2 Drej fra toppen.
- 3 Drej, indtil den er på plads og låst.
- 4 Slip håndtaget.
- 5 Kontroller, at benstøtten er låst.

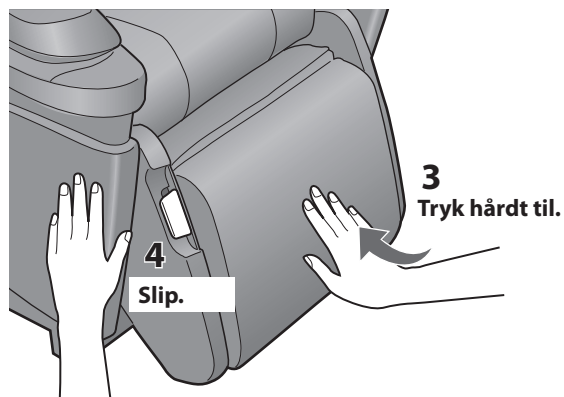
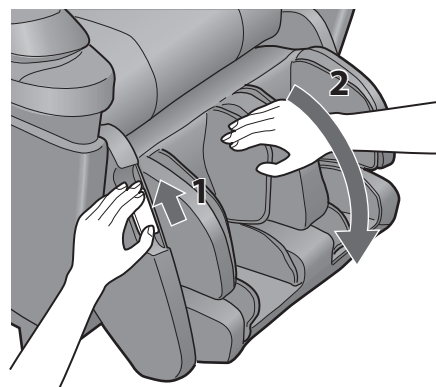

## Frakobling af strømmen

⚠ Se Advarsel nr. 1 og 6 på side DK1, nr. 12 på side DK2 og Forholdsregler for betjening nr. 16 på side DK4.

- 1 Før afbryderkontakten til "off"-positionen.
- 2 Drej nøglen til låsekontakten til "lock"-positionen og tag den ud.

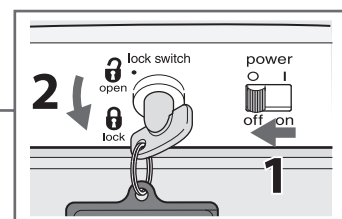
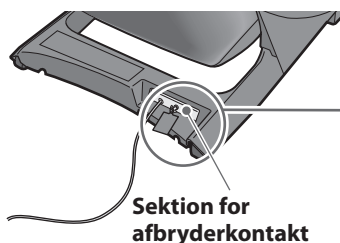

- 3 Fjern strømstikket fra stikkontakten.

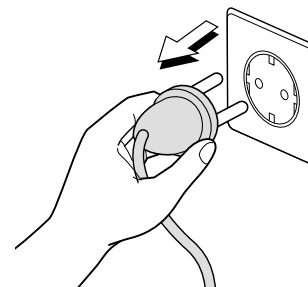

- 4 Nøglen skal opbevares uden for børns rækkevidde.

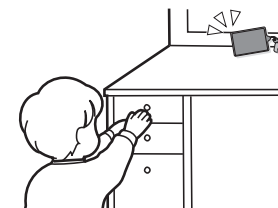

# Rengøring og vedligeholdelse

⚠ Se Fare nr. 2 på side DK1.

## Områder dækket med syntetisk læder

### Tør disse områder af med en blød, tør klud.

- Ved brug af produkter til læderbehandling (vådservietter), der findes i handelen, skal deres instruktioner følges.
- Hvis det syntetiske læder er meget snavset, aftørres det således:
  1. Dyp en blød klud i vand eller en 3 % til 5 % opløsning af et mildt rengøringsmiddel og vrid vandet omhyggeligt ud.
  2. Dup overfladen med den fugtede klud.
  3. Skyl kluden i vand og vrid den omhyggeligt ud og tør derefter eventuelt resterende rengøringsmiddel af overfladen.
  4. Tør overfladerne af med en blød, tør klud.
  5. Lad dem tørre af sig selv.
- Hvis det er svært at fjerne snavs, dyppes en melaminsvamp, der fås i handelen, i et mildt rengøringsmiddel, og apparatet aftørres med den.
- Brug ikke en hårtørret til at tørre overfladerne hurtigere.
- Da farver kan smitte af på den syntetiske læderoverflade, skal du passe på, når du anvender apparatet med tøj, som f.eks. jeans eller kulørt tøj.
- Lad ikke disse områder komme i kontakt med plast i længere tid ad gangen, da dette kan medføre misfarvning.
- Brug aldrig kemikalier, som f.eks. fortynder, benzin, alkohol osv.



Dansk

## Plastområde

### 1 Tør apparatet af med en klud fugtet med et mildt rengøringsmiddel og omhyggeligt vredet.

- Brug aldrig kemikalier som f.eks. fortynder, benzin, alkohol osv.

### 2 Tør apparatet af med en klud fugtet med almindeligt vand og omhyggeligt vredet.

- Sørg for at vride vandet ordentligt ud, inden fjernbetjeningen tørres af.

### 3 Lad massagestolen tørre af sig selv.



## Sædestof

### 1 Tør massagestolen af med en klud fugtet med et mildt rengøringsmiddel og omhyggeligt vredet.

- Brug aldrig kemikalier som f.eks. fortynder, benzin, alkohol osv.

### 2 Brug vand eller et mildt rengøringsmiddel og børst på steder, hvor sædestoffet er særlig snavset.

- Pas på ikke at anvende børsten for meget på stoffet for at undgå skader.

### 3 Tør massagestolen af med en klud fugtet med almindeligt vand og omhyggeligt vredet.

### 4 Lad massagestolen tørre af sig selv.

- Da farver fra tøjet kan smitte af på sædestoffet, skal du være forsigtig, hvis du bruger massagestolen, når du har cowboybukser eller farvet tøj på.



# Flytning af massagestolen

⚠ Se Advarsel nr. 22 på side DK3.

**Vær 2 eller flere personer til at løfte den**

**Flyt massagestolen med 2 eller flere personer foran og bag stolen, som holder på siden af benstøtten og i rillen på bagbeklædningen på ryglænet.**

Dansk

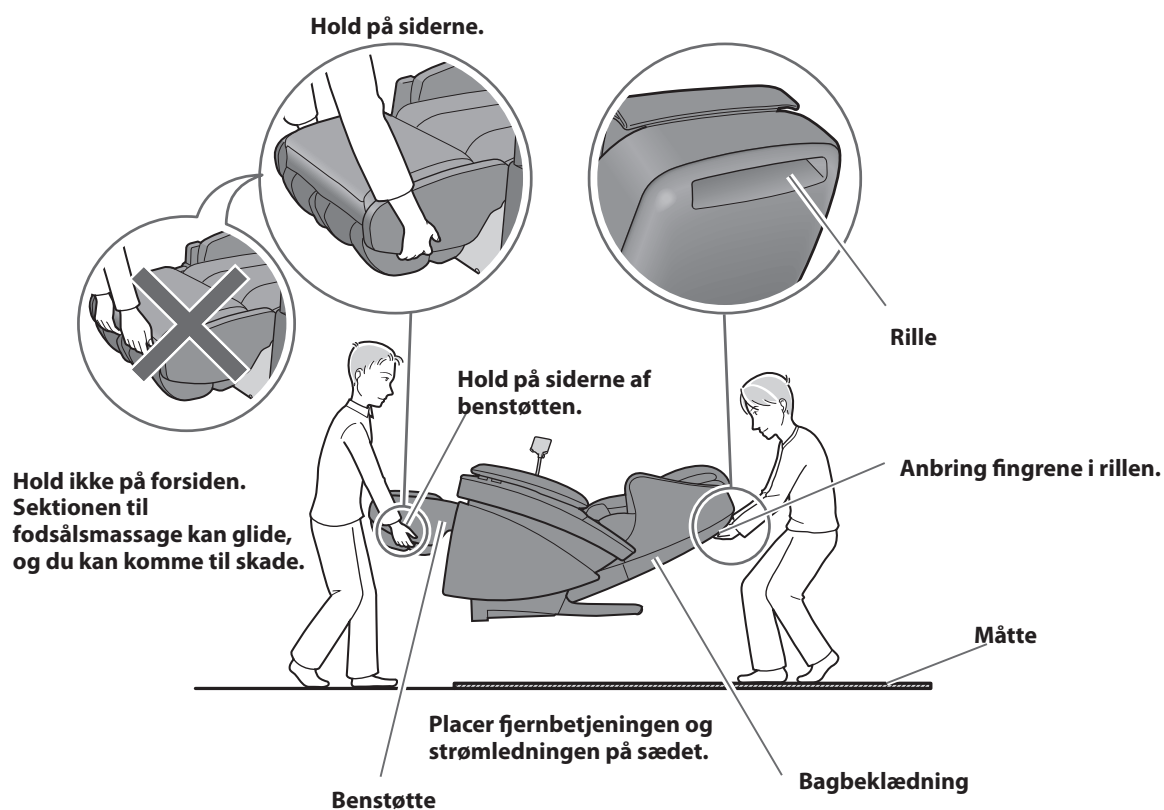

\* Hvis du ikke holder ordentligt og taber massagestolen, kan du beskadige gulvet. Bær aldrig massagestolen i armlænet, da det kan gå i stykker.

## Sådan sættes massagestolen ned på gulvet

- Sæt massagestolen langsomt ned, og pas på hvor du træder.
- Sæt benstøtten ned ved at holde i den med hænderne, indtil den er sat helt ned på gulvet. Hvis du slipper med hænderne, inden benstøtten er fuldt udtrukket, returnerer benstøtten til sin oprindelige position med fuld kraft.



## Sådan bruges hjulene til at flytte stolen

Flyt massagestolen ved at holde på siden af benstøtten og ved hjælp af hjulene.

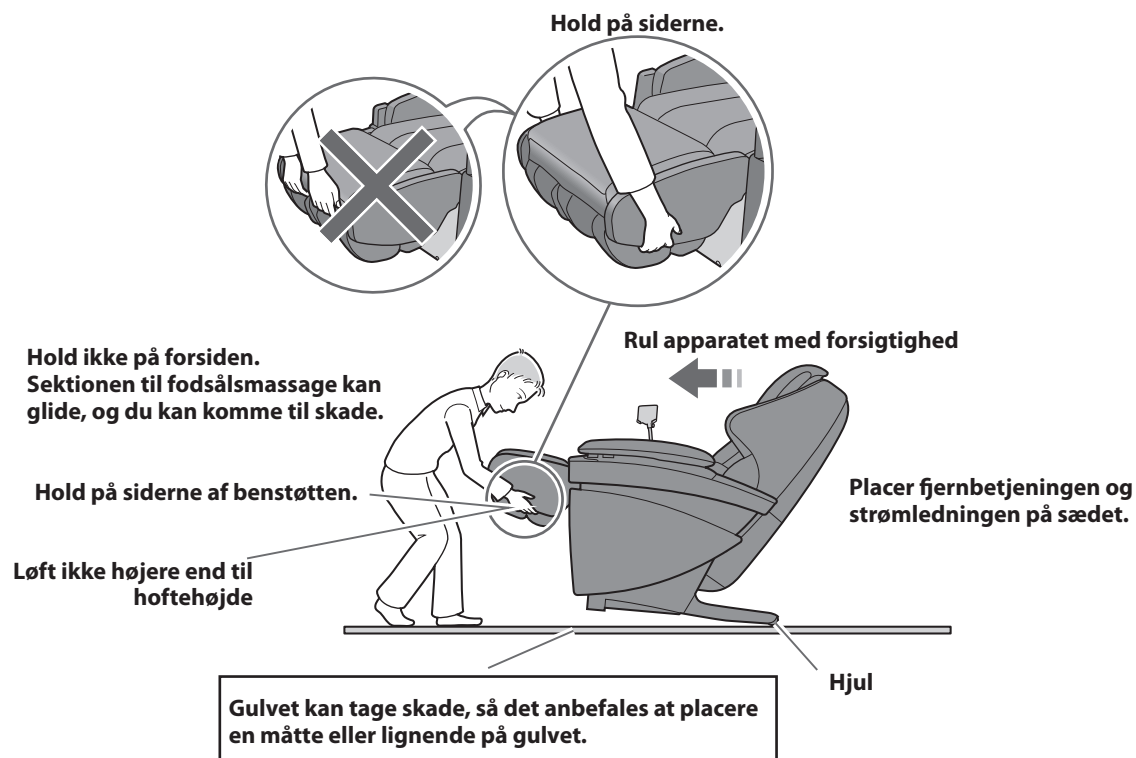

Dansk

### Sådan sættes massagestolen ned på gulvet

- Sæt massagestolen langsomt ned, og pas på hvor du træder.
- Sæt benstøtten ned ved at holde i den med hænderne, indtil den er sat helt ned på gulvet. Hvis du slipper med hænderne, inden benstøtten er fuldt udtrukket, returnerer benstøtten til sin oprindelige position med fuld kraft.

## Sådan tages armlænet af

Massagestolen er nemmere at flytte, når armlænet er taget af.

- 1 Fjern lufttilslutningerne.**  
(Se Trin 3 på side DK14.)
- 2 Fjern fastgørelsesskruerne.**  
(Se Trin 2-3 på side DK13.)
- 3 Før armlænet mod bagenden, og løft det op, mens du holder det med begge hænder.**

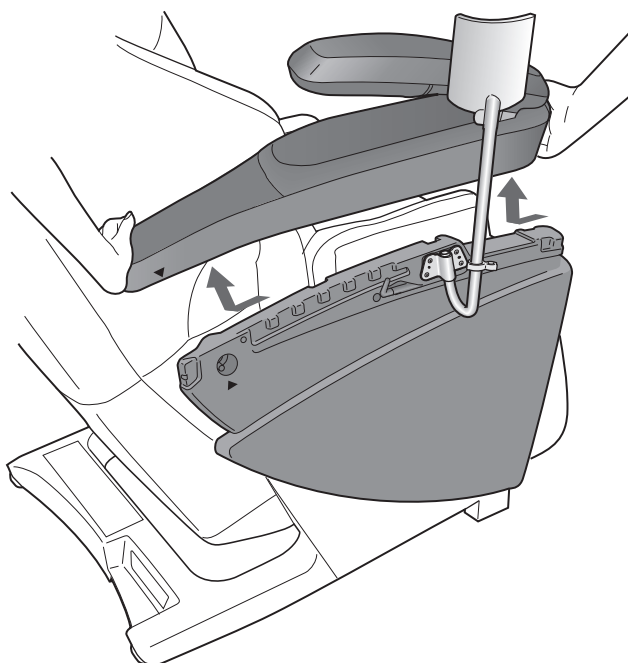

DK40

# Om de automatiske programmer/om massageteknikker/om stemmevejledningsfunktionen

**Om de automatiske programmer** (\*Tiden, der bruges på "afsluttende berøringer" varierer afhængigt af din højde og indstilling af intensitet.)

## Opvikningsprogram

- 1) Bankemassage/ svensk massage på nakke/skuldre
- 2) Banke-/ æltemassage på lænd Bækkenudstrækning
- 3) Banke-/æltmassage på nakke/lænd Skulderbladsudstrækning
- 4) Banke-/ æltemassage på ryg/lænd
- 5) Benudstrækning
- 6) Bankemassage/ svensk massage på nakke/skuldre
- 7) Afsluttende berøringer\*

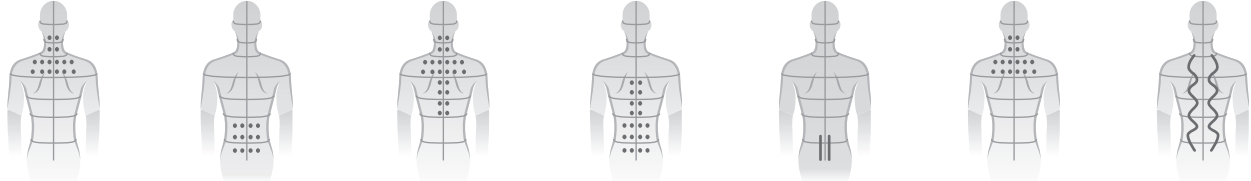

## Dybt program

- 1) Ultra-æltmassage/ æltemassage på nakke/skuldre
- 2) Ælte-/ rullemassage på lænd
- 3) Benudstrækning Bækkenudstrækning
- 4) Ultra-æltmassage/ æltemassage på nakke/skuldre
- 5) Skulderbladsudstrækning
- 6) Ælte-/ rullemassage på ryg/lænd
- 7) Afsluttende berøringer\*

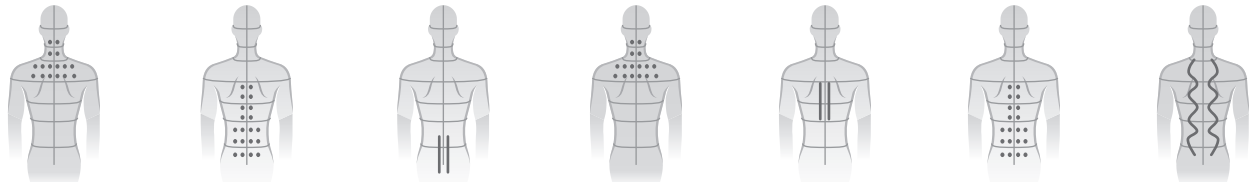

## Shiatsu-program

- 1) Shiatsu-massage/ultra-æltmassage på nakke/skuldre
- 2) Shiatsu-/ æltemassage på lænd
- 3) Shiatsu-/ rullemassage på ryg Skulderbladsudstrækning
- 4) Shiatsu-massage/ultra-æltmassage på nakke/skuldre
- 5) Shiatsu-/ æltemassage på ryg/lænd
- 6) Bækkenudstrækning Benudstrækning
- 7) Afsluttende berøringer\*

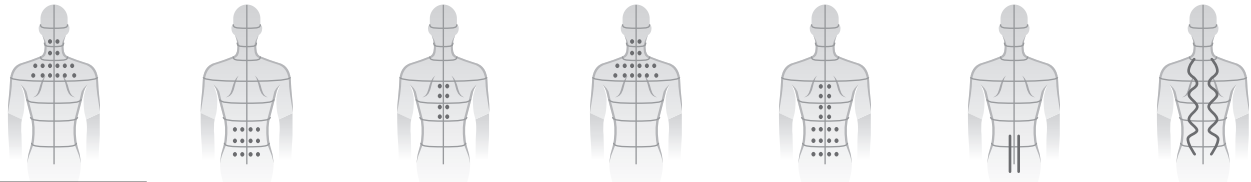

## Hofteprogram

- 1) Bækkenudstrækning 3 gange Fuld rullemassage af ryg
- 2) Benudstrækning
- 3) Skulderbladsudstrækning Fuld rullemassage af ryg
- 4) Bækkenudstrækning 2 gange Fuld rullemassage af ryg
- 5) Benudstrækning Fuld rullemassage af ryg
- 6) Bækkenudstrækning Fuld rullemassage af ryg
- 7) Afsluttende berøringer\*

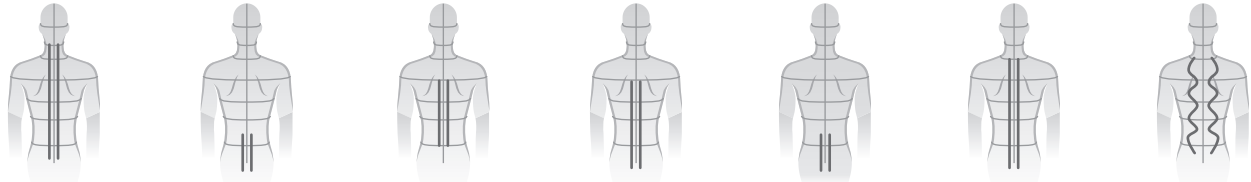

## Nakke-/skulderprogram

- 1) Shiatsu-massage/ æltemassage på nakke/skuldre
- 2) Rullemassage af ryg Skulderbladsudstrækning
- 3) Shiatsu-massage/ æltemassage på nakke/skuldre
- 4) Rullemassage af ryg
- 5) Shiatsu-massage/ æltemassage på nakke/skuldre
- 6) Afsluttende berøringer\*

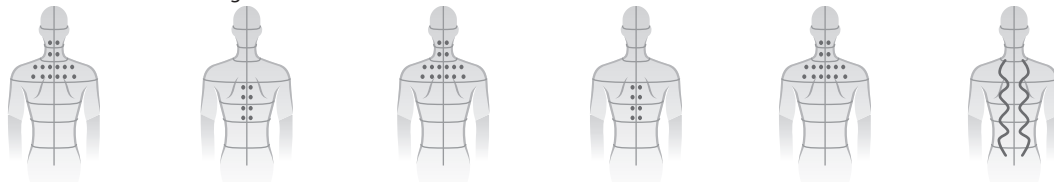

## Lændeprogram

- 1) Ælte-/ rullemassage på ryg/lænd
- 2) Ælte-/ rullemassage på ryg/lænd
- 3) Bækkenudstrækning Benudstrækning
- 4) Ælte-/ rullemassage på ryg/lænd
- 5) Ælte-/ rullemassage på ryg/lænd
- 6) Afsluttende berøringer\*

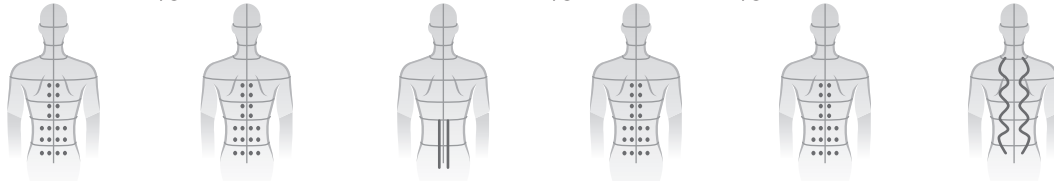

Dansk

DK41

## Om massage teknikker (figurerne viser de respektive funktioner.)

### ULTRA ÆLTEMASSAGE

Hurtig æltning i små cirkler.

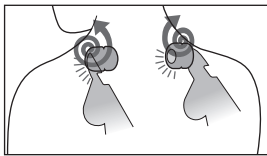

### SHIATSU-MASSAGE

Kraftig punktmassage.

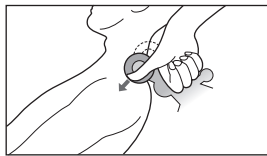

### ÆLTEMASSAGE

Dybt æltende bevægelse.

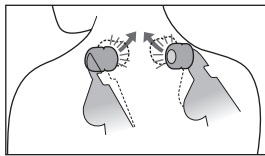

### SVENSK MASSAGE

Blød flademassage.

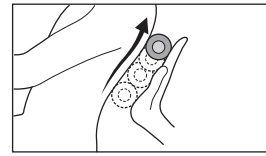

### RULLEMASSAGE

Lokal rullemassage og udstrækning.

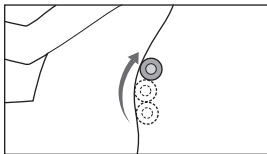

### BANKEMASSAGE

Bankemassage.

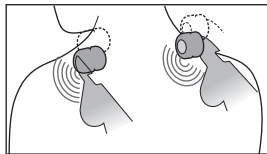

### FULD RULLEMASSAGE AF RYG

Udstrækning langs med rygsøjlen.

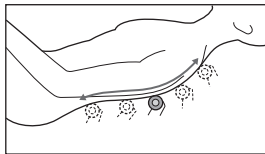

• De respektive teknikker passer til specifikke kropsdele. Shiatsu-bevægelserne for "NECK" er ikke de samme som bevægelserne for "SHOULDER".

Dansk

## Om stemmevejledningsfunktionen

Dette er en funktion, der kort forklarer betjeningsprocedurerne og indholdet af bevægelserne (på engelsk).



Når du er klar, skal du vælge et af de automatiske programmer på de blinkende knapper.

Dette er et program for personer, som foretrækker en intens massage i Shiatsu-stil over skulderhøjde.

## Justering af lydstyrke for stemmevejledning (kun på engelsk)

Tryk på knappen  for at ændre lydstyrken et trin op/ned.

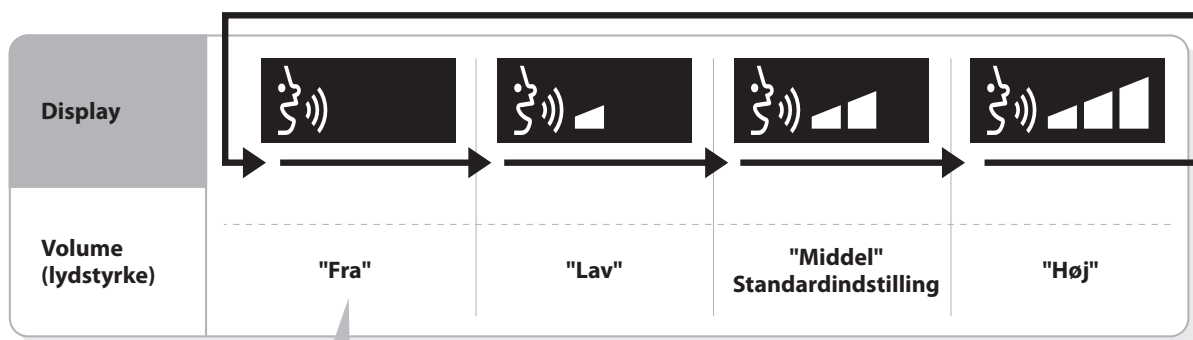

Enkeltbip (når der trykkes på en knap) og tredobbelt bip (når den justerbare indstillingsgrænse er nået) kan altid høres.

Dette kan anvendes med den lydstyrke, der blev gemt i løbet af det automatiske program. (Se side DK24.)

# Fejlfinding

## Problem

### ► Årsag og afhjælpning

#### Motorstøj

- Det lyder og føles som om, massagehovederne er belastede på grund af folder i betrækket.
- Der høres funktionsstøj under ælte- eller bankebevægelser.
- Der høres en knirkende lyd, når massagehovederne er i gang.
- Der høres en raslende lyd, når massagehovederne bevæger sig op eller ned.
- Det kan høres, at bæltet roterer.
- Motoren klager sig, når den kommer under belastning.
- Der høres en underlig lyd, når massagehovederne bevæger sig ind eller ud.
- Der høres en lyd, når jeg sætter mig ned.
- Der høres en lyd, når komfortpuden bevæger sig over armlænet, når sædet lænes tilbage.
- Der høres en gnubbende lyd, der fremkommer, når massagehovederne gnider mod stoffet på sædet.
- Der høres en lyd af luft, der strømmer ud.
- Der høres funktionsstøj, når der tilføres lufttryk.
- Benstøtten skramler.
- Der høres en summende lyd fra pumpen.
- Der høres funktionsstøj fra ventiler under sædet.
- Der høres en ustabil lyd, når luften slipper ud under benudstrækningen.

► Disse lyde er helt normale og har ikke nogen indflydelse på massagestolens funktion.

#### Massagehovederne stopper under brug.

##### (Alle displays og knapper på fjernbetjeningen blinker og slukker derefter.)

- Hvis massagehovederne udsættes for et stort tryk under anvendelsen, kan massagehovederne muligvis stoppe bevægelsen af sikkerhedsårsager.
- Hvis alle markeringer og knapper på fjernbetjeningen begynder at blinke, hvilket er meget unormalt, skal du slukke for afbryderkontakten, vente i cirka 10 sekunder og derefter slå afbryderkontakten til igen.
- Hvis massagehovederne stopper igen, skal du placere dig sådan, at din ryg ikke er helt i kontakt med ryglænet. (Vær især forsigtig, når massagestolen anvendes af personer, som vejer 100 kg eller derover.)

#### Det er ikke muligt at læne massagestolen tilbage.

##### Benstøtten kan ikke hæves eller sænkes.

##### (Alle displays og knapper på fjernbetjeningen blinker og slukker derefter.)







- Hvis massagestolen støder på en forhindring, eller hvis den udsættes for stærkt tryk under anvendelsen, standser massagestolen af sikkerhedsmæssige årsager.
- Når alle displays og knapper blinker, og ryglænet eller benstøtten er stoppet, skal du slukke én gang for strømmen, tænde for den igen efter ca. 10 sekunder og derefter betjene massagestolen.

#### Massagehovederne kommer ikke op til skulderen eller nakken.

- Hvis dit hoved ikke har kontakt med puden, eller din krop ikke har kontakt med ryglænet, registreres skulderpositionen muligvis som lavere end den faktiske position under kropsscanningen. Sæt dig på sædet i den dybeste stilling og placer hovedet på puden og gentag derefter betjeningerne igen fra begyndelsen. (Se side DK21.)

#### Højden på venstre og højre massagehoved er forskellig.

- Der anvendes en skiftende bankemetode, hvilket betyder, at dette fænomen opstår naturligt. Der er ikke noget galt med massagestolen.

<b>Problem</b>
▶ <b>Årsag og afhjælpning</b>
<b>"Heat"-massagehovederne bliver ikke varme.</b>
▶ •  -knappen er indstillet til Fra. • Varmefølelsen fra massagehovederne afhænger af din kropsbygning, massageområdet, massagefunktionen, dit tøj og rumtemperaturen.
<b>"Heat"-massagehovederne køles ikke ned, selv efter at "Heat"-massagehovedernes indstilling er slået fra.</b>
▶ • På grund af varmeelementets opbygning, føles "Heat"-massagehovederne varme et stykke tid efter varmeafgivelse på grund af restvarme. • Den temperatur, du føler, kan øges, hvis du masserer det samme område i lang tid, selv hvis "Heat"-massagehovedernes indstilling er angivet til Fra.
<b>Massagestolen lænes ikke tilbage, selv om der er startet en massage i forudprogrammerede programmer. (Ryglænet lænes ikke automatisk tilbage.)</b>
▶ Automatisk tilbagelæning aktiveres ikke, når ryglænet er lænet tilbage til en mere plan position end massagepositionen, og benstøtten er i den øverste position.
<b>Ryglænet vender ikke tilbage til den oprejste position.</b>
▶ Hvis massagestolen er stoppet pga. automatisk slukning eller tryk på knappen  , vender den ikke automatisk tilbage. (For at vende tilbage fra den tilbagelænedede position til den oprindelige position skal du trykke to gange på knappen  .)
<b>Massagestolen fungerer slet ikke.</b>
• Overkroppsmassage (nakke til lænd) • Underkroppsmassage • Armmassage
▶ • Strømledningen er blevet frakoblet. (Se side DK18.) • Afbryderkontakten på enheden er ikke blevet tændt. • Der er ikke blevet trykket på en knap til et automatisk program eller en knap til manuel betjening efter tryk på  .
<b>Det er ikke muligt at massere hænder og arme.</b>
▶ Lufttilslutningen på armlænet er ikke tilsluttet. (Se side DK14.)
<b>Nogle gange tændes strømmen ikke, når der igen trykkes på , efter en massage er afsluttet.</b>
▶ Der kræves ca. 5 sekunder til afslutning af et program, efter en massage er afsluttet. Vent mindst 5 sekunder efter al bevægelse er stoppet, før du trykker på  .
<b>Massagestolen er gået i stykker.</b>
▶ Stop øjeblikkelig brugen af massagestolen.
<b>Strømledningen eller strømstikket er unormalt varmt.</b>
▶ Stop øjeblikkelig brugen af massagestolen.

⚠ Se Advarsel nr. 17 på side DK1, og nr. 9 og 10 på side DK2.

# Fejlvisning

Indholdet af fejlen vises i displayområdet for resterende tid, når der opstår en fejl under funktionen.

Display for resterende tid

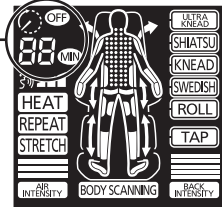

<Eksempel på fejlvisning>

• For fejlen "U10"

U 10 og 10 blinker skiftevis.

Dansk

Fejlvisning	Indhold
U 10	Af sikkerhedsårsager standses funktionen automatisk, når den ikke kan registrere, om der sidder nogen i sædet. Hvis denne fejl opstår, selvom du sidder i sædet, skal du trykke på knappen  , sætte dig helt tilbage til ryglænet og starte forfra igen.
F 11 F 12	Funktionen standses, da der er et problem med den interne kommunikation.
F 03 F 04 F 05 F 06 F 18 F 33 F 36 F 37 F 38 F 80 F 81 F 82	Funktionen standses, da der er et problem med massagemekanismen.
F 14 F 15 F 16 F 17 F 34 F 35	Andre funktioner end massagemekanismen standses, da der er et problem med tilbagelæningsmekanismen eller benstøttens hæve/sænke-mekanisme.

\* Kontakt venligst et autoriseret servicecenter.

Service og vedligeholdelse vil nemmere kunne udføres, hvis fejlnummeret oplyses, når der tages kontakt.

### Oplysninger til brugerne om bortskaffelse af elektriske apparater og elektronisk udstyr (private husholdninger)



Når produkter og/eller medfølgende dokumenter indeholder dette symbol, betyder det, at elektriske apparater og elektronisk udstyr ikke må smides ud sammen med det almindelige husholdningsaffald.

For at sikre en korrekt behandling, indsamling og genbrug, skal du aflevere disse produkter på dertil indrettede indsamlingssteder, hvor de vil blive modtaget uden ekstra omkostninger.

I nogle lande er der også mulighed for, at du kan indlevere dine produkter hos den lokale forhandler, hvis du køber et nyt og tilsvarende produkt.

Hvis du bortskaffer dette produkt på korrekt vis, vil det være med at spare på de værdifulde naturlige råstoffer og forhindre eventuelle negative påvirkninger på folkesundheden og miljøet, hvilket ellers kunne blive følgerne af en forkert håndtering af affaldet. Kontakt de lokale myndigheder for at få yderligere oplysninger om, hvor du kan finde

det nærmeste indsamlingssted.

I visse lande vil en forkert bortskaffelse af affaldet medføre en bødestraf i henhold til de gældende bestemmelser på området.

### Virksomhedsbrugere i EU

Hvis du ønsker at smide elektriske apparater eller elektronisk udstyr ud, skal du kontakte din forhandler eller leverandør for at få yderligere oplysninger.

### Oplysninger om bortskaffelse i lande uden for EU

Dette symbol er kun gyldigt i EU.

Hvis du ønsker at bortskaffe dette produkt, skal du rette henvendelse til de lokale myndigheder eller din forhandler. Her kan du få oplysninger om, hvordan du bedst kommer af med produktet.

Dansk