



# DOLOMITE

## FUTURA, ROBUST, SYMPHONY

**SV** BRUKSANVISNING

**NO** BRUKSANVISNING

**DK** BRUGSANVISNING

**FI** KÄYTTÖOHJE

**KR** 사용설명서

**GB** OPERATING INSTRUCTIONS

**DE** BEDIENUNGSANLEITUNG

**FR** MANUEL D'UTILISATION

**NL** GEBRUIKSAANWIJZING

**IT** ISTRUZIONI PER L'USO

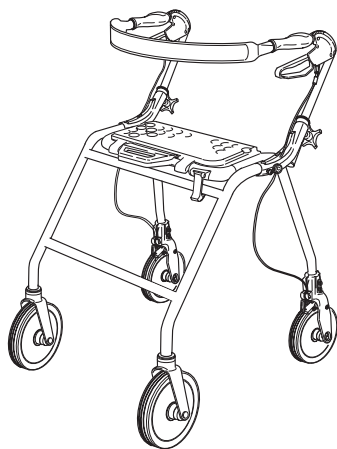



FUTURA / SYMPHONY



ROBUST

## FUTURA, ROBUST, SYMPHONY

### SV BRUKSANVISNING

Läs noga igenom bruksanvisningen **före** användning. Ordinator/patientansvarig ansvarar för produktens lämplighet till enskild individ.

### NO BRUKSANVISNING

Læs nøye igjennom bruksanvisningen **før** bruk. Foreskriver/pasientansvarlig er ansvarlig for at produktet egner seg til aktuell bruker.

### DK BRUGSANVISNING

Læs brugsanvisningen grundigt **før** ibrug-tagning. Ordreafgiver/terapeut er ansvarlig, for at produktet er tilpasset til den enkelte person.

### FI KÄYTTÖOHJE

Lue käyttöohje huolellisesti. Tuolin määrännyt/potilaasta vastaava on vastuussa tuotteen sopivuudesta yksittäiselle henkilölle.

### KR

사용 안내  
사용하기 전에 본 사용 설명서를 숙독하기 바랍니다. 보호자는 본 제품이 사용자에게 적합한지 반드시 확인해야 합니다.

### GB OPERATING INSTRUCTIONS

Study the operating instructions carefully **before** use. The person who prescribes the product or who is otherwise responsible for the user must ensure that the product is suitable for the user.

### DE BEDIENUNGSANLEITUNG

Die Bedienungsanleitung **vor** der Anwendung sorgfältig durchlesen.  
Der Verschreiber, der behandelnde Arzt oder die behandelnde Pflegekraft haften für die individuelle Eignung des Produktes für den Patienten.

### FR MANUEL D'UTILISATION

Bien lire les instructions avant utilisation  
C'est au prescripteur/au responsable du patient qu'incombe de juger si le produit convient à chaque individu particulier.

### NL GEBRUIKSAANWIJZING

Lees voor gebruik eerst aandachtig de gebruiksaanwijzing. Diegene die de stoel voorschrijft/ de patiëntverantwoordelijke is er verantwoordelijk voor dat het product geschikt is voor de patiënt in kwestie.

### IT ISTRUZIONI PER L'USO

Leggere attentamente le istruzioni **per** l'uso prima di utilizzare il deambulatore. L'idoneità del prodotto ai singoli utenti deve essere valutata dal medico prescrivente e dal terapeuta, che se ne assumono la completa responsabilità.

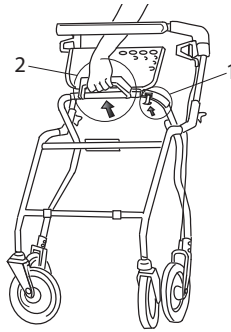

## FUTURA, ROBUST, SYMPHONY

### **SV** IHOPFÄLLNING

1. Lyft upp lyftspärren.
2. Fäll ihop.

### **GB** FOLDING

1. Lift up the safety latch.
2. Start the handle to fold the walker.  
Folded position.

### **NO** SAMMENLEGGING

1. Løft opp løftesperren.
2. Fell sammen.

### **DE** ZUSAMMENKLAPPEN

1. Die Klappsicherung zum Entriegeln anheben.
2. Zusammenklappen durch Hochziehen des Handgriffes.

### **DK** SAMMENKLAPNING

1. Udløs løftespærren.
2. Klap sammen.

### **FR** COMMENT PLIER

1. Levez le cran de sécurité.
2. Pliez le déambulateur.

### **FI** KOKOONTAITTO

1. Nosta turvalukon kahva ylö.
2. Taita kokoon.

### **NL** SAMENVOUWEN

1. Ontkoppel de borgklem.
2. Trek de handgreep omhoog om de rollator samen te vouwen.

### **KR** 작동위치

1. 해지장치를 본체에서 제거합니다.
2. 손잡이를 움켜쥐어서 보행차를 접습니다.

### **IT** RIPIEGATURA

1. Sollevare il dispositivo di bloccaggio.
2. Ripiegare.

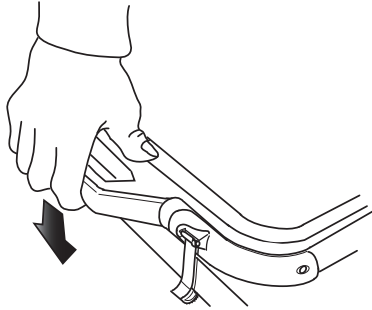

## FUTURA, ROBUST, SYMPHONY

### SV KÖRKLART LÄGE

För körklart läge, håll emot med tummen för låsning. Ett klickljud indikerar rätt läge.

### GB OPERATING POSITION

For walking position, lift up handle press down to lock with thumb. A clear sound indicates correct position.

### NO KJØREKLAR STILLING

For kjøreklar stilling, hold imot med tomme- len for låsing. Et klikk indikerer rett stilling.

### DE FAHRBEREITER ZUSTAND

Zum Fahren den Rollator auseinander klappen. Dazu den Handgriff anheben und mit dem Daumen hinunterdrücken, bis dieser hörbar einrastet.

### DK KØRBAR TILSTAND

Når rollatoren klappes ud trykkes håndtaget nedad for at låse sammenklapningsmekanismen.

### FR MISE EN SERVICE

Pour le déambulateur préparer à rouler, tenir en poussant avec les pouces. Quand Vous entendez un «clac», la position est correcte.

### FI KÄYTTÖVALMIUS

Rollaattori lukittuu käyttövalmiiksi. Lukituessa kuuluu naksahdus.

### NL GEBRUIKSKLAAR MAKEN

Om looppositie te bereiken: druk met de duim de handgreep omlaag. Een klikgeluid geeft aan, dat de juiste positie is bereikt.

**KR** **잡기**  
보행위치로 하려면, 손잡이를 내려서 해지장치를 엄지손가락으로 눌러서 잠급니다. 확실히 딱딱하는 소리가 나야 정위치에 있는 것입니다.

### IT POSIZIONE DI GUIDA

Per passare alla posizione di guida, effettuare il bloccaggio con il pollice. Un clic indica che è stata raggiunta la posizione corretta.

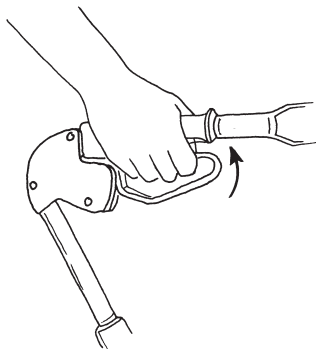

## FUTURA, ROBUST, SYMPHONY

### **SV** BROMSAR

Drag båda bromsar uppåt för färdbroms.

### **GB** BRAKE

Pull both brakes upwards to brake.

### **NO** BREMSER

Drag begge bremsar opp for kjørebremser.

### **DE** BREMSEN

Um die Bremse zu aktivieren, Bremshebel nach oben ziehen. Es wird empfohlen, mit beiden Bremsen gleichzeitig zu bremsen.

### **DK** BREMSER

Træk opad i håndtaget for at bremse under kørsel.

### **FR** FREINS

Pour activer les freins tenez - les vers le haut.

### **FI** JARRUT

Mikäli jarrut eivät pidä, säädä vaijerista. Työkalut eivät sisälly toimitukseen.

### **NL** REMMEN

Om te remmen, beide remhendels omhoog trekken.

**KR** 브레이크 양 브레이크를 모두 당겨 올려서 브레이크를 겁니다.

**IT** FRENI Tirare entrambi i freni verso l'alto per frenare durante la guida.

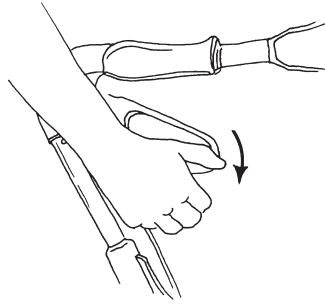

## FUTURA, ROBUST, SYMPHONY

### SV PARKERINGSBROMS

Tryck mjukt nedåt för parkeringsläge. Ett tydligt klick indikerar att bromsen är i rätt läge. Det är viktigt att båda bromsar sätts i parkeringsläge. För att frigöra bromsen tryck uppåt.

### NO PARKERINGSBREMSE

Trykk mykt ned for parkeringsbremse. Et tydelig klikk indikerer at bremsen er i rett stilling. Der er viktig at begge bremser settes i parkeringsstilling. For å frigjøre bremsen, trykk oppover.

### DK PARKERINGSBREMSE

Tryk blødt nedad for at låse hjulene (parkeringsbremse). Det er vigtigt at begge bremser låses ved parkering; bremserne udløses igen ved et let træk opad.

### FI PYSÄKÖINTIJARRU

Lukitusjarrutus: paina molemmat jarrukahvat alaspäin. Jarrut naksahvat lukkoon. Jarrujen vapautus: vedä molempia jarrukahvoja ylöspäin. Lukitse jarrut aina kun käytät rollaattoria istuimena!

### KR

주차브레이크  
브레이크를 조심스럽게 아래로 내립니다.  
브레이크가 제 위치에 놓이게 되면 딸깍하는 소리가 납니다.  
양브레이크를 항상 주차위치에 둡니다.  
브레이크를 풀려면 위로 당겨주세요.

### GB PARKING BRAKE

Press down carefully for parking brake. A clear sound is heard when the brake is placed in correct position. N.B. Always place both brakes in parking position. Pull upwards to loosen the brake.

### DE FESTSTELLBREMSE

Um die Bremse festzustellen, den Bremshebel nach unten drücken, bis dieser einrastet. Die Bremse wird entriegelt, wenn der Hebel wieder nach oben gezogen wird. Achtung: Stellen Sie stets beide Bremsen fest, wenn das Gerät steht.

### FR RÉGLAGE DES FREINS

Pour garer, pousser doucement vers le bas. Quand Vous entendez le « clic » les freins sont dans la position correcte. Il est important que tous les deux freins soient à la position de parkage. Pour libérer les freins, pousser-les vers le haut.

### NL PARKEERREM

Voorzichtig naar beneden drukken voor parkeerrem. Een klikgeluid is hoorbaar, wanneer de rem in de juiste positie is geplaatst. N.B. Plaats altijd beide remmen in de parkeerstand. Trek omhoog om rem te ontgrendelen.

### IT FRENO DI STAZIONAMENTO

Premere con cautela verso il basso per inserire la posizione di stazionamento. Un clic indica che il freno è in posizione corretta. È importante che entrambi i freni siano in posizione di stazionamento. Per rilasciare il freno, tirare verso l'alto.

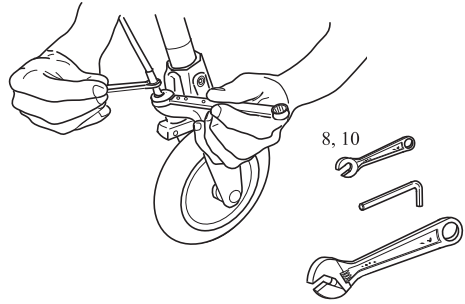
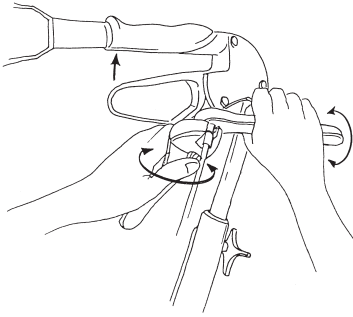

## FUTURA, ROBUST, SYMPHONY

### **SV** JUSTERING AV BROMSVERKAN

Vid dålig bromsverkan justera bromsvajern.  
Lämpliga verktyg (medföljer ej).

### **GB** ADJUSTMENT OF BRAKE EFFEKT

For desirable braking strength, adjust the  
brake wire. Suitable tools (not included).

### **NO** JUSTER AV BREMSEVIRKNING

Ved dårlig bremsevirkning, juster bremse-  
vaieren. Riktig verktøy (medfølger ikke).

### **DE** EINSTELLUNG DER BREMSEN

Bei schlechter Bremswirkung den  
Bremszug einstellen (Werkzeug ist nicht im  
Lieferumfang mit enthalten).

### **DK** JUSTERING AF BREMSEEFFEKT

Ved dårlig bremseeffekt justeres bremseka-  
blet. Nødvendigt værktøj (medfølger ikke).

### **FR** FREINS

En cas d'une malfonction des freins, ajuster  
les câbles de frein. Outils nécessaires (acces-  
soires qui manquent).

### **FI** JARRUTEHON SÄÄTÖ

Työkäluut eivät sisälly toimitukseen  
(eitule mukuna).

### **NL** ASTEMEN REM

Stel de remkabel bij om de gewenste rem-  
kracht te bereiken. Geschikt gereedschap  
(niet inbegrepen).

**KR** 브레이크강도 조절  
적절한 브레이크 강도를 확보하려면, 브레이크  
와이어를 조절하십시오.  
(공구는 포함되어 있지 않음)

**IT** REGOLAZIONE  
DELL'EFFETTO FRENANTE  
Se l'effetto frenante è insufficiente, regolare  
il cavo dei freni. Utilizzare attrezzi idonei  
(non in dotazione).

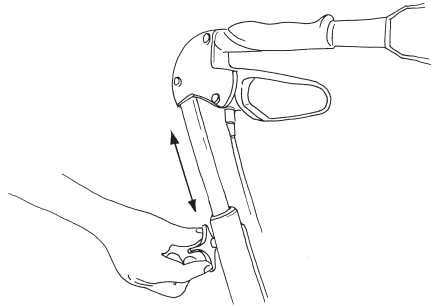
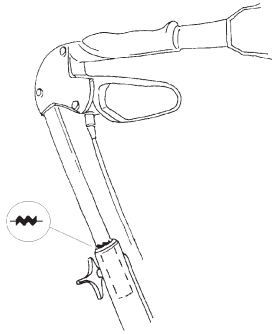

## FUTURA, ROBUST, SYMPHONY

### SV KÖRHANDTAG

**För höjjustering av handtag;** Lossa vredet, justera till lämplig höjd. Dra åt. Kontrollera att båda handtag är lika inställda. Normalt skall handtagen vara placerade i handledshöjd. Vid speciella behov kontakta Din ordinator. I de fall användaren tenderar att omotiverat justera höjjusteringsrattarna, ska dessa av säkerhetsskäl ersättas med insex-skruv.

### NO KJØREHÅNDTAK

**For høydejustering av håndtak:** Løsne, juster til riktig høyde, dra til. Kontroller at begge håndtakene er likt innstilt. Normalt skal håndtakene være plassert i håndledds-høyde. Ved spesielle behov, kontakt din formidler. De tilfeller brukeren ufrivillig kan tenkes å bruke høydejusteringsrattene, skal disse, av sikkerhetsgrunner, erstattes av sekskantskruer.

### DK SKUBBEHÅNDTAG

**Højdejustering af skubbehåndtag:** Løs fingerkruen og juster til ønsket højde. Stram fingerkruen, kontroller at begge skubbehåndtagene er lige høje. Normalt bør skubbehåndtagene være placeret i hånd-ledshøjde. Ved specielle behov bør man kontakte terapeuten eller INVACARE. I de tilfælde hvor brugeren utilsigtet justerer på højdeindstillingskruerne, skal disse for en sikkerheds skyld erstattes med umbracoskruer

### FI KÄSIKAHVAT

**Käsikahvojen korkeussäätö:** Kierrä mutteri kokonaan irti, irroita ruuvi. Säädä käsikahvat sopivalle korkeudelle. Aseta ruuvi takaisin, katso että 6-kanta asettuu reikään oikein. Kiristä huolellisesti. Säädä käsikahvat sopivalle korkeudelle. Mikäli käyttäjä pyrkii aiheetta säätämään korkeudensäätöratetta, ne tulee turvallisuussyistä korvata kuusioruuveilla.

### GB HANDLEBARS

**For adjustment;** Loosen the wring, adjust the handle to suitable height and tighten the wring properly. When standing behind the walker with flat shoulders adjust handles to be at the same height as the user's wrists. Therapist may suggest different heights depending on specific need of the client. If the user unconsciously tends to adjust the height adjustment handles, for safety reason the handles should be tightened with a socket head wrench.

**KR** 핸들 바 조절방법 : 손잡이를 풀고, 핸들을 적당한 높이로 조정하고 손잡이를 적절히 조여줍니다. 보행차 뒤에 있을 때 핸들을 사용자의 손목의 높이와 같게 해주십시오. 사용자가 안전상의 이유로 핸들 높이를 무의식적으로 조절하려고 할 경우, 핸들을 소켓 헤드 렌치로 조여야 합니다



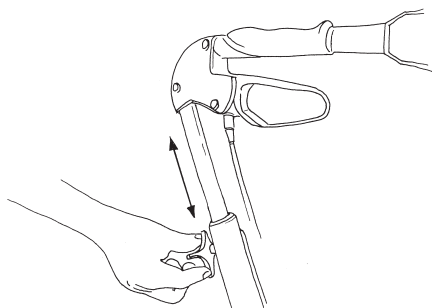
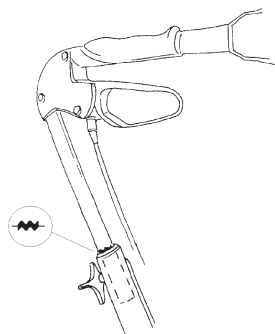

## FUTURA, ROBUST, SYMPHONY

### DE HANDGRIFFHÖHENVERSTELLUNG

**Griffhöhenverstellung:** Zum Einstellen die Feststellmutter an jeder Seite lösen, die Griffrohre bis auf entsprechende Höhe herausziehen und die Muttern wieder festziehen. Hierzu stellt sich der Benutzer des Rollators hinter das Gerät und lässt die Arme gerade nach unten hängen. Diese Handgriffe sollen wie unten beschrieben auf die Höhe des Handgelenkes eingestellt werden. In den Fällen, in denen der Benutzer dazu neigt, unmotiviert die Drehknöpfe für die Höheneinstellung zu betätigen, können diese aus Sicherheitsgründen mit Innensechskantschrauben ersetzt werden.

### NL HANDGREPEN

**Om in te stellen:** Draai de vleugelmoer los en stel de handgreep af op de gewenste hoogte. Draai de vleugelmoer vast. De gebruiker gaat achter de rollator staan en laat de armen hangen. Nu wordt de handgreephoogte afgesteld op dezelfde hoogte als de polsen van de gebruiker. Al naar gelang de specifieke behoeften van de gebruiker, kan het verplegend personeel een andere hoogteinstelling bepalen. Wanneer de gebruiker de neiging heeft om zonder enige reden aan de hoogte-instelingsknoppen te draaien, moeten die om veiligheidsredenen vervangen worden door inbusschroeven.

### FR POIGNÉES DIRECTIONELLES

Pour régler le niveau des poignées, desserrer-les en les réglant à une position confortable. Serrer. Vérifier que les poignées sont réglées au même niveau. Normalement les poignées doivent être placées au niveau des mains. Pour les besoins particuliers, contactez Votre distributeur/revendeur. Lorsque l'utilisateur a tendance à manier sans motif les réglages en hauteur, nous recommandons pour plus de sécurité de les remplacer par des vis à tête cylindrique à six pans creux.

### IT IMPUGNATURE DI GUIDA

**Per regolare l'altezza delle impugnature:** Allentare la manopola e regolare all'altezza corretta. Serrare. Controllare che entrambe le impugnature siano regolate alla stessa altezza. Generalmente, le impugnature devono trovarsi all'altezza dei polsi. Per esigenze diverse, contattare il rivenditore. Se si ritiene necessario per motivi di sicurezza, è possibile sostituire le manopole di regolazione dell'altezza con viti a brugola per evitare modifiche arbitrarie da parte dell'utente.

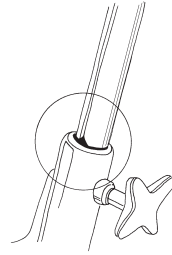
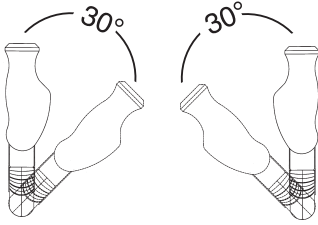

## FUTURA, ROBUST, SYMPHONY

### SV KÖRHANDTAG

Tillåten handtagsvinkel. Handtagen får ej justeras utåt. När pilen pekar på den inre tunna vertikala linjen indikeras max. tillåtet yttre handtagsläge. Vid justering av handtagshöjd, spänn ej handtagslåsningen för hårt. Gången kan skadas och låsning av handtag blir därmed ej möjlig.

### DK SKUBBEHÅNDTAG

Maksimal håndtagsvinkel, håndtagene må ikke justeres udad. Når pilen peger på den invendige lodrette linie er den maksimale vinkel nået. Håndtagene kan vinkles maksimalt 30 grader opad fra vandret. Spænd ikke håndtaget for hårdt. Dette kan beskadige gevindet og umuliggøre låsning af håndtaget.

### NO KJØREHÅNDTAK

Tillat håndtaksvinkel. Håndtakene skal ikke justeres utover. Når pilen peker på den indre tynne vertikale linje, indikeres maks tillat ytre håndtaksstilling. Ved justering av høyden på håndtaket, ikke dra til låseskruen for hardt. Gjengene kan skades og låsing av håndtaket blir ikke mulig.

### FI KÄDENSIJAT

Sallittu asento. Kädensijaa ei saa korottaa enempää. Kädensijan korkeutta säädetäessä, kiristä mutteria liian voimakkaasti, kierteet saattavat vaurioitua.

### KR

핸들

최적의 성능을 발휘하려면 핸들이 항상 허용된 조절영역에 있어야 합니다. 안쪽의 가는 수직선을 가리키는 화살표는 최대 허용 외부 핸들위치를 나타냅니다. 핸들의 높이를 조절할 때 핸들 잠금장치를 너무 짙 조여서는 안됩니다. 조절나사가 파손되어 핸들을 잠그지 못할 수도 있습니다.

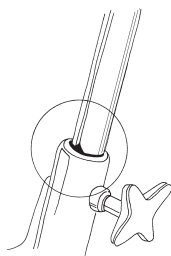
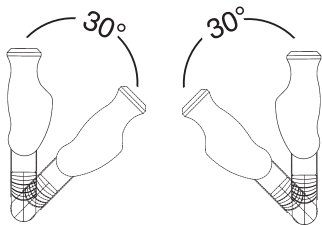

## FUTURA, ROBUST, SYMPHONY

### GB HANDLES

For optimum performance insure that handles are in the allowed adjustment area at all times. Arrow pointing on the thin inner vertical line indicates maximum allowed outer handle position. By adjustment of the height of handle, do not tighten the handle-locker too tight. The thread can get damaged and then you will not be able to loch the handle.

### NL HANDGREPEN

Voor optimaal gebruik dienen de handgrepen altijd binnen het toegestane verstellingsdeel te blijven. Een pijl op de dunne verticale lijn geeft de maximaal toelaatbare stand naar buiten toe van de handgrepen aan. Draai bij het instellen van de hoogte van de handgrepen de vleugelmoer niet te vast. Te vast aandraaien beschadigd de schroefdraad waardoor de handgreep niet vastgezet wordt.

### DE HANDGRIFF

Maximal erlaubte Schrägstellung nach innen: 30°C. Schrägstellung nach außen: Die äußerste erlaubte Position ist erreicht, wenn der seitlich angebrachte dünne innere Strich auf die Markierung zeigt. Beim Verstellen der Handgriffhöhe die Feststellschraube nicht zu fest anziehen. Übermäßiges Anziehen beschädigt das Schraubgewinde und der Handgriff kann nicht mehr fixiert werden.

### IT IMPUGNATURE DI GUIDA

Angolo delle impugnature consentito. Le impugnature non devono essere regolate verso l'esterno. La freccia rivolta verso la linea verticale sottile interna indica la posizione esterna max delle impugnature. In sede di regolazione dell'altezza delle impugnature, non serrare eccessivamente il dispositivo di bloccaggio. Si può danneggiare la filettatura impedendo il bloccaggio delle impugnature.

### FR POIGNÉES DIRECTIONELLES

L'angle maximum vers l'intérieur pour les poignées est de 45 degrés. Les poignées sont réglées en position permise, parce qu'elles sont parallèles à l'extérieur du cadre. Pour led poignées, l'angle maximum vers le haut est 30 degrés. Ne pas serrer trop fort les poignées lors du réglage de la hauteur des poignées car ceci pourrait endommager le fil.

### KR 접이식 시트

보다 넓은 보행공간을 확보하고 접근성을 높이기 위해 시트를 접을 수 있습니다.

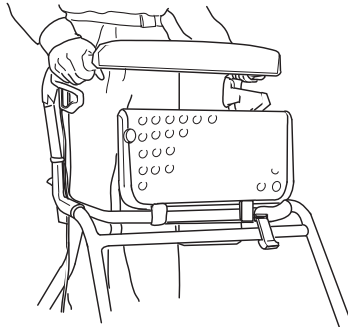

## FUTURA, ROBUST, SYMPHONY

### **SV** FÄLLBAR SITS

Sitsen är uppfällbar för att ge ett större gångutrymme och för att göra det lättare att komma åt.

### **GB** FOLDABLE SEAT

The seat can be folded up to provide a larger walking space, and in order to increase accessibility.

### **NO** OPPELLEBART SETE

Setet er oppfellbart for å gi større gangplass og for å gjøre det lettere å komme til.

### **DE** SITZ HOCHKLAPPEN

Der Sitz ist hochklappbar, um den Laufbereich zu erweitern und somit das Gehen zu erleichtern.

### **DK** OPKLAPPELIGT SÆDE

Sædet er opklappeligt for at give mere gangplads og mulighed for lettere at nå ting i skabe etc.

### **FR** SIÈGE PLIABLE

Le siège peut être rabattu pour laisser plus de place lors de la marche et pour plus de maniabilité.

### **FI** YLÖSKÄÄNNETTÄVÄ ISTUIN

Istuimen tulee olla ylhäällä, jolloin saadaan parempi kävelytila ja ulottuvuus.

### **NL** OPKLAPBARE ZITTING

Het zitje kan omhoog geklapt worden om meer loopruimte en bewegingsvrijheid te bieden.

### **IT** SEDILE RIPIEGABILE

Il sedile può essere ripiegato per offrire più spazio alle gambe e per facilitare l'accesso.

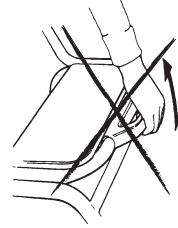
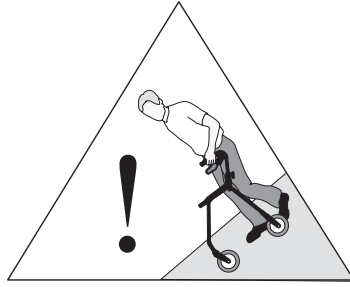
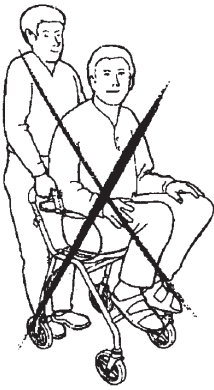

## FUTURA, ROBUST, SYMPHONY

**SV** Det är förbjudet att stå på rollatorn samt att använda den för persontransport. Iakta försiktighet vid lutande mark. Lyft aldrig rollatorn i fällhandtaget när den används.

**GB** Not to be used for standing on or as a wheelchair. Be extra careful when using the walker on a sloping surface. Never lift the rollator in the folding handle when it is in use.

**NO** Det er **forbudt** å stå på rollatoren, eller bruke den for persontransport. Vær forsiktig ved hellende mark. Løft aldri rollatoren i fellningshåndtaket når den er i bruk.

**DE** Das Transportieren von Menschen wie in einem Rollstuhl ist mit dem Rollator verboten. Seien Sie besonders vorsichtig bei abschüssigem Untergrund. Den Rollator während des Gebrauchs nie am Handgriff für den Faltmechanismus anheben.

**DK** Rollatoren på ikke bruges til persontransport. Vær forsigtig på skrånende veje. Løft aldrig rollatoren i grebet til sammenfoldning, når rollatoren er i brug.

**FR** Il est interdit de se maintenir debout sur le déambulateur, ainsi que de l'utiliser pour transporter des personnes. Soyez prudent en terrain oblique. Ne jamais soulever le rollator avec la poignée de pliage durant son utilisation.

**FI** Älä seiso rollaattorin päällä. Älä myöskään käytä henkilökuljetukseen. Noudata varovaisuutta kaltevalla alustalla. Älä nosta kävelytelinettä kokoonpanokavasta käytön aikana

**NL** Niet op gaan staan of als rolstoel gebruiken. Wees voorzichtig op een hellende ongrond. Til de rollator nooit op aan het vouw handvat.

**KR** 보행차 위에 올라서거나 보행차를 휠체어처럼 사용해서는안됩니다. 경사면에서 보행차를 사용할 경우 각별한주의가 필요합니다. 보행차 사용시 작동 손잡이를 잡은 채로 본체를 들지 마십시오.

**IT** È vietato salire in piedi sul deambulatore o utilizzarlo per il trasporto di persone. Prestare la massima attenzione su superfici inclinate. NON sollevare mai il rollator, durante l'uso, afferandolo per la maniglia di chiusura

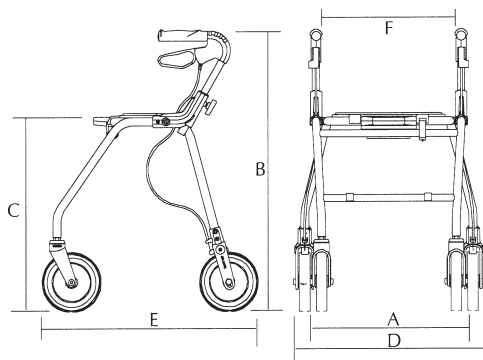

<b>FUTURA</b>				
	<b>680</b>	<b>600</b>	<b>520</b>	<b>450</b>
A	510	460	460	460
B	865-1015	785-935	705-855	635-785
C	705	620	545	475
D	650	600	600	600
E	780	700	620	590
F	450	450	450	450

<b>SYMPHONY</b>			
	<b>600</b>	<b>520</b>	<b>450</b>
A	450	450	450
B	770-930	690-850	620-780
C	625	545	480
D	590	590	570
E	690	680	550
F	440	440	425

<b>ROBUST</b>	
A	465
B	750-950
C	590
D	640
E	765
F	500

<2001-08 2

6 7

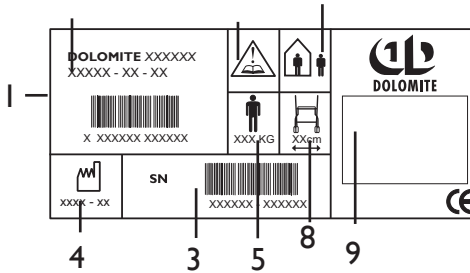

**SV**

På etiketten på **DOLOMITE FUTURA, ROBUST, SYMPHONY** finns all viktig teknisk information

- 1: Artikelnummer
- 2: Produktnamn
- 3: Serienummer
- 4: Tillverkningsdatum
- 5: Max brukarvikt
- 6: OBS! Se bruksanvisning
- 7: In- och utomhus rollator.
- 8: Max bredd på rollator.
- 9: Tillverkarens namn

**GB**

All technical data available on the **DOLOMITE FUTURA, ROBUST, SYMPHONY** label:

- 1: Article number
- 2: Product name
- 3: Serial number
- 4: Date of manufacture
- 5: Maximum user's weight
- 6: Attention: see instruction for use
- 7: In- and outdoor rollator.
- 8: Max. width of rollator.
- 9: Manufacturer's contact information.

**DE**

Dem Typenschild des **DOLOMITE FUTURA, ROBUST, SYMPHONY** können Sie alle technische Daten entnehmen:

- 1: Artikelnummer
- 2: Produktname
- 3: Seriennummer
- 4: Herstellungsdatum
- 5: Max. Anwendergewicht
- 6: Bedienungsanleitung beachten!
- 7: Rollator für den Innen- und Außengebrauch
- 8: Max. Breite des Rollators
- 9: Name des Herstellers

**KR**

**DOLOMITE FUTURA, ROBUST, SYMPHONY** 라벨에 표시된 기술데이터

- 1 : 물품번호
- 2 : 제품명
- 3 : 일련번호
- 4 : 제조일
- 5 : 사용자의 최대체중
- 6 : 주의 : 사용 설명서를 참조할것
- 7 : 제조업체

## FUTURA, ROBUST, SYMPHONY

### **SV ANVISNING FÖR DESTRUKTION AV PRODUKT OCH FÖRPACKNING:**

När produkten är förbrukad ska denna med tillbehör samt förpackningsmaterialet sorteras på rätt sätt. De enskilda delarna kan separeras och hanteras enligt materialbeteckningen.

### **NO ANVISNING FOR DESTRUKSJON AV PRODUKT OG EMBALLASJE:**

Så snart produktet er forbrukt skal dette med tilbehør samt emballasjematerialet sorteres på riktig måte. De enkelte delene kan skilles fra hverandre og håndteres i overensstemmelse med materialbetegnelsen.

### **DK ANVISNING FOR DESTRUERING AF PRODUKT OG FORPAKNING:**

Når produktet er opbrugt skal dette samt tilbehør og forpkningsmateriale sorteres på en korrekt måde. De enkelte dele kan skilles og behandles ifølge materialebetegnelsen.

### **FI OHJEET TUOTTEEN JA PAKKAUKSEN HÄVITTÄMISESTÄ:**

Kun tuote on käytetty, niin se tulee yhdessä varusteiden ja pakkausmateriaalin kanssa lajitella oikealla tavalla. Yksittäiset osat voidaan irrottaa toisistaan ja käsitellä materiaalinimikkeen mukaisesti.

### **GB INSTRUCTIONS FOR DESTRUCTION OF PRODUCT AND PACKING:**

When the product can no longer be used, it and its accessories as well as the packaging material should be assorted in the correct way. The individual parts can be separated and handled according to the list specification.

### **DE ANGABEN ZUR ENTSORGUNG VON GERÄT UND VERPACKUNG:**

Nach der Produktlebenszeit soll das Produkt mit Zubehör und Verpackungsmaterialien ordnungsgemäß entsorgt werden. Die einzelnen Teile können entsprechend der Materialbezeichnung getrennt und entsorgt werden.

### **FR INSTRUCTIONS POUR LA DESTRUCTION DU PRODUIT ET DE L'EMBALLAGE:**

A la fin de sa vie utile, le produit ainsi que les accessoires et l'emballage doivent être triés de manière correcte. Les différentes parties peuvent être séparées et traitées conformément à la spécification de matériaux.

### **NL INSTRUCTIES VOOR DE VERNIETIGING VAN PRODUCT EN VERPAKKING:**

Wanneer het product afgedankt wordt, moet het samen met de accessoires en de verpakking op de juiste manier gesorteerd worden. De verschillende onderdelen kunnen volgens de materiaalaanduiding verwerkt worden.

### **IT INDICAZIONI PER LO SMALTIMENTO DEL PRODOTTO E DELL'IMBALLAGGIO**

Al termine della vita utile, il prodotto, i relativi accessori e l'imballaggio devono essere smaltiti nel rispetto delle norme vigenti. I singoli componenti possono essere soggetti a raccolta differenziata e smaltiti come indicato nell'elenco dei materiali.



**SV UNDERHÅLL – SÄKERHET**

För att upprätthålla funktion och säkerhet bör Du regelbundet se till att nedanstående åtgärder utföres:

- Gör rent rollatorn med vanliga rengöringsmedel. Torka den torr. Håll hjulena rena.
- **Kontrollera att skruvar och reglage** är ordentligt åtdragna.
- **Om Din rollator inte är i fullgod funktion - tag genast kontakt med Din ordinator.**  
**Defekt rollator** får inte användas. Gör inga ingrepp själv!

**OBS! Användes enbart som gångstöd. Användarens maxvikt 125 kg. SYMPHONY 100 kg.**

För ingrepp i rollatorn (anpassningar, bristfälliga reparationer), utan **DOLOMITES** kontroll, ansvaras ej.

**NO VEDLIKEHOLD – SIKKERHET**

Før å opprettholde funksjonen og sikkerheten bør du regelmessig se til at de nedenstående punkter utføres:

- Gjør ren rollatoren med vanlig rengjøringsmiddel. Tørk. Hold hjulene rene.
- **Kontroller at skruer og skruhendler** er ordentlig tilskrudd.
- **Om din rollator ikke er i fullgod funksjonell stilling, ta kontakt med din formidler.**  
**Endefekt rollator skal ikke brukes.** Gjør ikke inngrep selv.

**OBS! Brukes kun til gåstøtte. Brukers maks vekt: 125 kg. SYMPHONY 100 kg.** For inngrep

i rollatoren (tilpasninger, bruddreparasjoner) uten **DOLOMITES** kontroll, garanteres **ikke**.

**DK VEDLIGEHOLDELSE OG SIKKERHED**

Før at sikre den optimale funktion og sikkerhed bør følgende vedligeholdelse regelmæssigt udføres:

- Rengør rollatoren med almindelige rengøringsmidler, tør efter med en tør klud. Hold hjulene rene.
- **Kontroller at skruer og bolte** er korrekt fastspændte.
- **Ved fejl/skader på rollatoren bør denne ikke anvendes, men tag omgående kontakt med terapeuten eller INVACARE**

**OBS må kun anvendes som ganghjælpemiddel. Maksimal brugervægt 125 kg. SYMPHONY**

**100 kg.** Ved ændringer i produktet eller utilstrækkelige reparationer påtages **intet** ansvar.

**KR 유지 보수-안전성**

충분한 성능과 안전성을 확보하기 위해서는 반드시 아래의 사항들을 정기적으로 점검해야 합니다.

.가정용 세척제로 보행차를 청소하십시오. 특히 바퀴를 철저히 유지하십시오.

.나사와 조절장치가 적절히 조여있는지 확인하십시오.

.고장이 발견되면 판매처로 문의하십시오. 고장난 보행차는 절대 사용하지 마시고, 혼자서 수리를 해서는 안됩니다.

주의 : 보행차는 오로지 보행 보조기구로만 사용하셔야 합니다.

사용자의 최대중량은 125kg입니다.

소비자 임의의 개조 및 잘못된 수리 등에 대해서는 책임을 지지 않습니다.

## FI PUHDISTUS/HUOLTO

Rollaattorin toimivuuden ja turvallisuuden takaamiseksi huolehdi seuraavista asioista:

- Puhdista rollaattori säännöllisesti ja kuivaa se.
- Puhdista myös renkaat/haarukka.
- Tarkista ruuvien kireys.
- **Mikäli rollaattorisi ei toimi kunnolla, ota yhteyttä huoltoon. Älä käytä vioittunutta rollaattoria.** Älä tee itse muutoksia rollaattoriin!

**Huom! Käytä vain kävelyapuvälineenä. Painorajoitus 125 kg. SYMPHONY 100 kg. DOLOMITE ei vastaa rollaattoriin itse tehdyistä muutoksista.**

## GB MAINTENANCE – SAFETY

To ensure good performance and safety you should regularly check that the following is carried out:

- Clean the rollator with solvent-free household cleaner. Keep the wheels clean.
- **Ensure that screws and adjustments** are properly tightened.
- **Immediately contact the nearest dealer if a fault should appear. Never use a defective walker.** Do not attempt repairs yourself!

**N.B. Your walker should only be used as a walking aid! User's max. weight: 275 lbs. (125 kg, 20 stones.) SYMPHONY 100 kg. DOLOMITE will not accept responsibility for adaptations, faulty repairs, etc, that are outside their control.**

## DE WARTUNG – SICHERHEIT

Um die Funktion und die Sicherheit des Rollators aufrechtzuerhalten, sollten Sie regelmäßig die folgenden Schritte durchführen:

- Den Rollator mit handelsüblichen Reinigungsmitteln und einem Tuch regelmäßig reinigen. Auch die Räder müssen sauber gehalten werden.

• **Achten Sie auf festen Sitz von Schrauben und Muttern.**

• **Achtung: Wenn Ihr Rollator nicht einwandfrei ist, nehmen Sie sofort Kontakt mit Ihrem Fachhändler auf. Den defekten Rollator nicht verwenden.** Versuchen Sie auf keinen Fall, den Rollator selbst zu reparieren.

**DOLOMITE** übernimmt keine Verantwortung, wenn Arbeiten am Rollator (Anpassung, mangelhafte Reparaturen) ausgeführt werden, die sich der Kontrolle des Unternehmens entziehen.

**Achtung: Der Rollator darf nur als Gehhilfe benutzt werden.** Sich auf den Rollator zu stellen oder das Schieben einer Person wie in einem Rollstuhl ist untersagt. **Belastbarkeit/Höchstgewicht des Benutzers: 125 kg. SYMPHONY 100 kg.** Sicherheitshinweis: Die Gehhilfe nur auf festem und ebenem Untergrund verwenden.

**FR ENTRETIEN, SÉCURITÉ**

Pour maintenir fonction et sécurité, il est recommandé de remplir régulièrement les points suivants:

- Nettoyer le déambulateur avec des détergents standard. Le sécher. S'assurer aussi que les roues sont propres.
- **Vérifier que les vis et le réglage sont bien serrés.**
- **En cas d'une malfonction de Votre déambulateur, contacter aussi vite que possible Votre distributeur/ revendeur. Il ne faut pas utiliser un déambulateur défectueux.** Ne jamais essayer de le réparer.

**Attention! Il faut uniquement utiliser le produit comme déambulateur. Charge maximale: 125 kg. SYMPHONY 100 kg. DOLOMITE n'est pas responsable pour interventions (ajustements, réparations etc) qui ne seraient pas réalisées par des distributeurs/revendeurs.**

**NL ONDERHOUD – VEILIGHEID**

Om verzekerd te zijn van het goed blijven functioneren van de rollator en veiligheid, dient u regelmatig de volgende stappen uit te voeren:

- De rollator met een mild reinigingsmiddel (allesreiniger) reinigen.
- Houdt de wielen schoon.
- **Let op dat bouten, moeren en verstelschroeven zijn vastgedraaid.**
- **Neem onmiddellijk contact op met de dealer, wanneer aan de rollator een defect wordt geconstateerd. De defecte rollator niet meer gebruiken.** Probeer niet zelf de rollator te repareren.

**Uw rollator uitsluitend als loophulp gebruiken! Maximaal toelaatbare belasting: 125 kg. SYMPHONY 100 kg. DOLOMITE zal geen verantwoordelijkheid aanvaarden voor aanpassingen, foutieve reparaties e.d., die buiten haar controle zijn uitgevoerd. Veiligheidsaanwijzing: de loophulp alleen op een vaste en vlakke ondergrond gebruiken.**

**IT MANUTENZIONE - SICUREZZA**

Per garantire un buon funzionamento e la massima sicurezza, eseguire i seguenti interventi a intervalli regolari:

- Pulire il deambulatore con un normale detergente. Asciugarlo. Tenere pulite le ruote.
- Houdt de wielen schoon.
- **Controllare che viti e comandi siano serrati correttamente.**
- **Se il deambulatore non funziona correttamente, contattare immediatamente il rivenditore.** Non utilizzare **deambulatori difettosi.** Non tentare di effettuare le riparazioni da soli!

**ATTENZIONE - Utilizzare esclusivamente come supporto per camminare. Peso max dell'utente 125 kg. SYMPHONY 100 kg. DOLOMITE non si assume alcuna responsabilità per eventuali interventi (adattamenti, riparazioni mediocri) eseguiti al di fuori del proprio controllo.**

**MANUFACTURER:**

INVACARE DOLOMITE AB

Box 200

SE-343 75 DIÖ, SWEDEN

TEL +46 (0)476 535 00

FAX +46 (0)476 535 99

[www.dolomite.biz](http://www.dolomite.biz)**SALES COMPANIE:****SWEDEN**

Invacare AB

Fagerstagatan 9

163 53 Spånga,

Tel: 08-761 7090

Fax: 08-761 8108

[www.invacare.se](http://www.invacare.se)**UNITED KINGDOM**

Invacare Ltd,

South Road, Bridgend

Industrial Estate

UK-Bridgend CF31 3PY

TEL (44) (0)1656 664 321

FAX (44) (0)1656 667 532

UK@invacare.com eire@

invacare.com

[www.dolomite.biz](http://www.dolomite.biz)**GERMANY**

AQUATEC GMBH

POSTFACH 1119

ALEMANNENSTRASSE 10

D-88305 ISNY

TEL.: 0049-7562 7000

FAX: +49 (0)7562/70069

**NORWAY**

Invacare AS

Grensesvingen 9

Postboks 6230

Etterstad, N-0603 Oslo

TEL (47) (0)22 57 95 00

FAX(47) (0)22 57 95 01

norway@invacare.com

island@invacare.com

**DENMARK**

Invacare A/S, Sdr. Ringvej

39

DK-2605 Brøndby

TEL (45) (0)36 90 00 00

FAX (45) (0)36 90 00 01

denmark@invacare.com

**FINLAND**

Algol-Trehab Oy

Karapellontie 6

P.O. Box 13

FIN-02611 Espoo

Telephone: +358 9 50991

Fax: +358 9 5099 490

**NETHERLANDS**

Invacare NV

Autobaan 22 - 8210 Loppem

Tel.: +32 (0)50-831010

Fax: +32 (0)50-831011

email: [belgium@invacare.com](mailto:belgium@invacare.com)[www.invacare.be](http://www.invacare.be)**ITALY**

Invacare Mecc San s.r.l.

Via dei Pini 62

I-36016 Thiene (VI)

TEL (39) 0445 38 00 59

FAX (39) 0445 38 00 34

italia@invacare.com

**FRANCE**

Invacare Poirier SAS

Route de St Roch

F-37230 Fondettes

Tél (33) (0)2 47 62 64 66

FAX (33) (0)2 47 42 12 24

contactfr@invacare.com

Importer:

Dealer: