

BRUGERVEJLEDNING

Enterprise 8000X (E8X)



ADVARSEL

For at undgå skader, skal denne Brugsanvisning og de medfølgende dokumenter altid gennemblæses, før produktet tages i brug.



Læs denne brugsvejledning grundigt

Designpolitik og ophavsret

® og ™ er varemærker, der tilhører Arjo-koncernen.

© Arjo 2019.

Vi bestræber os på kontinuerlig produktforbedring, hvorfor vi forbeholder os ret til ændringer uden varsel. Indholdet af denne publikation må ikke kopieres, hverken helt eller delvist, uden tilladelse fra Arjo.

Indholdsfortegnelse

Advarsler, forholdsregler og bemærkninger	4
Generelle advarsler	5
1. Indledning	7
Produktoversigt	9
2. Klinisk anvendelse	10
Anvendelse	10
Indikationer	10
Kontraindikationer	11
3. Installation	12
Strømforsyning	13
Belysning under sengen	13
Madrasser	14
4. Betjening	16
Bremses og styring	16
Pedal til justering af sengehøjde (valgfri)	17
Sådan bruges det 5. hjul (valgfrit)	18
Sengeheste	19
CPR-ryglænsudløser	21
Betjening af røntgenkassettebakke (valgfri)	22
Betjening	22
Justering af sengelængde	24
Sengeøjsmagasin (linnedhylde) (valgfri)	26
Sengegalge og tilbehør	27
Drænposeholder	28
Hoved- og fodgærder	29
Indstilling af liggefladen	30
Plejemodtagerens betjeningskontrol	31
Plejepersonalets betjeningskontrol	31
Plejemodtager-fjernbetjening (valgfri)	33
Betjeningspanel til plejepersonale (ACP)	34
Funktionslås	36
Justering af lægstilling	37
Reservebatteri	38
Lås af driftscyklus	39
5. Produktpleje	40
Liggefladesektioner	40
Dekontaminering	41
Forebyggende vedligeholdelse	43
Fejlsøgning	46
Fejlindikationer	47
Produktets levetid	47
6. Tilbehør og kabler	48
7. Tekniske data	49
8. Garanti og service	53
9. Elektromagnetisk kompatibilitet	54

Advarsler, forholdsregler og bemærkninger



ADVARSEL

Vedrører mulige risici i forbindelse med procedurer eller forhold, som kan resultere i dødsfald, tilskadekomst eller andre alvorlige bivirkninger, hvis de ikke følges korrekt.



Forsigtig

Vedrører mulige risici i forbindelse med procedurer eller forhold, som kan resultere i beskadigelse af udstyret eller funktionssvigt, hvis de ikke følges korrekt.

BEMÆRKNING Forklarer eller uddyber en procedure eller betingelse.

Generelle advarsler



ADVARSEL

Opbevar denne brugsvejledning et sikkert sted – du skal muligvis bruge den senere.

Læs og forstå denne vejledning, før sengen betjenes. Plejepersonalet skal have modtaget undervisning i korrekt anvendelse af dette produkt, dets funktioner og betjeningselementer og eventuelt tilbehør.

Denne vejledning er obligatorisk for sikker og effektiv betjening af dette produkt, herunder plejemodtagerens og plejepersonalets sikkerhed.

Uautoriserede ændringer eller reparationer på dette produkt kan påvirke dets sikkerhed og vil gøre garantien ugyldig. Arjo er ikke ansvarlig for eventuelle hændelser, uheld eller forringet ydeevne, der kan forekomme som resultat af sådanne reparationer eller ændringer.

Dette produkt må kun tilsluttes en strømforsyning med beskyttet jord for at undgå risiko for elektrisk stød.

Der må ikke ryges eller bruges åben ild i nærheden af udstyret, og det må ikke udsættes for ekstreme temperaturer.

Brug ikke elektriske senge i nærheden af brandbare luftarter såsom anæstetiske midler, f.eks. på operationsstuer.

Sengen er kun beregnet til indendørs brug og bør ikke anvendes uden for et normalt hospitalsmiljø.

Brug ikke tilbehør, som ikke er konstrueret og godkendt til brug sammen med sengen.

Brugeren bør foretage en risikovurdering, inden sengen anvendes sammen med udstyr fra andre leverandører eller producenter.

Når sengen står stille, skal bremserne altid anvendes.

For at reducere risikoen for skader som følge af fald skal sengen sænkes til den laveste højde, når plejemodtageren er uden opsyn.

Plejemodtagere bør ikke efterlades i Trendelenburg-stillingen uden opsyn.

For at reducere risikoen for overbalance må plejemodtageren ikke stige op i eller stå ud af sengen, når liggefladen er i tiltet (hoved ned eller fod ned) position.



ADVARSEL

Hvis risikovurderingen indikerer, at en plejemodtager er i stor fare for at komme i klemme på grund af hans/hendes sygdomstilstand eller andre omstændigheder, og hvis ikke der er nogen medicinske fordele ved at være placeret i kontureret stilling, skal liggeflade placeres i vandret position, når plejemodtageren er uden opsyn.

Det anbefales at anvende funktionen *Funktionslås* på plejepersonalets kontrolpanel for at forebygge utilsigtet bevægelse i situationer, hvor genstande kan trykke mod plejemodtagerens kontroller.

Når sengen betjenes, skal du sørge for, at f.eks. sengeborde ikke står i vejen.

Når sengen flyttes eller betjenes, skal du sikre, at evt. tilbehør, der er monteret på den (f.eks. sengegælde), ikke støder mod døre, lofter osv.

Hold i hoved- eller fodgærde, når du skubber eller trækker sengen. Du må ikke holde i sengehestene eller evt. monteret tilbehør.

Inden sengen betjenes, skal du sørge for, at plejemodtageren er anbragt korrekt, så han/hun ikke kommer i klemme eller ubalance.

Vær ekstra forsigtig med ikke at klemme eller fange hængende kabler fra andet udstyr mellem sengens bevægelige dele.

Sørg for, at tøj eller sengelinned ikke hænger fast i sengens bevægelige dele.

Dette produkt opfylder de gældende forskrifter for elektromagnetisk kompatibilitet (EMC). Medicinsk elektrisk udstyr kræver dog særlige forholdsregler vedrørende elektromagnetisk kompatibilitet og skal derfor installeres og anvendes i overensstemmelse med EMC-oplysningerne i produktservicemanualen.

Elektromedicinsk udstyr kan blive påvirket af bærbart og mobilt RF-kommunikationsudstyr, f.eks. mobiltelefoner.

Hvis der indtræffer en alvorlig hændelse i forbindelse med dette medicinske udstyr, som påvirker brugeren eller plejemodtageren, så bør brugeren eller plejemodtageren rapportere den alvorlige hændelse til producenten af det medicinske udstyr eller forhandleren. I EU bør brugere også indberette den alvorlige hændelse til den kompetente myndighed i den medlemsstat, hvor de befinder sig.

1. Indledning

Denne vejledning indeholder oplysninger om installation, anvendelse og vedligeholdelse af Arjo Enterprise® 8000X hospitalssenge til akut behandling. Disse senge tilbyder flere forskellige funktioner for at give både plejemodtageren og plejepersonalet den optimale behandlingsstilling.

Standardfunktioner:

- Foldbare, delte sengeheste med indbygget styring
- Elektrisk indstilling af sengehøjde og bensektion
- Elektrisk indstilleligt ryglænstillbageføring
- Avanceret Bio-Contour® profilsystem
- Auto Chair-funktion
- Elektrisk indstilling af position Trendelenburg og anti-Trendelenburg
- Manuelt valg af lægsektion i vaskulær stilling
- Støttende madrasunderlag med aftagelige paneler
- Justerbar længde af liggeflade
- Drænposeholder
- Belysning under sengen
- 125 mm enkelthjul

Ekstrafunktioner:

- 150 mm (enkelte eller dobbelte) hjul
- Sengetøjsmagasin (linnedhylde)
- 5. hjul
- Tilbehørsskinner (DIN)
- Låsbart fodgærde
- Bremsebjælke i fuld bredde
- Røntgengennemtrængeligt ryglæn med røntgenkassettebakke
- IndiGo™ Intuitive Drive Assist
- Pedal til justering af sengehøjde
- Fodendemonteret betjeningspanel til plejepersonale (ACP)

Ekstrafunktioner angives af kunden på bestillingstidspunktet. De valgte muligheder angives af produktets modelnummer.

Ekstrafunktioner angives af kunden på bestillingstidspunktet.
De valgte muligheder angives af produktets modelnummer.
Model- **REF** og serienummer **SN** findes på specifikationsmærkaten placeret på sengerammen under hovedgærdet

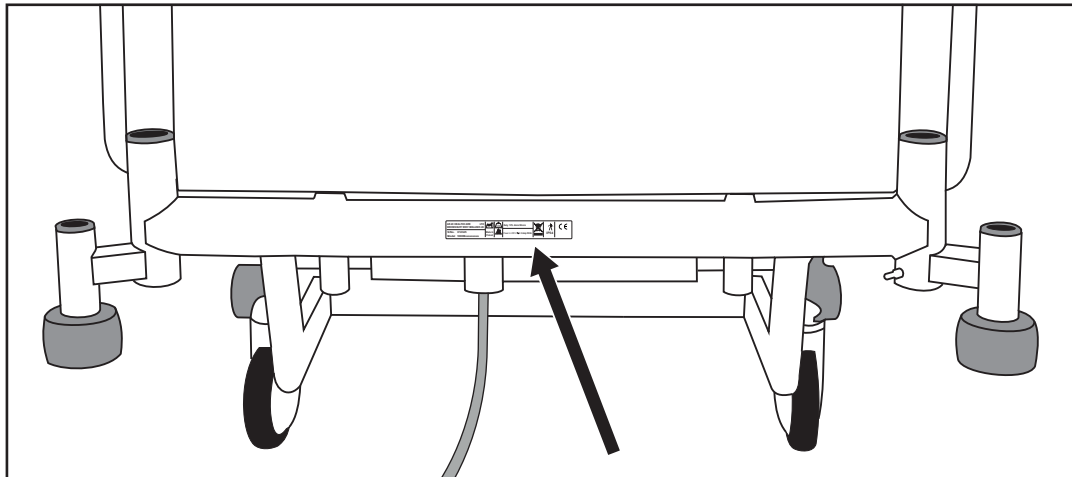

Specifikationsmærkat



Forsigtig

Inden sengen tages i brug, skal du sikre dig, at “Strøm ind”-normeringen på specifikationsmærkaten er kompatibel med den lokale netforsyning.

Produktoversigt

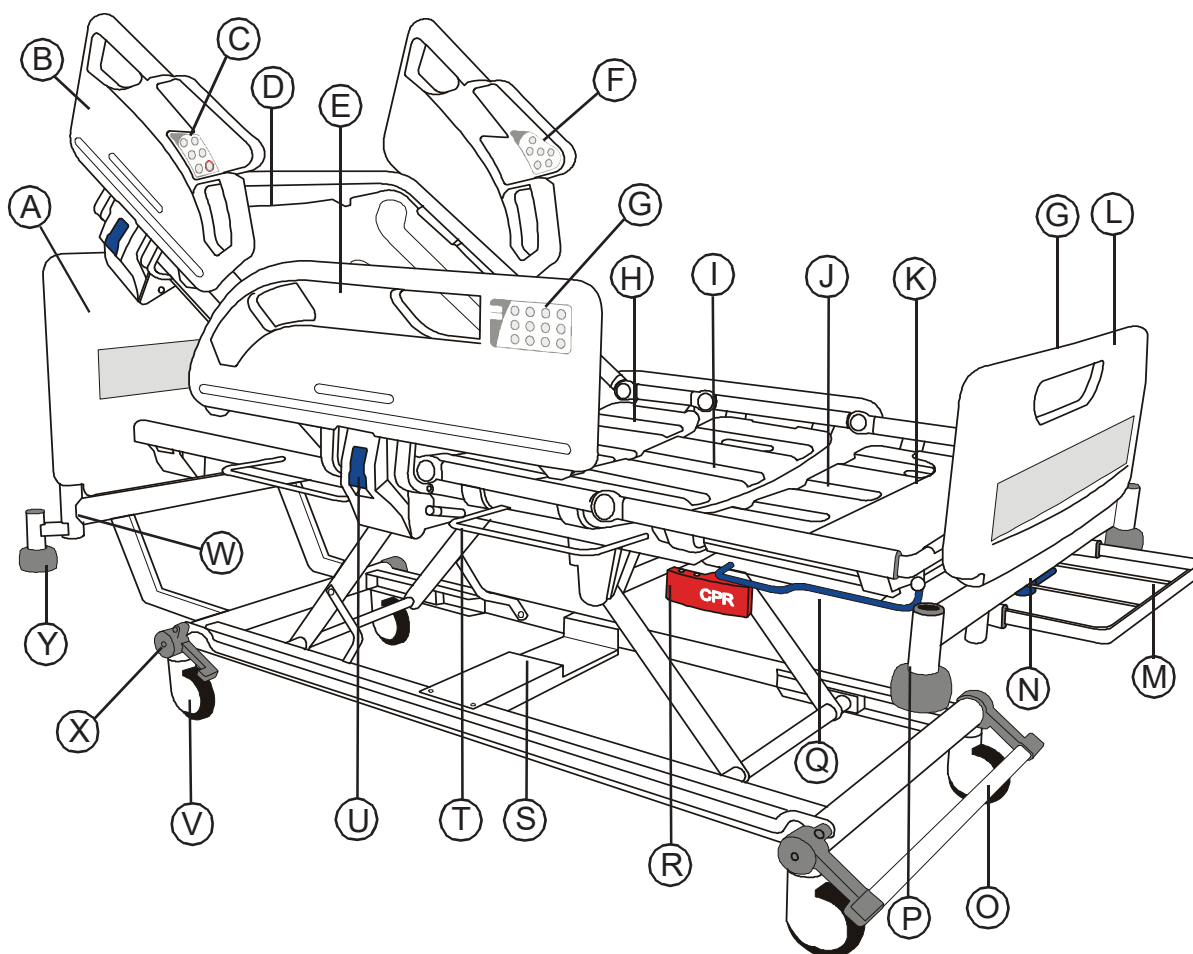

- | | |
|--|--|
| A. Hovedgærde | N. Forlængerlåsehåndtag |
| B. Sengehest ved hovedgærde | O. Bremsepedal / bøjle (valgfri) |
| C. Plejepersonalets betjeningskontrol | P. Tilbehørsfatning |
| D. Ryglænssektion | Q. Forlængerlåsebøjle |
| E. Sengehest ved fodende | R. CPR-udløserhåndtag |
| F. Plejemodtagerens betjeningskontrol | S. Plads til det 5. hjul (valgfrit, se side 18) |
| G. Betjeningspanel til plejepersonale (ACP) | T. Drænposeholder |
| H. Sædesektion | U. Sengehestudløserhåndtag |
| I. Lårsektion | V. Styrehjul |
| J. Lægsektion | W. Sengegalfatning |
| K. Liggefladeforlænger | X. Bremsepedaler i hovedgærde (valgfri) |
| L. Fodgærde | Y. Støddæmper |
| M. Sengetøjsmagasin (linnedhylde) (valgfri) | |

BEMÆRKNING

Flad liggeflade leveres som standard, når ryglæn med røntgenkassettebakke forefindes.

2. Klinisk anvendelse



ADVARSEL

Plejemodtagerens alder og tilstand bør vurderes af en klinisk kvalificeret person for at sikre plejemodtagerens sikkerhed, inden sengen tages i brug.

Anvendelse af stillingen med Trendelenburg eller anti-Trendelenburg kan være kontraindiceret ved visse medicinske tilstande.

Tiltfunktionen bør kun anvendes under opsyn af en klinisk kvalificeret person og efter vurdering af plejemodtagerens tilstand.

Anvendelse Hensigten med dette produkt er at yde støtte til plejemodtagere under indlæggelse på et hospital eller en anden institution, og produktet muliggør positionering til CPR og Trendelenburg.

Sengen er velegnet til anvendelse i følgende situationer:

- Intensiv/kritisk pleje på et hospital, hvor 24 timers medicinsk opsyn og konstant overvågning er nødvendigt, f.eks. ITU, ICU og CCU (*plejemiljø 1).
- Der ydes pleje på et hospital eller en anden plejehjem, hvor medicinsk opsyn og overvågning er nødvendig, f.eks. afdelinger inden for almen medicin og kirurgiske områder (*plejemiljø 2).
- Langvarig pleje inden for et medicinsk område, hvor medicinsk opsyn er nødvendigt, og hvor der er overvågning, hvis det er relevant, f.eks. plejehjem og ældrecentre (*plejemiljø 3).

* Plejemiljøerne er defineret i IEC 60601-2-52.

Indikationer Sengen egner sig til meget besværede plejemodtagere, som det er risikabelt at flytte og håndtere, og/eller hvis kliniske tilstand kræver, at de håndteres med mindst mulig fysisk håndtering.

Plejemodtagere, der er moderat besværet, kan efter plejepersonalets skøn anvende styrefunktionerne til at justere deres egen stilling.

Liggefladen kan indstilles for at assistere med sådanne kliniske procedurer, som eventuelt er nødvendige i de ovenfor definerede plejemiljøer.

Kontraindikationer - Sengen er ikke egnet til anvendelse i følgende situationer:

- I en privat bolig, dvs. hjemmepleje (*plejemiljø 4).
- Ambulant behandling (*plejemiljø 5).

* Plejemiljøerne er defineret i IEC 60601-2-52.

Sengen er ikke velegnet til plejemodtagere, der vejer under 40 kg.

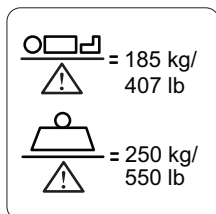

Den maksimalt anbefalede plejemodtagervægt er 185 kg.

Sengens maksimale, sikre arbejdsbelastning er 250 kg.

Den sikre arbejdsbelastning er beregnet på følgende måde (i overensstemmelse med IEC 60601-2-52):

Maks. plejemodtagervægt.....	185 kg
Madras	20 kg
Tilbehør (herunder monteret belastning).....	45 kg
I alt	250 kg



ADVARSEL

Hvis den kombinerede vægt af madrassen og tilbehøret overstiger 65 kg, skal plejemodtagerens maksimale vægt reduceres tilsvarende.

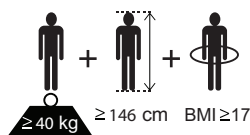

Anbefalet størrelse på plejemodtager: Vægt lig med eller over 40 kg, højde mellem 146 cm og 190 cm og BMI lig med eller over 17.

Efter plejepersonalets skøn kan der blive plads til plejemodtagere på over 190 cm ved at forlænge sengen – se afsnittet “Justering af sengelængde” på side 24. Sørg for, at plejemodtagerens højde ikke overstiger den “indvendige sengelængde”, der er vist på side 50.

3. Installation

Dette kapitel beskriver, hvordan sengen installeres.



ADVARSEL

Hvis strømkablet eller stikket bliver beskadiget, skal hele enheden udskiftes af autoriseret servicepersonale. Fjern ikke det monterede stik, og brug ikke ledninger, hvor stikket kan udskiftes, eller en adapter.

Sørg for, at el-ledningen ikke strækkes, bøjes eller knuses.

Lad ikke strømforsyningskablet ligge på gulvet på en måde, så der er risiko for at falde i det.

Sørg for, at el-ledningen ikke bliver viklet ind i sengens bevægelige dele eller kommer i klemme imellem sengerammen og hovedgærdet.

Tag strømforsyningskablet ud af stikkontakten, og opbevar det som vist, inden sengen flyttes.



Forsigtig

Inden sengen tages i brug første gang, eller hvis sengen ikke har været i brug i over tre måneder, skal den være tilsluttet elnetforsyningen i mindst 24 timer, så reservebatteriet kan lade helt op. Hvis det ikke gøres, kan det reducere batteriets levetid. Efter opladning af batteriet kontrolleres det, at batteriet er fuldt funktionsdygtigt. Det gøres ved at udføre en batteritest som vist på side 45.

Strømforsyning

Forbind netstikket med en egnet stikkontakt. Sørg for, at stikket er frit tilgængeligt, så det hurtigt kan frakobles i en nødsituation.

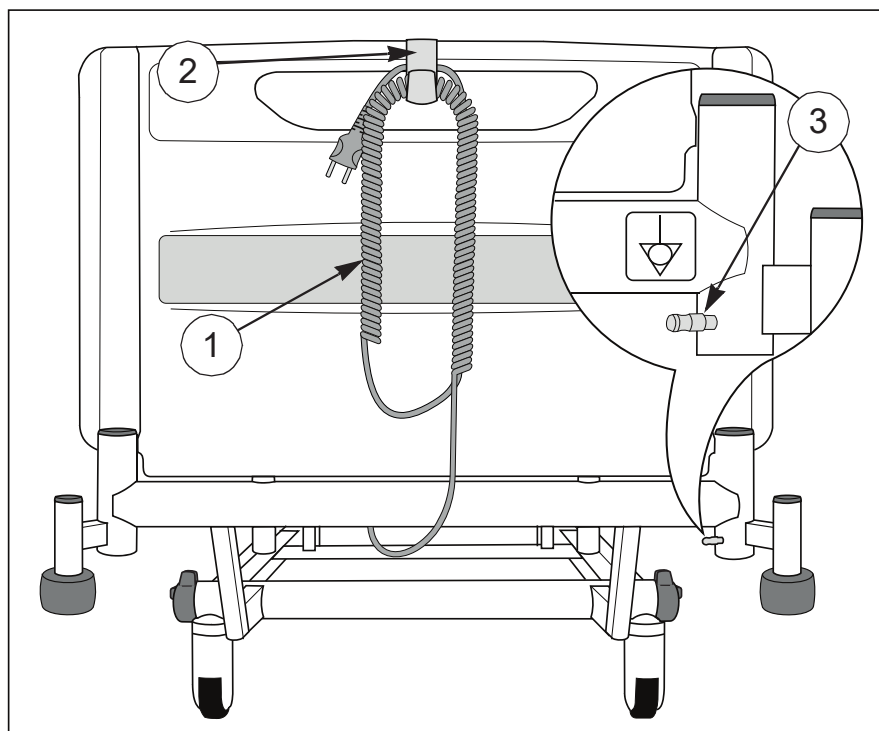

Elledning og potentialudligningsterminal

Når sengen tilsluttes elnetforsyningen, tændes et indikatorlys på kontrolpanelet til plejepersonalet (se side 34).

Elledningen (1) er forsynet med en plastkrog (2). Når den ikke er i brug, eller når sengen flyttes, hænges krogen på hovedgærdet, og ledningen rulles op og hænges over krogen som vist.

For at isolere sengen fra netforsyningen skal netstikket trækkes ud af kontakten.

Der sidder en potentialudligningsterminal (3) i sengens hovedgærde.

Når andet elektrisk udstyr er inden for plejemodtagerens eller plejepersonalets rækkevidde, kan spændingsforskellen mellem udstyret minimeres ved at sammenkoble deres potentialudligningsterminaler.

Belysningen under sengen oplyser gulvet på begge sider af sengen.

Belysningen under sengen er altid tændt, medmindre sengen befinder sig i lav strømtilstand. Se afsnit "Lav strømtilstand" på side 39.

Belysning under sengen



Madrasser



ADVARSEL

Anvend altid en korrekt størrelse og type madras. Inkompatible madrasser kan medføre fare.

Der kan være en klemningsrisiko ved brug af en meget blød madras, selv om den har den korrekte størrelse.

Den maksimale madrastykkelse, som anbefales til brug sammen med sengeheste, er 18 cm.

Læs den medfølgende brugervejledning til madrassen.

Hvis den maksimale plejemodtagervægt, der er angivet for madrassen, er forskellig fra sengens, gælder den laveste værdi.

En mærkat på lægforlængerlaget angiver den korrekte madrasstørrelse:

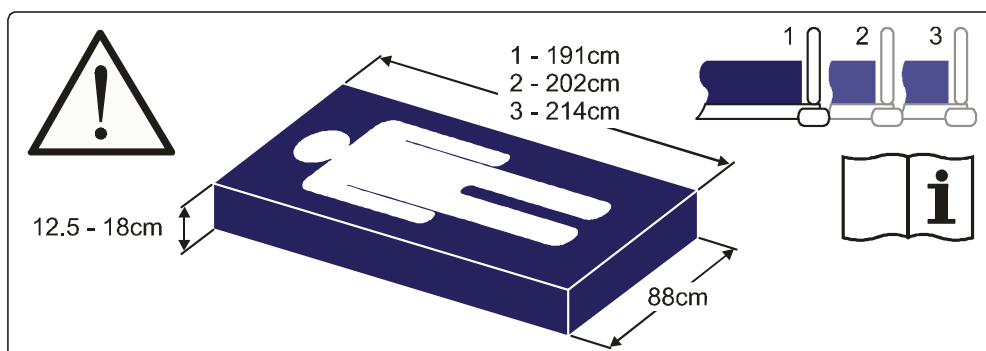

Madrasstørrelsesmærkat

BEMÆRKNING

Numrene 1, 2 og 3 på mærkaten angiver forskellige længder på liggeflader. Se afsnittet **Justering af sengelængde** på side 24.

Madrasser og sengeheste

Når der vælges senge-/madraskombinationer, er det vigtigt at vurdere anvendelsen af sengeheste ud fra en klinisk vurdering af hver enkelt plejemodtager og i henhold til den lokale hospitalspraksis.

Når det vurderes, om en madras er egnet til anvendelse sammen med sengeheste, skal følgende faktorer tages i betragtning:

- Sengen er konstrueret, så den giver en acceptabel sengehesthøjde, når den anvendes med en skummadras, der er maks. 18 cm tyk.
- Særlige elektriske luft-/skumhelimadrasser vil typisk svøbe sig omkring plejemodtageren, når denne anbringes i sengen, og kan generelt være dybere end en skummadras, uden at sikkerheden sættes på spil. Andre mærker af specialhelimadrasser skal vurderes individuelt inden anvendelsen, så man er sikker på, at der er tilstrækkelig fri plads.
- Topmadrasser anbefales ikke til brug sammen med denne seng.
- For at sikre overensstemmelse med EN 60601-2-52 skal der anvendes en godkendt Arjo-madras. Overensstemmelse med denne standard ved anvendelse af andre madrasser skal valideres af brugeren.
- Kontakt dit lokale Arjo-salgskontor eller en godkendt distributør for at få yderligere oplysninger om passende madrasser og helmadrasser. Der findes en liste over Arjo-salgskontorer bagest i denne brugsvejledning.

4. Betjening

Dette kapitel beskriver, hvordan sengen betjenes.



ADVARSEL

Når du betjener bremsepedalerne med fødderne, bør du benytte dertil egnede sko. Bremsepedalerne må ikke betjenes med hænderne.

Bremser og styring

Pedalerne har tre positioner, som vist nedenfor:

- **BREMSE:** der findes bremses på alle fire sengehjul.
- **FRI:** alle fire hjul kan rotere og dreje frit.
- **STYRING:** alle fire hjul kan rotere, men styrehjulet (se nedenfor) er låst, så det ikke kan dreje. Dette hjælper med at holde sengen på en lige linje.

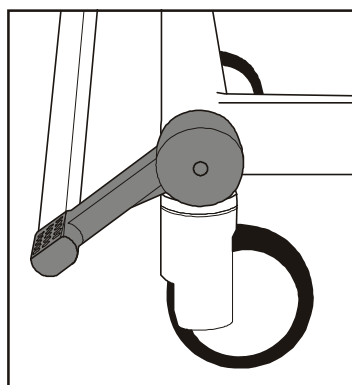

BREMSE

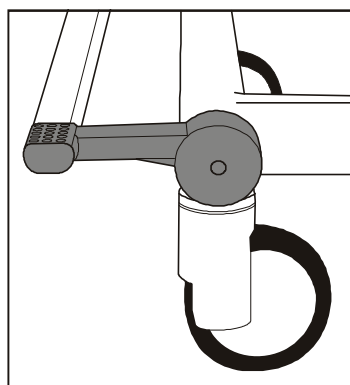

FRI

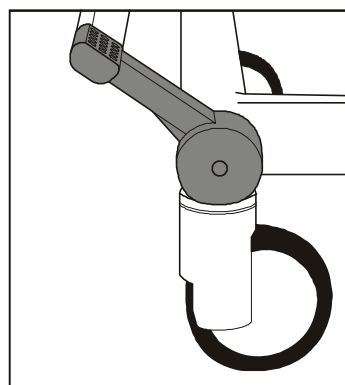

STYRING

Bremsepedal/ bjælke Bremsepedalerne i sengens fodende kan forbindes med en bremsebjælke i fuld bredde.

Sådan benyttes styrehjulet Placer sengen, så alle hjulene er anbragt i kørselsretningen. Løft pedalerne for at låse styrehjulet, og flyt sengen ved at skubbe den fra den modsatte ende.

BEMÆRKNING

Styrehjulet kan være placeret i enten den ene eller anden ende efter kundens ønske.

BEMÆRKNING

Bremsepedalens udseende kan ændre sig lidt på det egentlige produkt, men funktionalitet og brugerinstruktioner forbliver uændrede.

Bremsepedaler i hovedgærde Bremsepedaler (1) er monteret ved hovedenden af sengen. De betjenes på samme måde som pedalerne i fodenden.

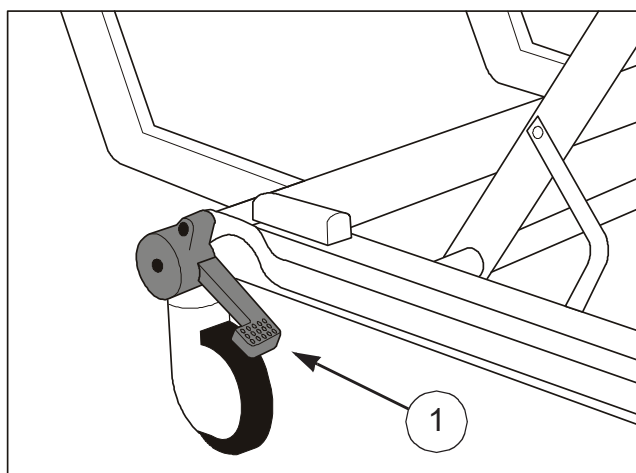

Bremsepedal i hovedgærde

Pedal til justering af sengehøjde (valgfri)

Sengehøjden kan justeres ved hjælp af sengens kontrolpaneler og ved hjælp af pedalen, der er placeret nær sengens fodende.

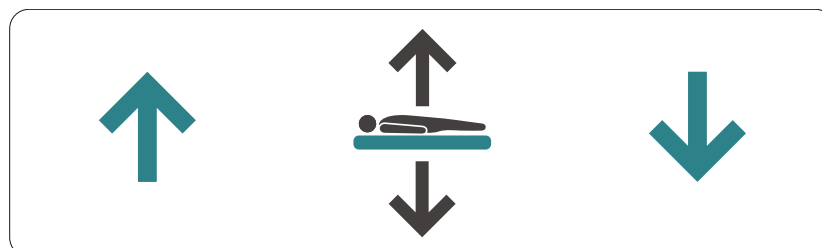

Løft afdækningen af pedalen med foden, og tryk venstre side ned for at løfte sengehøjden. Tryk på højre side af pedalen for at sænke sengehøjden.

Sådan bruges det 5. hjul (valgfrit)

Det 5. hjul gør det nemmere at flytte og styre sengen.

Aktivering af det 5. hjul:

1. Træd ned på 5. hjuls aktiveringspedal (A) i hovedenden. **(Se fig. 1)**
Det 5. hjul (B) sænkes, indtil det har kontakt med gulvet.
2. Kontrollér, at bremserne er slået fra, og at bremsepedalen er i "Fri" position. **(Se fig. 2)**
3. Sengen er klar til at blive flyttet.

Deaktivering af det 5. hjul:

1. Træd ned på det 5. hjuls aktiveringspedal (A) i fodenden. **(Se fig. 1)**
2. Sørg for at det 5. hjul (B) er hævet fra gulvet.

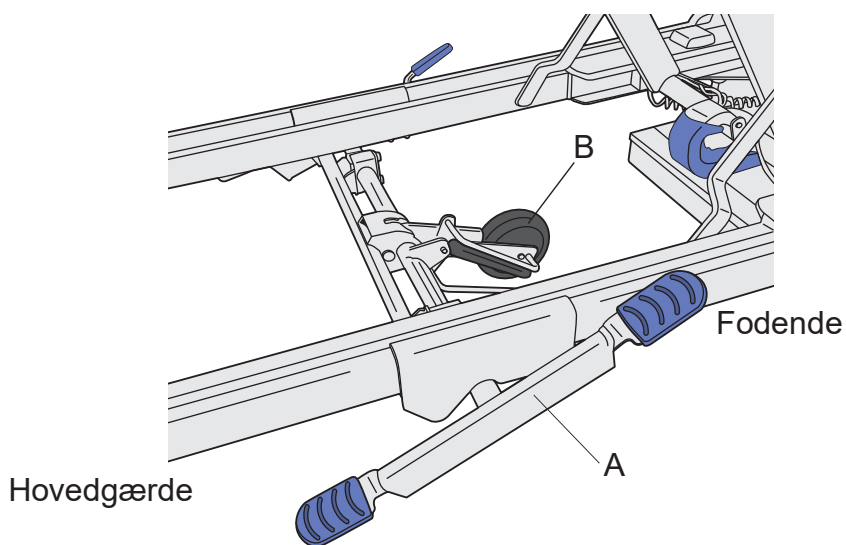

Fig. 1 - Det 5. hjuls aktiveringspedal

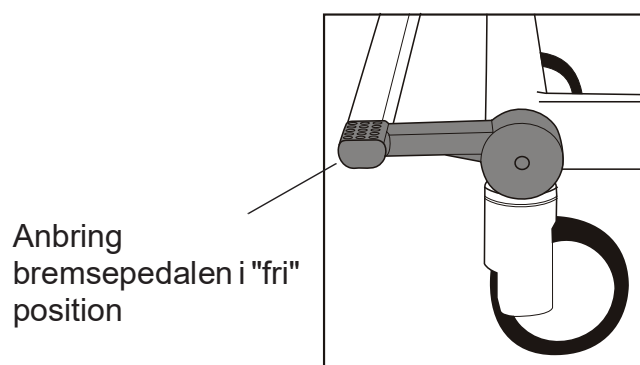

Fig. 2 - Fri position

Sengeheste



ADVARSEL

Den ansvarlige, klinisk kvalificerede medarbejder bør vurdere plejemodtagerens alder, størrelse og tilstand, inden anvendelsen af sengeheste tillades.

Sengeheste er ikke beregnet til at holde fast på plejemodtagere, som bevidst forsøger at komme ud af sengen.

Sørg for, at madrassen er egnet til brug sammen med sengeheste – se *Madrasser og sengeheste* på side 15 .

For at forhindre eventuel fastklemning skal det sikres, at plejemodtagerens hoved og lemmer ikke er for tæt på sengehestene, når liggefladen justeres.



Sengehestens kontaktpunkter er angivet med dette symbol. Hold hænder og fingre væk fra disse områder.

Sådan slås sengehesten ned:

Hold i et af sengehesthåndtagene (1). Træk i det blå udløserhåndtag (2), og slå sengehesten (3) ned. Hold fast i sengehesten, indtil den er sænket helt ned. Sengehesten slås ned under liggefladen.

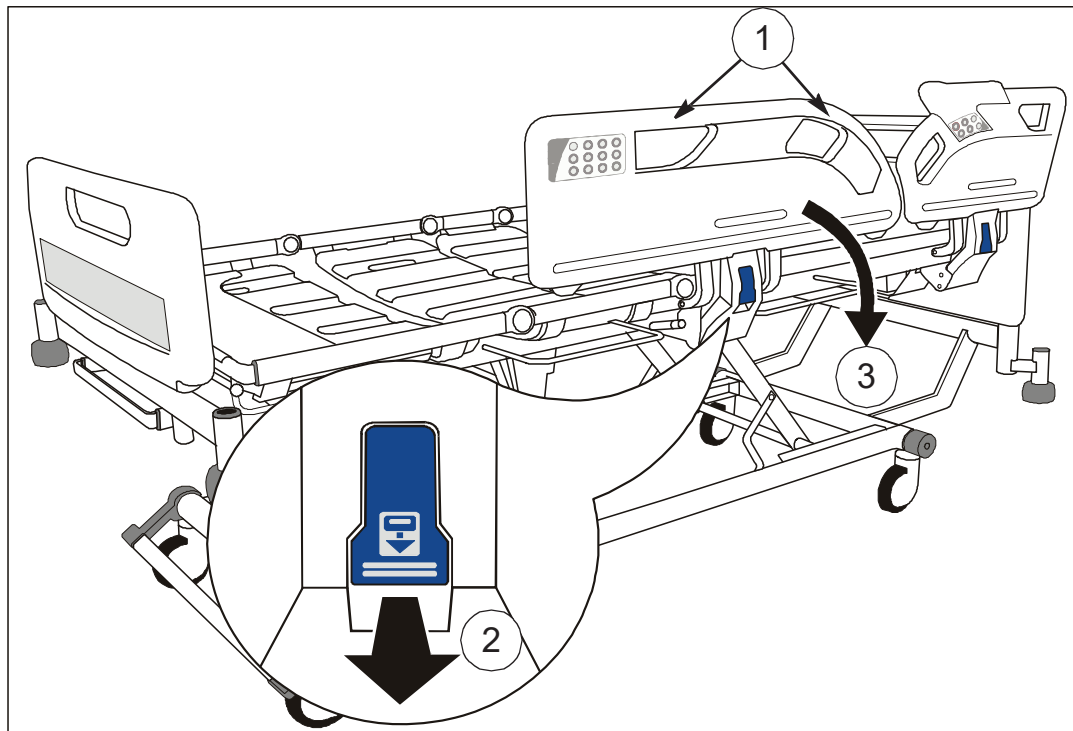

Betjening af sengehest

BEMÆRKNING

Sengehestene i hovedgærde og fodende betjenes på samme måde.

Sådan slås sengehesten op:

Hold i et af sengehesthåndtagene (1). Træk sengehesten op og væk fra sengen, indtil den låses fast i hævet stilling.



ADVARSEL

Sørg for, at låsemekanismen er aktiveret, når sengehestene er slået op.

CPR-ryglænsudløser

Der sidder manuelle CPR-udløserhåndtag under lægsektionen på begge sider af sengen.

Træk i CPR-udløserhåndtaget, hvis en plejemand får hjertestop (1). Nu sænkes ryglænet (2), så der kan foretages genoplivningsforsøg.

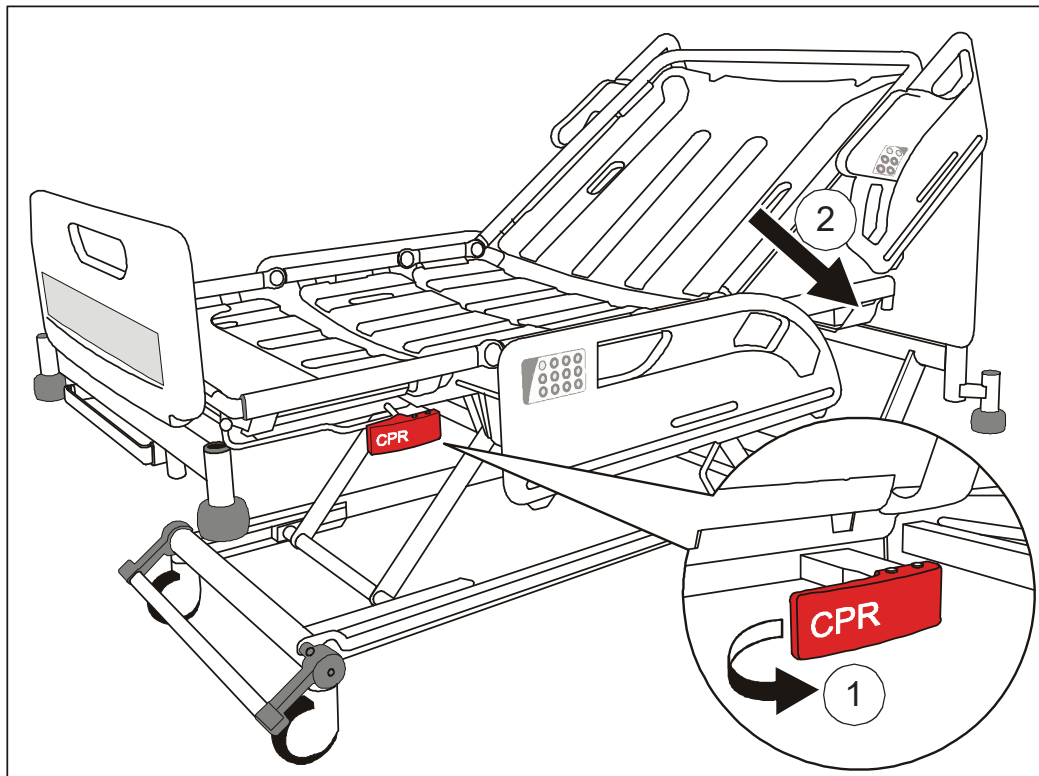

CPR-ryglænsudløser



ADVARSEL

Ryglænet kan falde hurtigt ned. Hold hænderne væk, så de ikke kommer i klemme.



Forsigtig

Den manuelle CPR-udløser må kun anvendes i en nødsituation. Gentagen daglig brug kan forårsage for hurtig slitage.

Betjening af røntgenkassettebakke (valgfri)

Med røntgenkassettebakken kan der tages røntgenbilleder af brystkassen uanset ryglænets vinkel, og uden at plejemodtageren flyttes fra sengen.



ADVARSEL

Anbring liggefladen i en ergonomisk højde, så det er nemt at isætte og fjerne røntgenkassetterne.

Sæt røntgenkassettebakken tilbage i lukket stilling under ryglænet, inden det hæves eller sænkes.

Der må ikke siddes på eller anbringes tunge genstande på røntgenkassettebakken.

Sørg for, at røntgenkassettebakken altid er låst, så den holdes sikkert på plads.

Betjening

Aktivér bremserne. Fjern hovedgærdet fra sengen.

Træk i grebet (1) for at frigøre låsen, og træk bakken (2) så langt ud, som den kan komme.

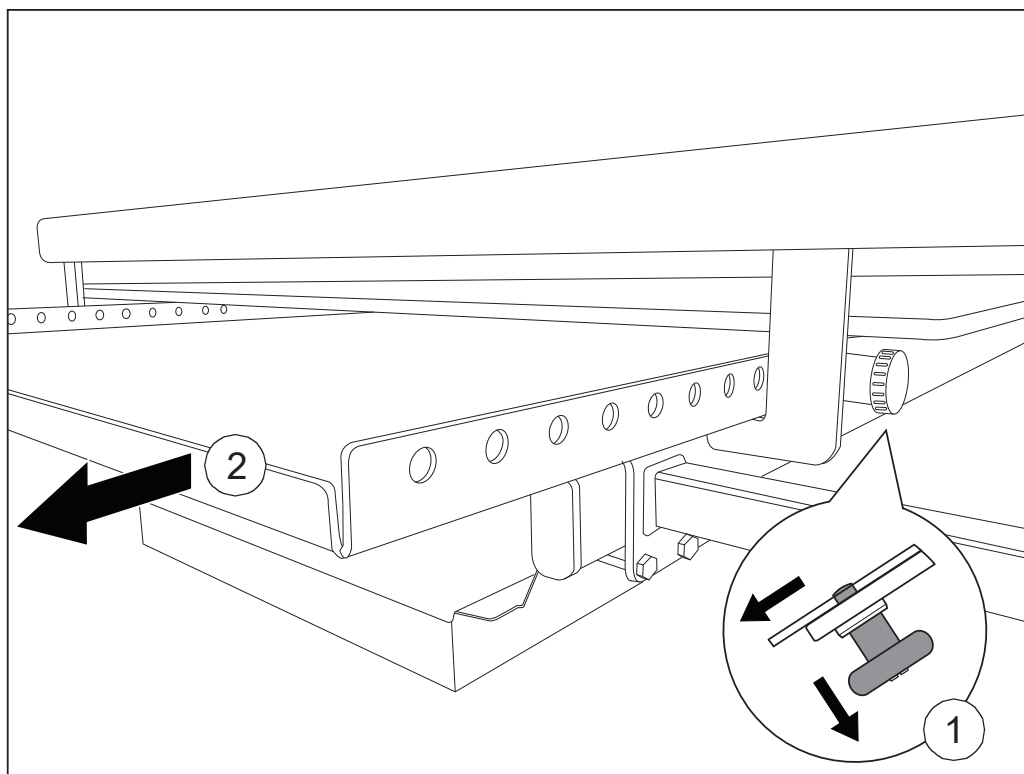

Betjening af røntgenkassettebakke

Slip grebet, så bakken holdes i den helt åbne stilling (3).
Anbring røntgenkassetten (4) på bakken med den nederste kant op imod fremspringet i enden af bakken.

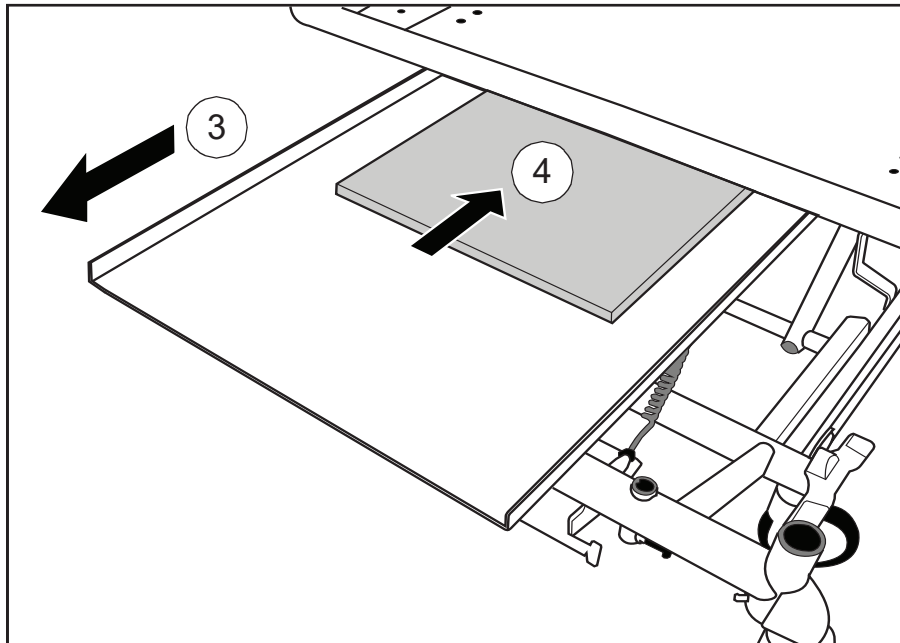

Anbringelse af røntgenkassetten

Træk i grebet, og skub bakken ind under ryglænet.

Den røde kant øverst på røntgensiddeværktøjet angiver det øverste højre hjørne af røntgenkassetten. Brug denne funktion til at hjælpe med korrekt positionering.

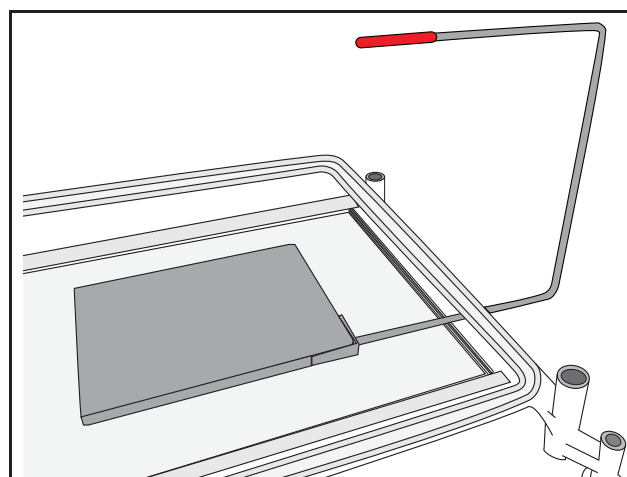

Røntgensiddeværktøj

Slip grebet, så bakken holdes i en af de låste stillinger.

Efter brug trækkes bakken helt ud, og røntgenkassetten fjernes. Sæt bakken tilbage i lukket stilling under ryglænet, og sæt hovedgærdet på igen.

Justering af sengelængde

Sengelængden kan justeres til tre forskellige positioner. Disse anvendes typisk som følger:

- 1 Kort, til manøvrering af sengen på trange steder
- 2 Standardlængde, til normalt brug
- 3 Forlænget, til meget høje plejemodtagere



ADVARSEL

Montér en egnet madrasforlænger (pude) i hovedgærdet, når forlængerens er trukket ud.

Juster altid sengerammen og liggefladen til den samme længde, og sørg for, at de begge er forsvarligt låst fast.

Liggefladen skal være vandret inden justering af sengelængden.

Pas på ikke at klemme fingrene, når låsemekanismen løftes.

Sådan forlænges sengerammen:

Træk i det blå forlængerlåsehåndtag (1). Træk sengerammen (2) ud til den ønskede position, og slip håndtaget.

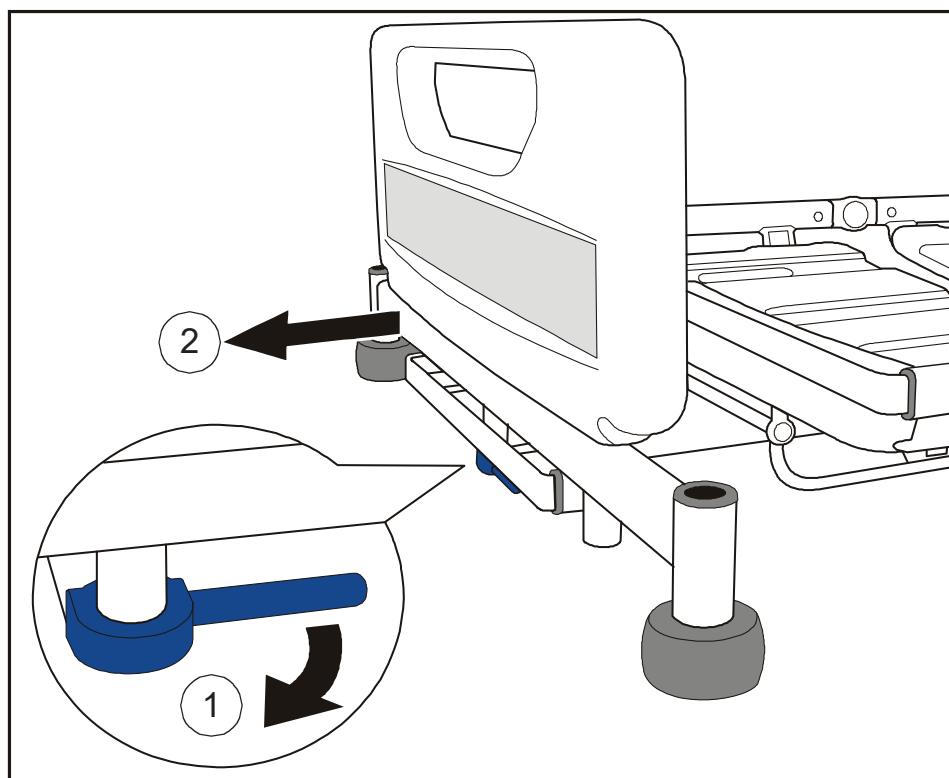

Forlængelse af liggefladen

Sådan forlænges liggefladen:

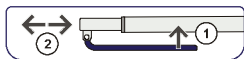

Løft den blå forlængerlåsemekanisme (1). Hold i midten af endetværstangen (2), og træk liggefladen ud til den ønskede position. Slip låsemekanismen.

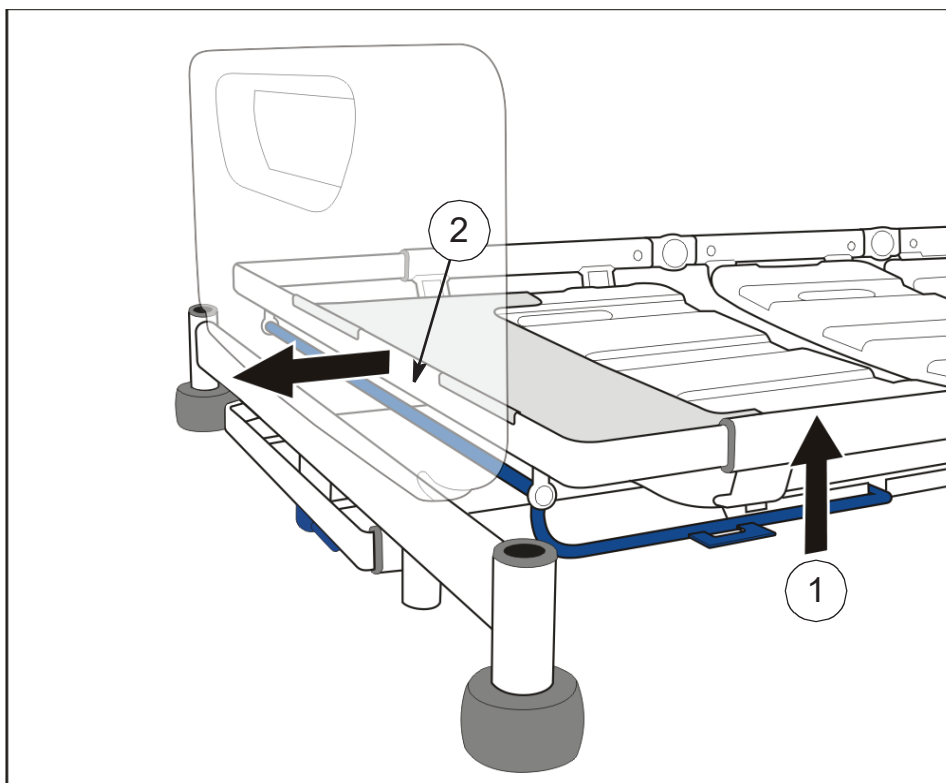

Forlængelse af liggefladen



ADVARSEL

Efter forlængelse af liggefladen kontrolleres det, af lægforlængerstykket er lagt hen over enden af liggefladerammen.

Sådan forkortes sengen:

Udfør ovenstående procedure i omvendt rækkefølge.

Sengetøjsmagasin (linnedhylde) (valgfri)

Sengetøjsmagasinet (linnedhylde) anvendes til rent sengetøj, når der skiftes sengetøj.

Sengetøjsmagasinet (linnedhylde) trækkes ud fra sin lukkede position under fodgærdet.

Efter brug skubbes det tilbage i sin lukkede position.

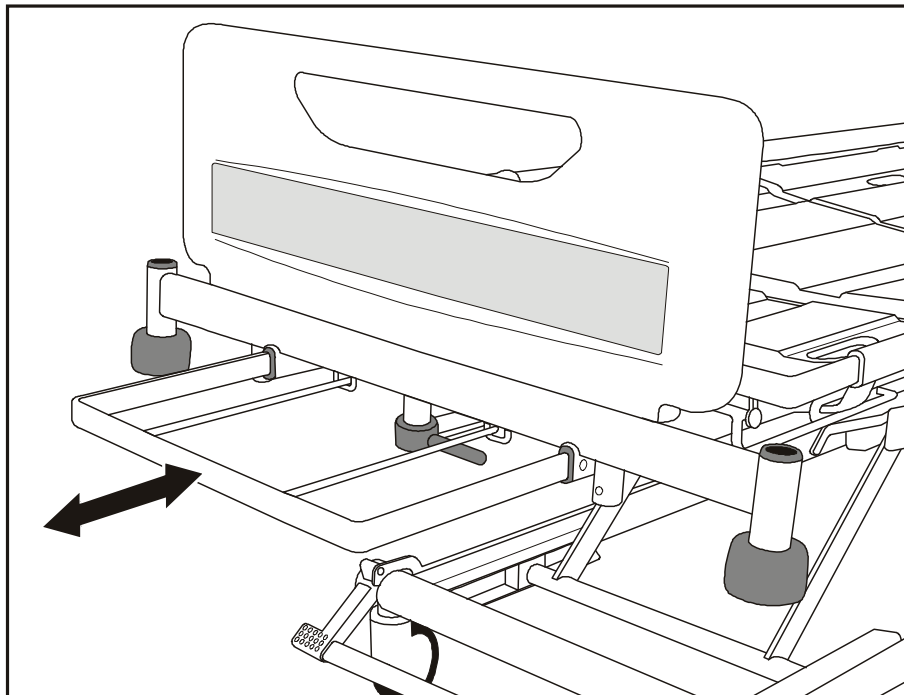

Sengetøjsmagasin (linnedhylde)



Forsigtig

Sengetøjsmagasinets sikkerhedsbelastning er 20 kg.

Liggefladen skal være vandret, inden sengetøjsmagasinet anvendes.

Sengegalge og tilbehør

Der sidder sengegalgefatninger (1) i hovedgærdet af liggefladen.
Fatninger til at støtte kompatibelt tilbehør sidder i sengens hovedgærde (2) og fodende (3).

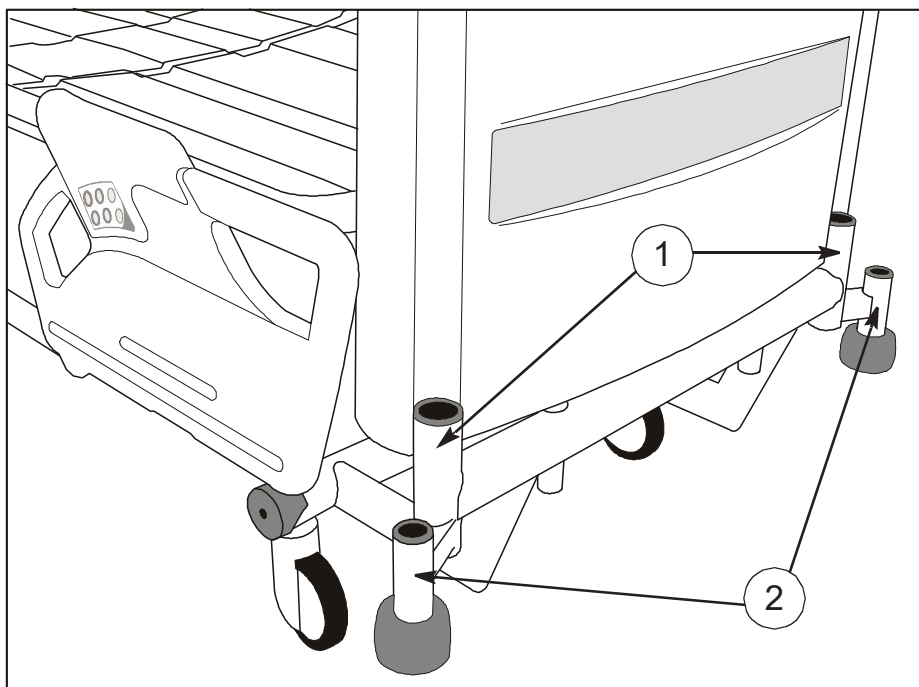

Fatninger til sengegalge og tilbehør (hovedgærde)

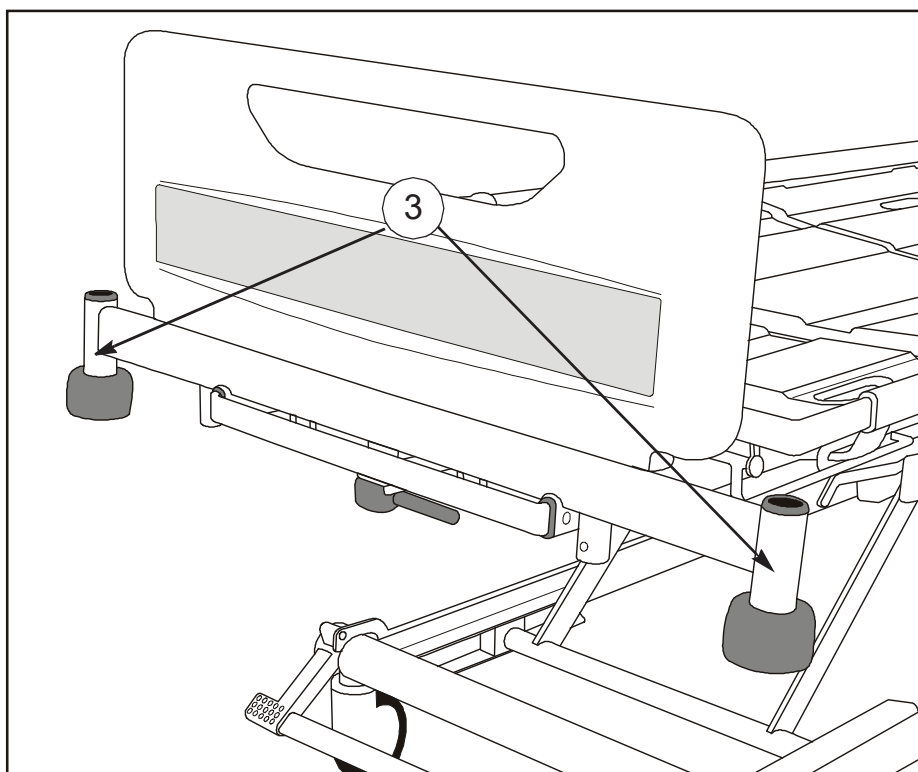

Tilbehørsfatninger (fodende)

Drænposeholder

Holder (1) til at støtte drænposer osv. sidder under hhv. lår- og ryglænssektionen på begge sider af sengen.

(Valgfri) Sengen kan også forsynes med DIN-tilbehørsskinne (2).

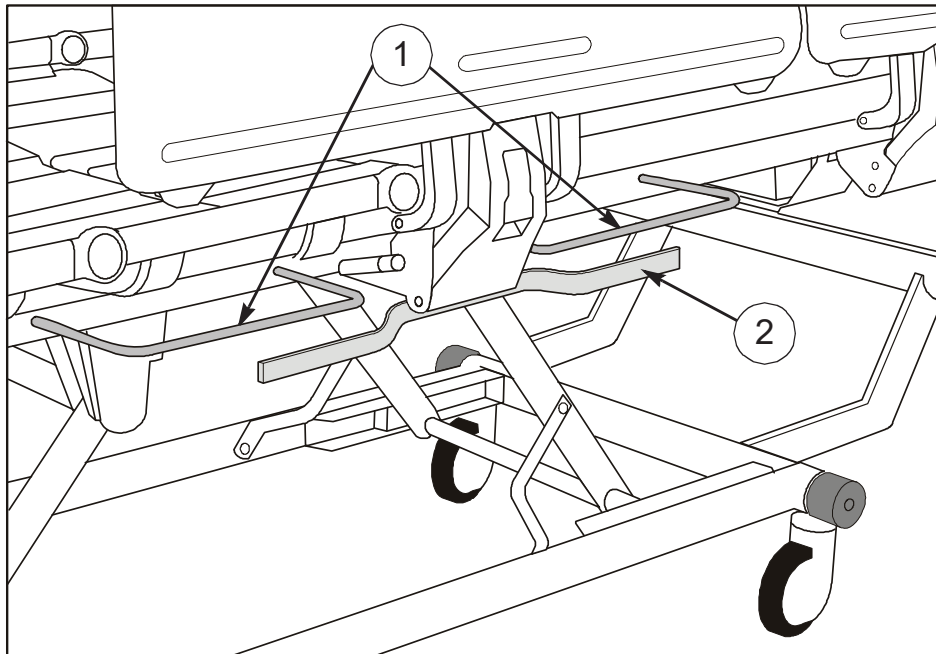

Drænposeholder og DIN-skinne



Forsigtig

Den maksimale vægt, som kan understøttes sikkert af hvert drænposeholder og DIN-skinne, er 5 kg.

Hoved- og fodgærder

Hoved- og fodgærder kan nemt løftes op fra sengen, så der opnås adgang til plejemodtageren.

(Valgfri) Hoved- og fodgærderne kan hver især forsynes med låsehåndtag (1) for at forhindre utilsigtet fjernelse. **Sådan låses et gærde op:** Træk håndtagene (2) ud, og drej dem en kvart omgang (3). Panelet kan nu løftes af sengen.

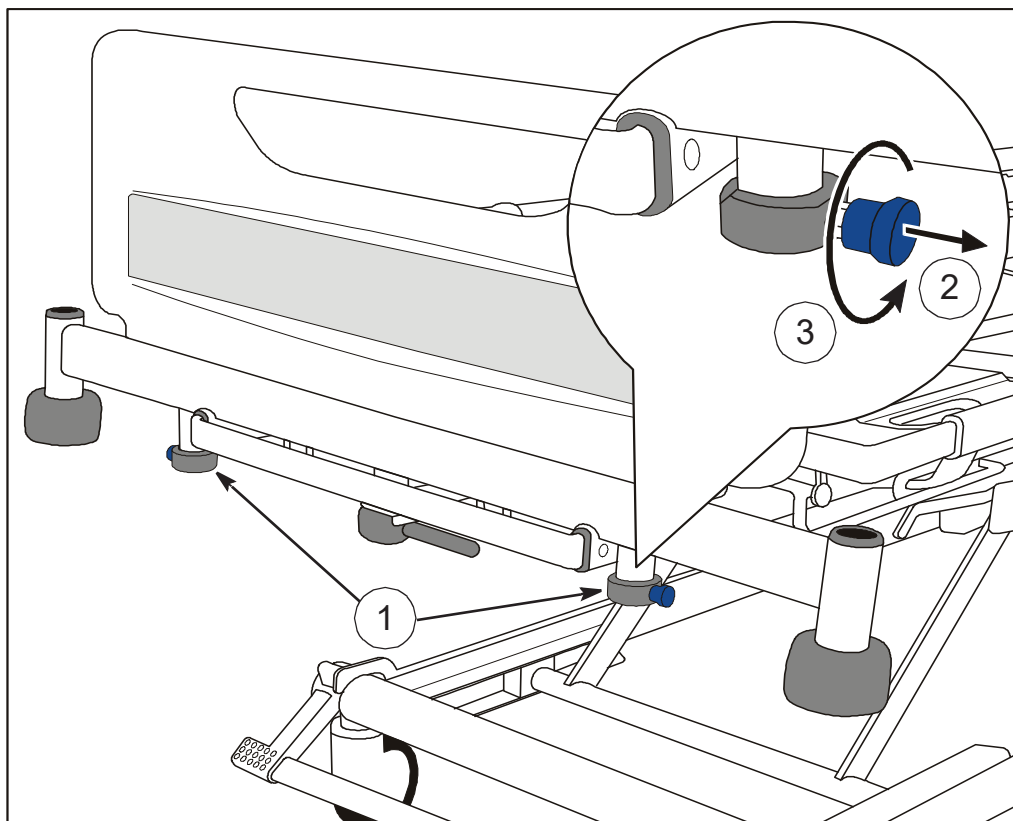

Lås fodgærde (fodende vist i dette eksempel)

Efter udskiftning af panelet på sengen drejes håndtagene, indtil de springer tilbage i låst position.

Indstilling af liggefladen



ADVARSEL

Det kræver kun et enkelt tryk at aktivere kontrollerne. For at forebygge utilsigtet bevægelse af liggefladen skal personer undgå at læne sig mod sengehestene, og udstyr på og omkring sengen skal holdes væk fra kontrollerne.

Kontroller, som skal anvendes af plejemodtageren og plejepersonalet, er indbygget i sengehestene i hovedgærdet. De styrer sengens grundfunktioner. For plejemodtagere, der vil have svært ved at anvende kontrollerne i sengehesten, kan et separat håndsæt fås som ekstratilbehør.

Der er indbygget et kontrolpanel, som kun skal anvendes af plejepersonalet, i sengehestene ved fodenden. Det giver fuld kontrol med alle sengens funktioner.

Funktionerne i plejemodtagerens og plejepersonalets betjeningskontrol samt plejepersonalets kontrolpanel er beskrevet på de følgende sider.

Sådan justeres liggefladen: Tryk og hold den pågældende knap nede, indtil den ønskede stilling er nået. Bevægelsen fortsætter, indtil knappen slippes, eller indtil slutpunktet er nået.

BEMÆRKNING

Hvis der lyder en advarselstone (bip), når der trykkes på en af retningsknapperne, betyder det, at sengen kører på reservebatteriet - se afsnittet **Reservebatteri** på side 38.

BEMÆRKNING

Hvis en knap holdes nede i mere end 90 sekunder, deaktiveres funktionen automatisk, indtil knappen slippes. Funktionen skal derefter låses op igen som beskrevet i afsnittet **Funktionslås** på side 36.

Plejemodtagerens betjeningskontrol

Plejemodtagerens betjeningskontrol er placeret i det indvendige panel på begge sengeheste i hovedgærdet.

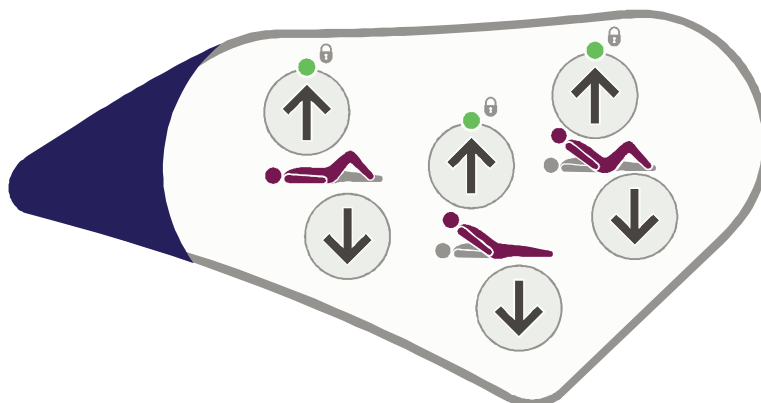

Plejemodtagerens betjeningskontrol (plejemodtagerens venstre side)



ADVARSEL

Plejepersonalet skal vise plejemodtageren, hvordan denne kontrol fungerer.

Plejepersonalets betjeningskontrol

Plejepersonalets betjeningskontrol er placeret i det udvendige panel på begge sengeheste i hovedgærdet.

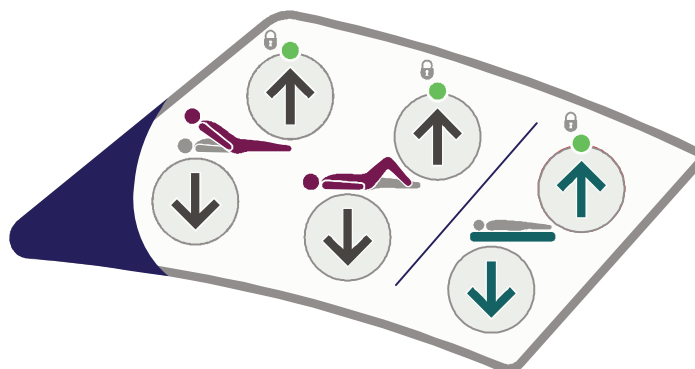

Plejepersonalets betjeningskontrol (plejemodtagerens højre side)

Låsesektion



Knapperne hæver og sænker lårsektionen.

Når først lårsektionen er hævet fra flad position, vil lægsektionen være i Fowler-positionen (vinklet nedad).

Se afsnittet **Justering af lægposition** på side 37 for at ændre lægsektionen til vaskulær (vandret) stilling.

Ryglænsvinkel

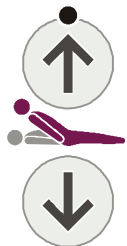

Knapperne op og ned hæver og sænker ryglænet.

Bio-Contour



Bio-Contour-knappen "Op" løfter ryglæns- og lårsektionerne samtidigt for at opnå opretsiddende stilling. Den løftede lårsektion forhindrer, at plejemodtageren falder ud af sengen.

Bio-Contour-knappen "Ned" returnerer liggefladen til en flad position.

Højde på liggeflade



Disse knapper hæver og sænker liggefladen.

Hvis liggefladen sænkes til 38 cm* over gulvet, vil den standse og derefter fortsat sænkes, indtil den når sin minimumshøjde.

(* 40 cm på senge med 150 mm hjul).



ADVARSEL

Ved mindstehøjden er den frie plads under sengen begrænset. Hold dine fødder væk fra områderne under sengehestene, og vær særligt forsigtig, hvis der anvendes plejemodtagerlift eller tilsvarende udstyr.

Plejemodtager-fjernbetjening (valgfri)

Styringerne på disse fjernbetjeninger fungerer på samme måde som fjernbetjeningerne på sengehestene (se side 32).



ADVARSEL

Opbevar håndkontrollen på sengehesten ved hjælp af klemmen på bagsiden; dette vil bidrage til at forebygge utilsigtet brug af styreknapperne.

Plejepersonalet skal vise plejemodtageren, hvordan fjernbetjeningen fungerer.

Vær ekstra forsigtig med ikke at klemme eller fange ledningen til fjernbetjeningen i sengens bevægelige dele.

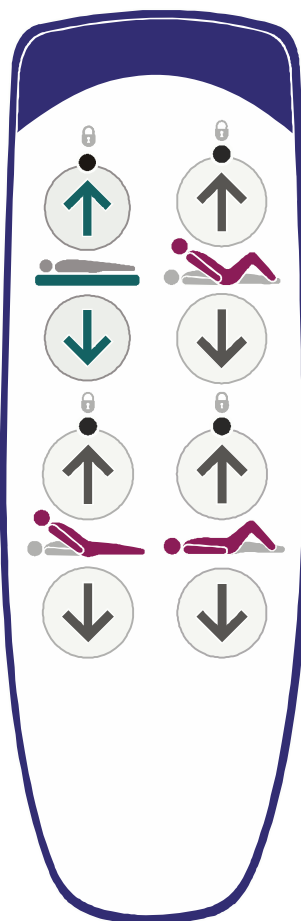

Plejemodtagerens håndbetjening

BEMÆRKNING

På nogle modeller har plejemodtagerens håndkontrol ikke knapper på betjeningspanelet til liggefladehøjde, ryglæns- eller lårsektion.

Betjeningspanel til plejepersonale (ACP)

Kontrolpanelet til plejemodtagere er placeret i det udvendige panel på begge sengeheste i fodenden. Kontrolpanelet til plejepersonale på sengens venstre side og højre side har forskelligt knaplayout. Desuden kan et ACP monteres i fodenden af sengen enten på fodgærdet eller med en ACP-holder (ENT-ACC11) i en tilbehørsfatning. Det ACP, der er monteret i fodenden, har det samme knaplayout som det ACP, der er monteret på den højre sengehest.

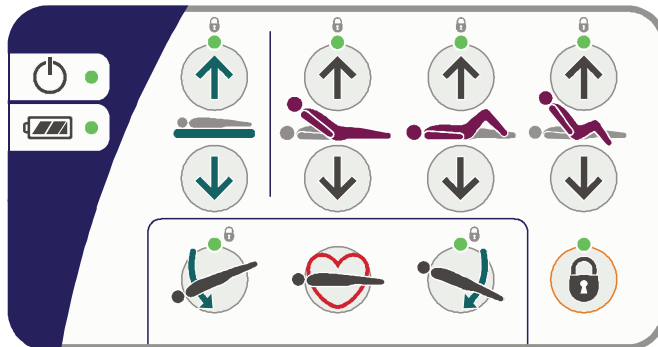

Kontrolpanel til plejepersonale (plejemodtagerens højre side)



Indikator for tændt – lyser, når sengen er tilsluttet netforsyningen.



Batteriindikator – se afsnittet **Reservebatteri** på side 38.

Højde på liggeflade



Disse knapper hæver og sænker liggefladen.

Hvis liggefladen sænkes til 38 cm* over gulvet, vil den standse og derefter fortsat sænkes, indtil den når sin minimumshøjde.

(* 40 cm på senge med 150 mm hjul).



ADVARSEL

Ved mindstehøjden er den frie plads under sengen begrænset. Hold dine fødder væk fra områderne under sengehestene, og vær særligt forsigtig, hvis der anvendes plejemodtagerlift eller tilsvarende udstyr.

Ryglæn



Knapperne op og ned hæver og sænker ryglænet.

Ryglænet stopper midlertidigt, når det når en vinkel på ca. 30° over vandret.

Låsesektion



Knapperne hæver og sænker lårsektionen.

Når først lårsektionen er hævet fra flad position, vil lægsektionen være i Fowler-positionen (vinklet nedad).

Se afsnittet **Justering af lægposition** på side 37 for at ændre lægsektionen til vaskulær (vandret) stilling.

Auto-Chair



Auto-Chair-knappen "Op" hæver ryglæns- og lårsektionerne samtidigt og standser, når ryglænet når 45°. Forsæt med at holde op-knappen nede for at sænke liggefladens fodende til en stoleposition.

Hvis ryglænsvinklen er større end 45°, vil den returnere til 45° for at forhindre, at plejemodtageren falder forover.

Auto-Chair-knappen "Ned" returnerer liggefladen til en flad og vandret stilling.

Tiltvinkel



Denne knap sænker liggefladens hovedgærde (Trendelenburg-position).



Denne knap sænker liggefladens fodende (omvendt Trendelenburg-position).

BEMÆRKNING

Når liggefladen tiltes tilbage, vil den standse i vandret (ikke vipet) stilling.

CPR-stilling



Hvis en plejemodtager får hjertestop, skal du trykke på CPR-knappen og holde den nede. Nu rettes liggefladen ud (og sænkes om nødvendigt), så der kan foretages genoplivningsforsøg.

CPR-knappen overstyrer indstillingerne af funktionslåsen.

Funktionslås

Funktionslås kan anvendes for at forhindre betjening af knapperne på betjeningspanelet, f.eks. når utilsigtet bevægelse af liggefladen ville kunne skade plejemandtageren.

Sådan låses (deaktiveres) eller oplåses (aktiveres) funktionerne:



Tryk på funktionslåsknappen. Indikatoren over knappen lyser.

Tryk på den/de ACP-funktionsknapper, der svarer til den/de funktioner, der skal låses eller låses op. LED-lampen for "lås" over hver enkelt funktionsknap viser den aktuelle status:

LED-lampen lyser = funktionen er låst

LED-lampen er slukket = funktionen er låst op

Når alle funktioner er låst eller låst op som ønsket, trykker du på funktionslåseknappen igen eller venter i fem sekunder. Indikatoren over funktionslåsknappen slukkes, og låseindstillingerne gemmes.

BEMÆRKNING

Når en funktion låses, deaktiveres eventuelle tilknyttede funktioner automatisk, f.eks. vil låsning af ryglænet også deaktivere Bio-Contour og Auto-Chair.

BEMÆRKNING

Indstillingerne af funktionslåsen bevares, hvis sengen kobles fra netforsyningen.

Justering af lægstilling

Når lårsektionen hæves, kan lægsektionen ændres manuelt til den vaskulære (vandrette) stilling.



Hold fast i siden af lægsektionens ramme. Løft lægsektionen opad (1), indtil den låser (2).

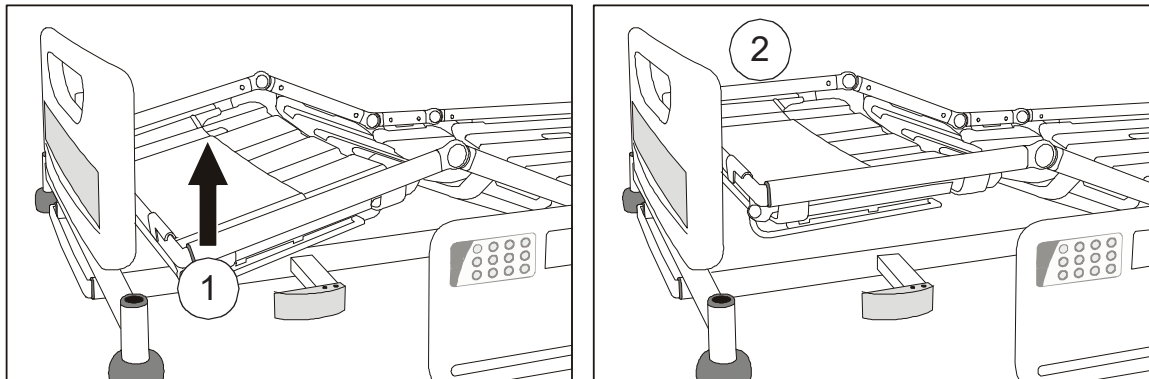

Ændring fra Fowler-position (venstre) til vaskulær stilling

Sådan returneres lægsektionen til Fowler-positionen:

Brug plejepersonalets betjeningskontrol eller kontrolpanel til at sænke lårsektionen til flad stilling; hæv derefter lårsektionen igen.



ADVARSEL

Pas på, når du hæver lægsektionen. Overhold de lokale retningslinjer for manuel håndtering.

Reservebatteri



Forsigtig

Sengen bør altid være tilsluttet netforsyningen ved normalt brug for at sikre, at batteriet altid er fuldt opladet og for at forhindre, at batteriet beskadiges.

Batteriet er kun beregnet til brug i kort tid. Dets levetid reduceres, hvis det anvendes til at forsyne sengen med strøm i længere perioder.

Reservebatteriet muliggør betjening af sengen i kortere perioder, hvis den frakobles netforsyningen eller i nødsituationer, hvor netforsyningen er nede.

Batteriets opladningsniveau vises på følgende måde:



Hvis der lyder en periodisk tilbagevendende advarselstone (bip-bip-bip), når sengen betjenes, er batteriets opladningsniveau på 75-100 %.

Alle sengens funktioner kører normalt i denne tilstand.



Hvis der lyder en vedvarende advarselstone, når sengen betjenes, er batteriets opladningsniveau på 10-75%.

I denne tilstand er alle sengens funktioner funktionsdygtige.



Hvis ACP-batteriindikatoren lyser rødt, er batteriets opladningsniveau på mindre end 10%.

Alle sengens funktioner er låst i denne tilstand.

Genopladning af reservebatteriet Batteriet genoplades ved at tilslutte sengen til netforsyningen. Hvis batteriet er helt afladt, tager det mindst otte timer at genoplade det.



ACP-batteriindikatoren lyser gult, mens batteriet lades op. Indikatoren slukkes, når batteriet er ladet helt op.



ADVARSEL

Hvis batteriet ligger afladet i længere tid, vil batteriets nyttetid blive reduceret.

Batteriet må kun genoplades ved hjælp af den indbyggede batterioplader. Der må ikke anvendes en særskilt oplader eller strømforsyning.

Reservebatteriet skal oplades i et ventileret rum. Undlad at tildække batteriets ventilationshul eller blokere området omkring det.

Lav strømtilstand Når sengen ikke er tilkoblet elnettet, overgår den til lav strømtilstand for at spare på batteristrømmen. I denne tilstand er belysningen under sengen og indikatorerne på kontrolpanelerne slukket.

Tryk på en hvilken som helst af kontrolknapperne for at få sengen til at skifte fra lav strømtilstand. Sengen vender tilbage til lav strømtilstand to minutter efter der sidst er trykket på en kontrolknap.

Lås af driftscyklus Konstant betjening af knapperne på betjeningspanelet kan overbelaste driftscyklussen for det elektriske system, hvilket kan få indikatorlamperne over knapperne til at blinke. Efter 30 sekunder lyser indikatorlamperne, og alle funktioner er låst. Hvis det sker, skal du vente i mindst 18 minutter og derefter følge den procedure, der er beskrevet i afsnittet Funktionslås på side 36.

5. Produktpleje



ADVARSEL

Afbryd sengen fra elnetforsyningen, inden der påbegyndes nogen form for rengøring eller vedligeholdelse. Senget fungerer stadig på batteriet, hvis funktionen ikke er blevet låst på ACP.

Liggefladesektioner

De fire liggefladesektioner (ryglæn, sæde, lår og læg) kan fjernes ved at trække dem opad og af liggefladens ramme.

Løft lægforlængelsesstykket af (1), inden lægsektionen (2) fjernes.

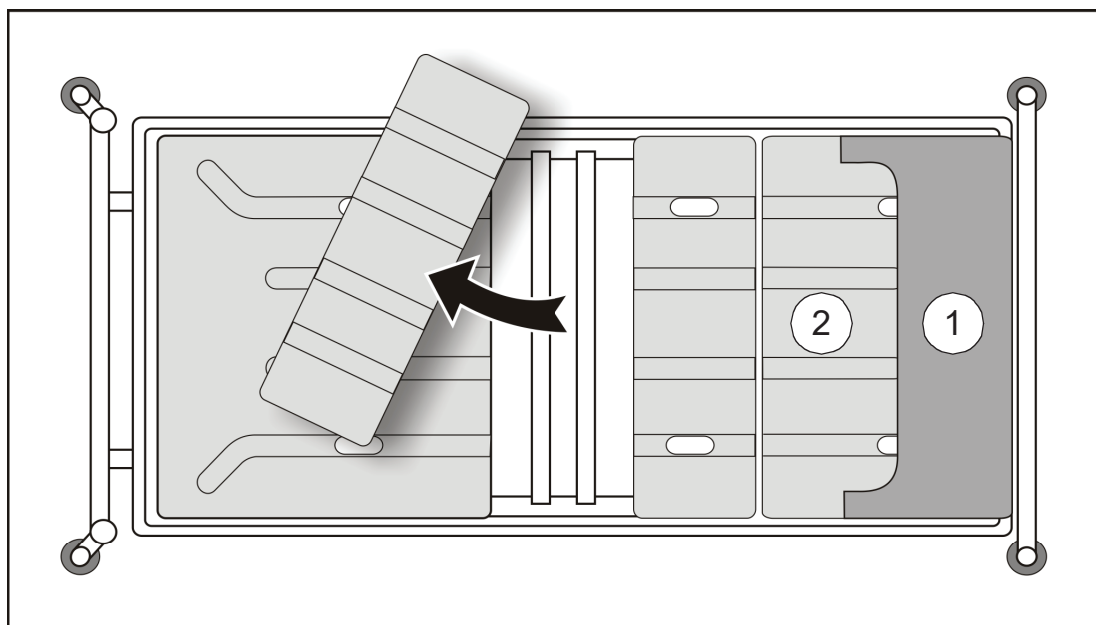

Liggefladesektioner (set oppefra)

For at udskifte hver sektion skal du sørge for, at den er placeret korrekt på liggefladens ramme og derefter trykke fast ned, indtil den klikker på plads.

Udskift lægforlængelsesstykket (1) ved at klemme det over enden af liggefladens ramme.

Dekontaminering



ADVARSEL

Netstikket og strømforsyningskablet må ikke blive våde.

BEMÆRKNING

Disse instruktioner gælder også for tilbehør, men ikke madrasser. For løfteremme og -håndtag, se den medfølgende brugsanvisning til produktet.

Sengen skal rengøres og desinficeres hver uge, og før en ny plejemodtager skal tage den i brug.

Rengøring

Fjern madrassen og alt tilbehør fra sengen.

Hoved- og fodgærderne samt lagnerne på liggefladen skal fjernes fra sengen og rengøres.

Brug egnet beskyttelsesbeklædning, og rengør alle overflader med en éngangsklud, der er fugtet med et neutralt rengøringsmiddel og håndvarmt vand.

Begynd med at rengøre sengens øverste sektioner, og rengør langs alle vandrette overflader. Fortsæt metodisk mod sengens nederste sektioner, og rengør sengehjulene til sidst. Vær særligt omhyggelig med at rengøre områder, hvor der kan sidde støv eller snavs.

Aftør med en ny engangsklud, der er fugtet i rent vand, og tør efter med papirhåndklæder til engangsbrug.

Lad de rengjorte dele få lov til at tørre, inden madrassen anbringes igen.

Desinficering

Når sengen er rengjort som beskrevet ovenfor, aftørres alle overflader med natrium-diklorisocyanurat (NaDCC) i en koncentration på 1.000 dele pr. million (0,1%) tilgængelig klorin.

I tilfælde af ophobning af kropsvæsker, f.eks. blod, skal koncentrationen af NaDCC øges til 10.000 dele pr. million (1%) tilgængeligt chlor.

Brug af andre desinfektionsmidler

Arjo anbefaler natrium-diklorisocyanurat (NaDCC) som desinfektionsmiddel, fordi det er effektivt, stabilt og har en forholdsvis neutral pH-værdi. Mange andre desinfektionsmidler anvendes i plejehjem, og det er ikke muligt for Arjo at teste hvert enkelt for at konstatere, om det kan påvirke sengens udseende eller ydelse.

Hvis fremgangsmåder på institutionen kræver brug af et andet desinfektionsmiddel end NaDCC (f.eks. fortyndet blegemiddel eller brintoverilte), skal det anvendes med forsigtighed og i overensstemmelse med producentens anvisninger.



Forsigtig

Brug ikke skuremidler eller fenolbaserede desinfektionsmidler.

Anvend ikke vandstrålerengøring eller vasketunneller.

Fedt må ikke fjernes fra aktuatorstemplerne.

Forebyggende vedligeholdelse

Dette produkt bliver slidt i forbindelse med brugen. Der skal udføres forebyggende vedligeholdelse med nedenstående intervaller for at sikre, at produktet fortsat opretholder en ydeevne, som ligger inden for dets oprindelige specifikationer.



ADVARSEL

Listen angiver den grad af forebyggende vedligeholdelse, der som minimum anbefales. Der bør foretages hyppigere eftersyn, hvis produktet udsættes for massiv brug eller aggressive miljøer, eller hvis dette påkræves af lokale bestemmelser.

Hvis disse eftersyn ikke udføres, eller hvis produktet fortsat anvendes, efter at der er konstateret fejl, kan det bringe både plejemodtagerens og plejepersonalets sikkerhed i fare.

Forebyggende vedligeholdelse kan være med til at forhindre uheld.

BEMÆRKNING

Der kan ikke foretages vedligeholdelse og service af produktet, mens det benyttes af plejemodtageren.

Handlinger, der skal udføres af plejepersonalet	Dagligt	Ugentligt
Kontrollér, at sengehestene fungerer korrekt	✓	
Kontrollér hjulene visuelt		✓
Kontrollér betjening af de manuelle CPR-udløserhåndtag på begge sider af sengen.		✓
Kontrollér strømforsyningskablet og netstikket visuelt		✓
Udfør en fuldstændig test af alle elektriske sengestillingsfunktioner (ryglæn, højde, tilt osv.).		✓
Kontrollér, at plejemodtagerens kontrolpanel og plejepersonalets kontrolpanel fungerer korrekt.		✓
Kontrollér madrassen for skader og væskeindtrængen		✓
Efterse sengegalge, strop og håndtag (valgfri)	✓	

Hvis resultatet af en af disse test ikke er tilfredsstillende, kontaktes Arjo eller et autoriseret servicecenter.



ADVARSEL

Nedenstående procedurer må kun udføres af kvalificeret og uddannet personale. Sker det ikke, kan det medføre personskade eller gøre produktet farligt at bruge.

Handlinger, der skal udføres af kvalificeret personale	Årligt
Kontrollér, at sengetøjsmagasinet (linnedhylden) (valgfri) forbliver i sin lukkede position, når der anvendes den maksimale tiltindstilling med fødderne nedad.	✓
Kontrollér, at sengen fungerer korrekt ved brug af reservebatteriet, som det er beskrevet i afsnittet Batteritest på side 45.	✓
Kontrollér, at hjulene fungerer korrekt, og vær særlig opmærksom på bremse- og styrefunktioner.	✓
Kontrollér, at lægsektionen bevæger sig i Fowler-position, når lårsektionen hæves.	✓
Kontrollér, at lægsektionen låser sikkert i den vandrette (vaskulære) position, når den hæves manuelt.	✓
Kontrollér, at sengeforlængerens låser sikkert i alle tre positioner.	✓
Undersøg strømforsyningskablet og netstikket – udskift det hele, hvis noget er beskadiget. Brug ikke ledninger, hvor stikket kan udskiftes eller ændres.	✓
Undersøg alle tilgængelige, fleksible kabler for at se, om de er beskadiget eller slidte.	✓
Kontrollér, om alle tilgængelige møtrikker, bolte og andre fastgørelsesenheder er til stede, og om de er korrekt spændt.	✓
Kontrollér alt tilbehør, der er monteret på sengen, med hensyn til skader, især fastgørelsesenheder og bevægelige dele.	✓

Batteritest

Kontrollér reservebatteriets tilstand ved at udføre følgende test.

1. Afbryd sengen fra netforsyningen.



2. Løft liggefladen til maksimal højde – ignorér batteriets advarselstone.



3. Hæv ryglæns- og lårsektionerne så højt som muligt.



4. Tryk og hold CPR-knappen nede. Liggefladen bevæger sig til flad position og sænkes til mellemhøj position.



5. Sænk liggefladen til positionen for minimumshøjde.



6. Anvend den maksimale indstilling med hovedet nedad (Trendelenburg).



7. Returnér liggefladen til vandret stilling. Anvend derefter den maksimale indstilling med fødderne nedad (anti Trendelenburg).

Hvis ikke det lykkes at gennemføre testen, skal sengen tilsluttes netforsyningen i mindst otte timer for at genoplade batteriet. Herefter udføres testen igen. Hvis resultatet af den anden test ikke er tilfredsstillende, kontaktes Arjo eller et autoriseret servicecenter.

For at opretholde den bedste præstation skal reservebatteriet udskiftes hvert 4. år af et autoriseret servicecenter.





Fejlsøgning

I tilfælde af at udstyret ikke skulle fungere korrekt, indeholder nedenstående skema forslag til enkle kontrolpunkter og udbedrende handlinger. Hvis disse trin ikke løser problemet, skal Arjo eller et autoriseret servicecenter kontaktes.

Symptom	Mulig årsag	Handling
“Bip”-lyd, når sengen bruges	Sengen kører på reservebatteriet	Kontrollér, at strømforsyningskablet er tilsluttet, og at netforsyningen er OK Kontrollér netstikkets sikring (hvis der er monteret en)
En eller flere af sengens funktioner fungerer ikke	Funktion(er) låst på ACP	Oplås funktion(er) på ACP
Vanskeligt at manøvrere sengen	Bremsepedaler i “styre”-position	Anbring bremsepedaler i den “frie” position
Alle indikatorlamper på ACP lyser eller blinker	Driftscyklussen for det elektriske system er overskredet	Se afsnittet Lås af driftscyklus på side 39
Liggefladen kan ikke sænkes	Softwarefejl for højdekontrol	Løft liggefladen til maksimal højde for at nulstille softwaren
Alle funktioner forbliver låste efter tilslutning til elnettet efter et næsten fladt batteri (batteriindikatoren på plejepersonalets kontrolpanel var rød, før strømmen blev tilsluttet)	Funktion(er) låst på alle kontroller på grund af en lav strømtilstand	For at låse alle funktioner op, tilsluttes sengen elnettet. Tryk derefter på funktionslåseknappen to gange hurtigt efter hinanden, og vælg den eller de funktioner, der skal låses op
Sengens bevægelses-funktionsknapper reagerer ikke	Softwarefejl for kontrol	Sluk og tænd for strømmen for at slette softwarefejl for sengen

Fejlindikationer

Sengens kontrolsoftware viser problemer i det elektriske system ved hjælp af blinkende indikatorlamper på kontrolpanelet til plejepersonale (ACP). Hvis der forekommer en af følgende indikationer, kontaktes Arjo eller et autoriseret servicecenter.

Indikation	Mulig årsag
 ACP-indikatorer for liggefladehøjde og stilling med hovedet nedad blinker	Højdeaktuatorfejl (fodende)
 ACP-indikatorer for liggefladehøjde og stilling med foden nedad blinker	Højdeaktuatorfejl (hovedgærde)
 ACP-indikator for ryglæn blinker	Fejl på ryglænsaktuator
 ACP-indikator for lårsektion blinker	Fejl på lårsektionsaktuator
 Indikatorer for liggefladehøjde, hovedhældning nedad, ryglæn og lårsektion blinker.	Fejl på kontrolenhed

Produktets levetid

Dette udstyrs levetid er typisk ti (10) år. "Levetid" er defineret som den periode, hvor produktet bibeholder den angivne ydeevne og sikkerhed, hvis det er blevet vedligeholdt og betjent i henhold til normal anvendelse og kravene i disse anvisninger.

6. Tilbehør og kabler

Det anbefalede tilbehør til sengen kan findes i tabellen nedenfor. Vær opmærksom på, at enkelte tilbehørsdele muligvis ikke er tilgængelige i alle lande.

Tilbehørsdel	Produktkode
Sengegalge med strop og håndtag	ENT-ACC01
Dropstativ	ENT-ACC02
Stålkroge til dropstativ	ENT-ACC02 SH
Sengegalge med strop og håndtag til tre positioner	ENT-ACC03
Vinklet dropstativ	ENT-ACC04
Frakturramme	ENT-ACC05
Pumpeholder	ENT-ACC07
Holder til iltflaske (til CD, D, E og PD cylinder)	ENT-ACC08
Lille strækenhed	ENT-ACC10
Holder til ACP	ENT-ACC11
Ekstra kroge til dropstativ	ENT-ACC14
Krog til opbevaring af strømforsyningskabel (leveres med sengen)	ENT-ACC15
Holder til iltflaske (til B5-cylindere)	ENT-ACC18
Holder til urinflaske	ENT-ACC19
Robust dropstativ	ENT-ACC24
Stativ til montering af transducer	ENT-ACC26
Strækenhed til hovedgærde	ENT-ACC32
ITU-hovedendepanel (hovedgærde)	ENT-ACC34
Oxylog [®] udstyrsbeslag	ENT-ACC40
Bækken og bækkenholder	ENT-ACC56
Holder til iltflaske	ENT-ACC58
Hylde til monitor	ENT-ACC64
Dropposeholder til montering på sengegalge	ENT-ACC65
Udfyldningspaneler til fodende	ENT-ACC66
Holder til urinflaske	ENT-ACC69
Dropstativ	ENT-ACC71
Hylde til monitor	ENT-ACC74
Integreret dropstativ	ENT-ACC89







Oxylog er et registreret varemærke tilhørende Dräger Medical.

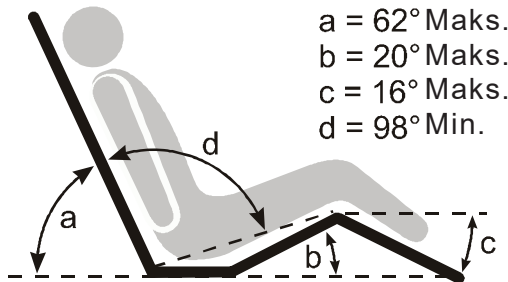

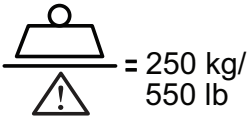
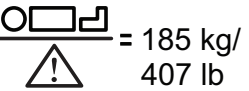





Nr.	Navn	Kabellængde (m)	Med eller uden afskærmning	Bemærkning
1	Kabel	2,895	Nr	/

7. Tekniske data

Generelt	
Sikker arbejdsbelastning	250 kg
Maks. plejemodtagervægt	185 kg
Produktvægt (ca.)	150 kg
Hørbar støj	ca. 50dB
Driftsbetingelser	
Temperatur	10 °C til 40 °C
Relativ luftfugtighed	20-90% ved 30 °C, ikke-kondenserende
Atmosfærisk tryk	700 hPa til 1060 hPa
Elektriske data	
Effektforbrug	1,6A maks. ved 230V AC 50/60Hz 1,6A maks. ved 230V AC 60 Hz (KSA) 2A maks. ved 120V AC 50/60Hz
Driftscyklus	10% (2 min. TIL, 18 min. FRA)
Sikkerhedsstandarder USA/Canada 	EN/IEC 60601-1:2005 AMD1:2012 ANSI/AAMI ES60601-1 (2005) AMD 1 (2012) CAN/CSA-C22.2 Nr. 60601-1:14 IEC 60601-2-52:2015
Beskyttelse mod elektrisk stød	Klasse I Type B
EMC	I overensstemmelse med IEC 60601-1-2:2014
Potentialudligningsterminal	I overensstemmelse med EN 60601-1:2005 AMD1:2012
Beskyttelse mod væskeindtrængning	IPX4
Reservebatteri	2 x 12 V serieforbundet, forsejlet, genopladelig bly/syre-gel, 1,3 Ah

Dimensioner (normale produktionstolerancer kan forekomme)		
Total længde	Hovedgærde på liggeflade	Hovedgærde ved bund
Position 1 (kort)	219 cm	224 cm
Position 2 (standard)	230 cm	235 cm
Position 3 (forlænget)	242 cm	247 cm
Indvendig sengelængde		
Position 1 (kort)	192 cm	
Position 2 (standard)	203 cm	
Position 3 (forlænget)	215 cm	
Samlet bredde	103 cm	
Liggefladens højde (sædesektionens midte i forhold til gulvet)		
Med 125 mm hjul	32-76 cm	
Med 150 mm hjul	34-78 cm	
Hovedvippevinkel	12° min.	
Fodvippevinkel	12° min.	
Madrasstørrelse (se afsnittet Madrasser på side 14)		
Position 2 (standard)	202 cm x 88 cm, 12,5 cm til 18 cm tyk	
Liggefladens vinkler	 <p> a = 62° Maks. b = 20° Maks. c = 16° Maks. d = 98° Min. </p>	
Bortskaffelse af et udtjent produkt		
<ul style="list-style-type: none"> Hjælpemidler, som har elektriske og elektroniske komponenter, skal skilles ad og genanvendes i overensstemmelse med WEEE-direktivet om affald af elektrisk og elektronisk udstyr eller i overensstemmelse med lokale eller nationale bestemmelser. Alle batterier i produktet skal sorteres og genanvendes. Batterier skal bortskaffes i overensstemmelse med nationale og lokale bestemmelser. Komponenter, som primært består af forskellige typer metal (indeholdende mere end 90 % metal efter vægt), f.eks. en sengeramme, skal genanvendes som metal. 		

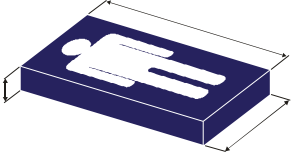
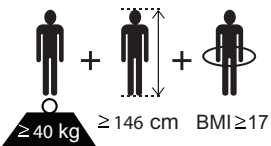
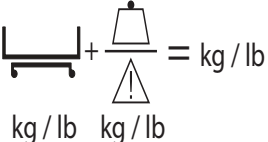
Transport og opbevaring	
<p>Håndteres med forsigtighed. Må ikke tabes. Undgå stød og voldsomme slagpåvirkninger.</p> <p>Udstyret skal opbevares i et rent, tørt og godt udluftet område, der overholder følgende betingelser:</p>	
Temperatur	-10 °C til 50 °C
Relativ luftfugtighed	20-90% ved 30 °C, ikke-kondenserende
Atmosfærisk tryk	700 hPa til 1060 hPa
<p> Forsigtig</p> <p>Hvis sengen opbevares i en længere periode, hvor den ikke anvendes, skal den tilsluttes netforsyningen i 24 timer hver 3. måned for at genoplade reservebatteriet, da det ellers kan blive uvirksomt.</p>	
Symboler	
 = 250 kg/ 550 lb	Sikker arbejdsbelastning
 = 185 kg/ 407 lb	Maks. plejemodtagervægt
	Vekselstrøm (AC)
	Forsigtig
	Se brugervejledningen
Symboler (fortsat)	
	Type B anvendt udstyr Anvendte dele anses for at være: Øvre rammesektion, sengens betjeningskontrol, sengeheste, hoved- og fodgærde
	Producent/fremstillingsdato
	CE-mærkning angiver overensstemmelse med Det Europæiske Fællesskabs harmoniserede lovgivning

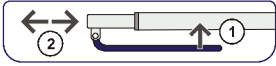
	<p>Angiver, at produktet er medicinsk udstyr ifølge forordning (EU) 2017/745 om medicinsk udstyr</p>
	<p>Læs denne brugsvejledning grundigt</p>
	<p>Serienummer</p>
	<p>Modelnummer</p>
	<p>Bortskaffelse af elektrisk og elektronisk udstyr (WEEE). Produktet må ikke smides ud sammen med almindeligt husholdningsaffald eller industriaffald.</p>
	<p>Potentialudligningsterminal</p>
	<p>Beskyttelsesjording</p>
	<p>Anbefalet madrasstørrelse</p>
	<p>Anbefalet plejemodtagervægt</p>
	<p>Samlet vægt af udstyret inklusive den sikre arbejdsbelastning.</p>
	<p>Lægsektion (vaskulær stilling)</p>
	<p>Forlængelse af liggefladen</p>

8. Garanti og service

Arjo's standardvilkår og -betingelser gælder for alle salg. En kopi af disse fås ved henvendelse. De indeholder en komplet beskrivelse af garantibetingelser og begrænser ikke kundens lovbestemte rettigheder.

Kontakt Arjo eller en godkendt distributør vedr. service, vedligeholdelse og andre spørgsmål til dette produkt. Der findes en liste over Arjo-salgskontorer bagest i denne brugsvejledning.

Hav modelnummer og serienummer på produktet klar, når du kontakter Arjo vedrørende service, reservedele eller tilbehør.

9. Elektromagnetisk kompatibilitet

Produktet er afprøvet med hensyn til overensstemmelse med gældende lovmæssige standarder vedrørende evnen til at udelukke EMI (elektromagnetisk forstyrrelse) fra eksterne kilder.

Visse procedurer kan være med til at reducere elektromagnetiske forstyrrelser:

- Benyt kun Arjo-kabler og reservedele, for at undgå forhøjet udstråling eller forringet modstandsdygtighed, hvilket kan kompromittere udstyrets korrekte funktion.
- Kontrollér, at andre enheder på steder til monitorering af plejemodtager og/eller med livsvigtige funktioner opfylder de accepterede standarder for udstråling.



Advarsel

Trådløst kommunikationsudstyr som f.eks. trådløse computernetværksenheder, mobiltelefoner, trådløse telefoner og deres basestationer, walkie-talkier osv. kan påvirke dette udstyr og bør holdes mindst 1,5 m væk fra udstyret.

Tilsigtet miljø: Hospitals- og plejehjemsmiljøer.

Undtagelser: Højfrekvent kirurgisk udstyr og radiofrekvensbeskyttede lokaler til ME-SYSTEMER til magnetisk resonansscanning.



Advarsel

Det bør undgås at anvende dette hjælpemiddel ved siden af eller stablet med andet udstyr, da det kan medføre funktionsfejl. Hvis en sådan anvendelse er nødvendig, skal dette hjælpemiddel og det andet udstyr observeres for at bekræfte, at det fungerer normalt.

Vejledning og producenterklæring – elektromagnetisk emission		
Emissionstest	Overensstemmelse	Vejledning
RF-emission CISPR 11	Gruppe 1	<p>Dette udstyr bruger kun RF-energi til de interne funktioner. Derfor er RF-strålingen meget lav, og det er usandsynligt, at den vil forårsage forstyrrelser i elektronisk udstyr i nærheden.</p> <p>Dette udstyr er egnet til anvendelse i alle slags omgivelser, bortset fra almindelig beboelse og tilsvarende, der er direkte forbundet med det offentlige strømforsyningsnet til forsyning af bygninger med karakter af boliger.</p>
RF-emission CISPR 11	Klasse A	
Harmoniske emissioner IEC 61000-3-2	Klasse A	
Spændingsfluktuationer/flimmer IEC 61000-3-3	Opfylder	

Vejledning og producenterklæring – elektromagnetisk immunitet			
Immunitetstest	IEC 60601-1-2 testniveau	Overensstemmelsesniveau	Elektromagnetisk miljø – vejledning
Elektrostatisk udladning (ESD) EN 61000-4-2	± 2 kV, ± 4 kV, ± 8 kV, ± 15 kV luft ± 8 kV kontakt	± 2 kV, ± 4 kV, ± 8 kV, ± 15 kV luft ± 8 kV kontakt	Gulvene skal være af træ, beton eller belagt med keramiske fliser. Hvis gulvene er belagt med syntetisk materiale, skal den relative luftfugtighed mindst være 30 %.

<p>Ledningsbårne forstyrrelser induceret af radiofrekvente felter</p> <p>EN 61000-4-6</p>	<p>3 V i 0,15 MHz til 80 MHz</p> <p>6 V i ISM- og amatør radiobånd mellem 0,15 MHz og 80 MHz</p> <p>80 % AM ved 1 kHz</p>	<p>3 V i 0,15 MHz til 80 MHz</p> <p>6 V i ISM- og amatør radiobånd mellem 0,15 MHz og 80 MHz</p> <p>80 % AM ved 1 kHz</p>	<p>Bærbart og mobilt RF-kommunikationsudstyr bør ikke benyttes tættere på nogen del af produktet, inkl. kabler, end 1,0 meter, hvis senderens udgangseffekt overstiger 1 W^a. Feltstyrker fra faste RF-sendere, bestemt ved en undersøgelse af stedets elektromagnetiske forhold, bør ligge under overensstemmelsesniveauet i alle frekvensintervaller^b. Der kan forekomme interferens i nærheden af udstyr, der er mærket med dette symbol:</p> 
<p>Indstrålede radiofrekvensfelter</p> <p>EN 61000-4-3</p>	<p>Hospitals- og plejehjemsmiljøer</p> <p>3 V/m</p> <p>80 MHz til 2,7 GHz</p> <p>80 % AM ved 1 kHz</p>	<p>Hospitals- og plejehjemsmiljøer</p> <p>3 V/m</p> <p>80 MHz til 2,7 GHz</p> <p>80 % AM ved 1 kHz</p>	
<p>Proksimitetsfelter fra trådløst RF-kommunikationsudstyr</p> <p>EN 61000-4-3</p>	<p>385 MHz - 27 V/m</p> <p>450 MHz - 28 V/m</p> <p>710, 745, 780 MHz - 9 V/m</p> <p>810, 870, 930 MHz - 28 V/m</p> <p>1720, 1845, 1970, 2450 MHz - 28 V/m</p> <p>5240, 5500, 5785 MHz - 9 V/m</p>	<p>385 MHz - 27 V/m</p> <p>450 MHz - 28 V/m</p> <p>710, 745, 780 MHz - 9 V/m</p> <p>810, 870, 930 MHz - 28 V/m</p> <p>1720, 1845, 1970, 2450 MHz - 28 V/m</p> <p>5240, 5500, 5785 MHz - 9 V/m</p>	
<p>Hurtige transienter/bygetransienter</p> <p>EN 61000-4-4</p>	<p>±1kV SIP/SOP/porte</p> <p>±2 kV AC-port</p> <p>100 kHz</p> <p>repetitionsfrekvens</p>	<p>±1kV SIP/SOP/porte</p> <p>±2 kV AC-port</p> <p>100 kHz</p> <p>repetitionsfrekvens</p>	<p>Netstrømforsyningen skal svare til typiske kommercielle miljøer eller hospitalsmiljøer.</p>
<p>Magnetfelter med netfrekvenser</p> <p>EN 61000-4-8</p>	<p>30 A/m</p> <p>50 Hz eller 60 Hz</p>	<p>30 A/m</p> <p>50 Hz</p>	<p>Netfrekvensmagnetfelter skal være på niveauer, der er karakteristiske for et typisk sted i et typisk virksomheds- eller hospitalsmiljø.</p>
<p>Overspænding</p> <p>IEC 61000-4-5</p>	<p>±0,5 kV ±1 kV; ±2 kV, vekselstrømsstik, leder til jord</p> <p>±0,5 kV ±1 kV, vekselstrømsstik, leder til leder</p>	<p>±0,5 kV ±1 kV; ±2 kV, vekselstrømsstik, leder til jord</p> <p>±0,5 kV ±1 kV, vekselstrømsstik, leder til leder</p>	

Spændingsdyk, korte spændingsudfald og variationer i forsyningsspændingen IEC 61000-4-11	0 % U_T ; 0,5 cyklus Ved 0°, 45°, 90°, 135°, 180°, 225°, 270° og 315°	0 % U_T ; 0,5 cyklus Ved 0°, 45°, 90°, 135°, 180°, 225°, 270° og 315°	
	0 % U_T ; 1 cyklus og 70 % U_T ; 25/30 cyklusser Enkelt fase: ved 0°	0 % U_T ; 1 cyklus og 70 % U_T ; 25/30 cyklusser Enkelt fase: ved 0°	
	0 % U_T ; 250/300 cyklusser	0 % U_T ; 250/300 cyklusser	
BEMÆRK: U_T er vekselstrømsspændingen før anvendelse af testniveauet.			
<p>^a Feltstyrker fra faste sendere, herunder f.eks. basestationer til radiotelefoner (mobiltelefoner/trådløse telefoner), mobile terrestriske sendere, amatør radiosendere, AM- og FM-radiosendeudstyr samt TV-sendeudstyr, kan ikke forudsiges teoretisk med større præcision. Til vurdering af de elektromagnetiske omgivelser pga. faste RF-sendere bør man overveje en elektromagnetisk opmåling på stedet. Hvis den målte feltstyrke på det sted, hvor produktet skal anvendes, overstiger det relevante RF-overensstemmelsesniveau nævnt ovenfor, skal systemet holdes under opsyn for at kontrollere, at driften er normal. Hvis driften er unormal, kan yderligere forholdsregler være nødvendige.</p> <p>^b I frekvensintervallet 150 kHz til 80 MHz skal feltstyrkerne være lavere end 1 V/m.</p>			

Tom med vilje

AUSTRALIA

Arjo Australia Pty Ltd
78, Forsyth Street
O'Connor
AU-6163 Western Australia
Tel: +61 89337 4111
Free: +1 800 072 040
Fax: + 61 89337 9077

BELGIQUE / BELGIË

Arjo NV/SA
Evenbroekveld 16
BE-9420 ERPE-MERE
Tél/Tel: +32 (0) 53 60 73 80
Fax: +32 (0) 53 60 73 81
E-mail: info.belgium@arjo.com

BRASIL

Arjo Brasil Equipamentos Médicos Ltda
Rua Marina Ciufuli Zanfelice, 329 PB02 Galpão
- Lapa
São Paulo – SP – Brasil
CEP: 05040-000
Phone: 55-11-3588-5088
E-mail: vendas.latam@arjo.com
E-mail: servicios.latam@arjo.com

CANADA

Arjo Canada Inc.
90 Matheson Boulevard West
Suite 300
CA-MISSISSAUGA, ON, L5R 3R3
Tel/Tél: +1 905 238 7880
Free: +1 800 665 4831 Institutional
Free: +1 800 868 0441 Home Care
Fax: +1 905 238 7881
E-mail: info.canada@arjo.com

ČESKÁ REPUBLIKA

Arjo Czech Republic s.r.o.
Na Strži 1702/65
140 00 Praha
Czech Republic
Phone No: +420225092307
e-mail: info.cz@arjo.com

DANMARK

Arjo A/S
Vassingerødvej 52
DK-3540 LYNGE
Tel: +45 49 13 84 86
Fax: +45 49 13 84 87
E-mail:
dk_kundeservice@arjo.com

DEUTSCHLAND

Arjo GmbH
Peter-Sander-Strasse 10
DE-55252 MAINZ-KASTEL
Tel: +49 (0) 6134 186 0
Fax: +49 (0) 6134 186 160
E-mail: info-de@arjo.com

ESPAÑA

Arjo Ibérica S.L.
Parque Empresarial Rivas Futura, C/Marie
Curie 5
Edificio Alfa Planta 6 oficina 6.1-.62
ES-28521 Rivas Vacia, MADRID
Tel: +34 93 583 11 20
Fax: +34 93 583 11 22
E-mail: info.es@arjo.com

FRANCE

Arjo SAS
2 Avenue Alcide de Gasperi
CS 70133
FR-59436 RONCQ CEDEX
Tél: +33 (0) 3 20 28 13 13
Fax: +33 (0) 3 20 28 13 14
E-mail: info.france@arjo.com

HONG KONG

Arjo Hong Kong Limited
Room 411-414, 4/F, Manhattan Centre,
8 Kwai Cheong Road, Kwai Chung, N.T.,
HONG KONG
Tel: +852 2960 7600
Fax: +852 2960 1711

ITALIA

Arjo Italia S.p.A.
Via Giacomo Peroni 400-402
IT-00131 ROMA
Tel: +39 (0) 6 87426211
Fax: +39 (0) 6 87426222
E-mail: Italy.promo@arjo.com

MIDDLE EAST

Arjo Middle East FZ-LLC
Office 908, 9th Floor,
HQ Building, North Tower,
Dubai Science Park,
Al Barsha South
P.O Box 11488, Dubai,
United Arab Emirates
Direct +971 487 48053
Fax +971 487 48072
Email: Info.ME@arjo.com

NEDERLAND

Arjo BV
Biezenwei 21
4004 MB TIEL
Postbus 6116
4000 HC TIEL
Tel: +31 (0) 344 64 08 00
Fax: +31 (0) 344 64 08 85
E-mail: info.nl@arjo.com

NEW ZEALAND

Arjo Ltd
34 Vestey Drive
Mount Wellington
NZ-AUCKLAND 1060
Tel: +64 (0) 9 573 5344
Free Call: 0800 000 151
Fax: +64 (0) 9 573 5384
E-mail: nz.info@Arjo.com

NORGE

Arjo Norway AS
Olaf Helsets vei 5
N-0694 OSLO
Tel: +47 22 08 00 50
Faks: +47 22 08 00 51
E-mail: no.kundeservice@arjo.com

ÖSTERREICH

Arjo GmbH
Lemböckgasse 49 / Stiege A / 4.OG
A-1230 Wien
Tel: +43 1 8 66 56
Fax: +43 1 866 56 7000

POLSKA

Arjo Polska Sp. z o.o.
ul. Ks Piotra Wawrzyniaka 2
PL-62-052 KOMORNIKI (Poznań)
Tel: +48 61 662 15 50
Fax: +48 61 662 15 90
E-mail: arjo@arjo.com

PORTUGAL

Arjo em Portugal
MAQUET Portugal, Lda.
(Distribuidor Exclusivo)
Rua Poeta Bocage n.º 2 - 2G
PT-1600-233 Lisboa
Tel: +351 214 189 815
Fax: +351 214 177 413
E-mail: Portugal@arjo.com

SUISSE / SCHWEIZ

Arjo AG
Fabrikstrasse 8
Postfach
CH-4614 HÄGENDORF
Tél/Tel: +41 (0) 61 337 97 77
Fax: +41 (0) 61 311 97 42

SUOMI

Arjo Scandinavia AB
Riihitontuntie 7 C
02200 Espoo
Finland
Puh: +358 9 6824 1260
E-mail: Asiakaspalvelu.finland@arjo.com

SVERIGE

Arjo International HQ
Hans Michelsensgatan 10
SE-211 20 MALMÖ
Tel: +46 (0) 10 494 7760
Fax: +46 (0) 10 494 7761
E-mail: kundservice@arjo.com

UNITED KINGDOM

Arjo UK and Ireland
Houghton Hall Park
Houghton Regis
UK-DUNSTABLE LU5 5XF
Tel: +44 (0) 1582 745 700
Fax: +44 (0) 1582 745 745
E-mail: sales.admin@arjo.com

USA

Arjo Inc.
2349 W Lake Street Suite 250
US-Addison, IL 60101
Tel: +1 630 307 2756
Free: +1 800 0 323 1245 Institutional
Free: +1 800 868 0441 Home Care
Fax: +1 630 307 6195
E-mail: us.info@arjo.com

JAPAN

Arjo Japan K.K.
東京都港区虎ノ門三丁目7番8号 ランディッ
ク第2虎ノ門ビル9階
電話 : +81 (0)3-6435-6401

Address page - REV 24: 04/2019

At Arjo, we are committed to improving the everyday lives of people affected by reduced mobility and age-related health challenges. With products and solutions that ensure ergonomic patient handling, personal hygiene, disinfection, diagnostics, and the effective prevention of pressure ulcers and venous thromboembolism, we help professionals across care environments to continually raise the standard of safe and dignified care. Everything we do, we do with people in mind.



ArjoHuntleigh AB
Hans Michelsensgatan 10
211 20 Malmö, Sweden
www.arjo.com

arjo

