

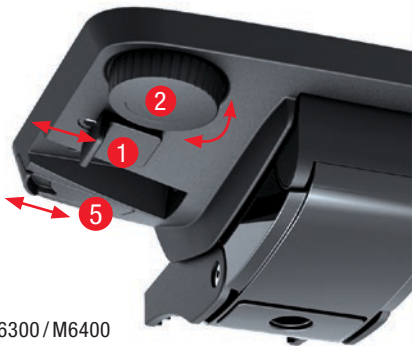

ARS SEDENDI®

TEMPEO®





M6300 / M6400



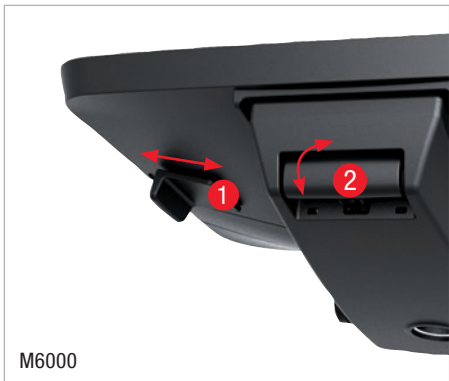





## Bitte beachten Sie folgende Hinweise zur richtigen Einstellung Ihres neuen TEMPEO®!

- 1 SitzhöhenEinstellung**  
Durch Zugtaste stufenlos einstellbar.
- 2 GewichtsAnpassung / Gegendruck der Rückenlehne**  
Mittels Handrad lässt sich der Anpressdruck der Rückenlehne anpassen. Drehen mit dem Uhrzeigersinn erhöht, drehen gegen den Uhrzeigersinn verringert den Anpressdruck.
- 3 Synchronfreischaltung**  
Mit Ziehen der Zugtaste schalten Sie die Rückenlehne frei. Erneutes Ziehen arretieren Sie diese in 4 Positionen.
- 4 SitztiefeEinstellung**  
Durch Ziehen der Zugtaste, unterhalb des Sitzes links, lässt sich der Sitz in der Tiefe Ihrer Beinlänge anpassen.
- 5 Zuschaltbare dynamische Sitzneigeeinstellung (DSN) optional mit M6400**
  - Grundeinstellung  $0^\circ$
  - Zusätzliche Sitzneigeeinstellung  $-5^\circ$
  - Dynamische Sitzneigeeinstellung  $0^\circ$  bis  $-5^\circ$

- 6 Armlehnen** optional  
**3D-AL 63.** Höheneinstellbar mittels Druckknopf unterhalb der Armauflage. Tiefeneinstellbar durch Verschieben der Armauflage. Breiteneinstellbar durch Lösen des Schnellverschlusses am Sitzträger.  
**2D-AL 62.** Höhen- und breiteneinstellbar wie AL 63.
- 7 Kopfstütze** optional  
Einfaches Nachobenziehen oder Herunterdrücken mit Rastereinstellung. Neigung individuell einstellbar.
- 8 Rückenlehnenhöhereinstellung**  
Durch Nachobenziehen der Lehne lässt sich diese in 10 Stufen in der Höhe einstellen.
- 9 KÖHL-Bandscheiben-Stütze KBS®** optional  
Durch Drehen des Einstellrades mit dem Uhrzeigersinn lässt sich die Wölbung der Rückenlehne im Lordosenbereich exakt an Ihre Wirbelsäule anpassen, wodurch eine gestützte, aufrechte Sitzposition gewährleistet wird.
- 10 KÖHL® AIR-SEAT** optional  
Mit dem Komfortventil hinter dem roten Punkt können Sie den Bewegungsgrad und die Luftmenge individuell an Ihre Wünsche anpassen. Drücken Sie das Ventil bei entlasteter Sitzfläche und der KÖHL® AIR-SEAT befüllt sich selbstständig. Beim Drücken des Ventils während des Sitzens entweicht die Luft langsam, so dass Sie Ihr bewegtes Sitzen einstellen können.

Please notice the following informations concerning the correct adjustment of your new TEMPEO®!

- 1 Seat height adjustment**  
Continuously adjustable by pulling the slider on the right side.
- 2 Adaption to weight / Counter pressure of backrest**  
Via handwheel on the right side beneath the seat, you can adjust the tension of the backrest by turning it. Turn clockwise increases the pressure, turn counter-clockwise reduces it.
- 3 Release of the synchronised movement**  
By pulling the front slider on the left side beneath the seat, you unlock the backrest. Pulling again, the slider can be locked in four different backrest positions.
- 4 Seat depth adjustment (STE)**  
By pulling the back slider on the left side beneath the seat, you can adapt the seat depth to your personal requirements.
- 5 Selectable dynamic seat tilt adjustment System (DSN) on option (only M6400)**
  - Basic adjustment 0°
  - Negative pelvis seat tilt -5°
  - Dynamique seat tilt 0° - 5°



- 6 **Armrests** option  
**3D AL63** In height adjustable via button beneath the armrest. In depth adjustable by sliding the armpad. Adjustable in width by quick-release lever.  
**2D AL62** Adjustable in width and height as AL63
- 7 **Headrest** option  
Easy pulling up or pushing down by grid setting. Individually adjustable inclination.
- 8 **Backrest height adjustment**  
By pulling up the back it can be adjust in height – 10 steps.
- 9 **Adjustable KÖHL-Lumbar-Support KBS®** option  
The Lumbar Support KBS® is adjustable via hand-wheel. Turn clockwise the vaulting of the backrest will be adapted exactly to the shape of your spine. This guarantees a supported, upright seating position.
- 10 **KÖHL® AIR-SEAT** option  
By pressing the comfort AIR valve, located behind the red dot, you can adjust the movement and the AIR volume of the seat to your personal requirements. If you press the valve while you are not sitting, the KÖHL® AIR-SEAT automatically fills with air. When you press the valve while sitting, the air escapes slowly so that you gently adjust your personal sitting comfort.

## Gebruikt u de onderstaande handleiding, om uw TEMPEO® correct in te stellen!

- 1 Zithoogteverstelling**  
Individueel instelbaar door aan de rechterkant aan de schuif te trekken.
- 2 Aanpassing aan het gewicht / tegendruk van de rugleuning**  
Via de draaiknop aan de rechterkant onder de stoel, kunt u de tegendruk van de rugleuning aanpassen door hem te draaien. Naar rechts draaien verhoogt de druk, naar links (tegen de klok in) vermindert de tegendruk.
- 3 Ontgrendeling van de rugleuning (gesynchroniseerde beweging)**  
Door aan de knop te trekken, ontgrendelt u de rugleuning. Als u opnieuw trekt, kan de openingshoek van de rugleuning in vier verschillende posities worden vergrendeld.
- 4 Zitdiepteverstelling (STE)**  
Door aan de achterste knop aan de linker kant te trekken, kunt u de diepte van de zitting aan uw persoonlijke wensen aanpassen.
- 5 Optioneel: instelbare dynamische zithoekinstelling (DSN), alleen op de M6400**
  - Basisinstelling 0°
  - Negatieve bekkenzitting kanteling -5°
  - Dynamische kanteling van het zitkussen tussen 0° - 5°

- 6 Optioneel: **armleuningen**  
**3D AL63** In hoogte verstelbaar via knop onder de armleuning. In diepte verstelbaar door verschuiven van de armlegger. Verstelbaar in breedte door middel van de quick-release hendel.  
**2D AL62** Verstelbaar in breedte en hoogte zoals AL63.  
**5D AL55** 3D + 360° draaibaar en armpad naar binnen verschuifbaar.
- 7 Optioneel: **hoofdsteun**  
Eenvoudig op te trekken of naar beneden te duwen door de rasterinstelling. Individueel instelbare hoek.
- 8 **Hoogte-instelling van de rugleuning**  
Door de rug omhoog te trekken, kan deze in de hoogte worden aangepast in 10 stappen.
- 9 Optioneel: **verstelbare KÖHL-lendensteun (KBS®)**  
De lendensteun (KBS®) is verstelbaar via de draaiknop op de rug. Door te draaien (links minder druk, rechts meer druk) zal de vorm van de van de rugleuning precies worden aangepast aan de vorm van uw wervelkolom.
- 10 Optioneel: **KÖHL® AIR SEAT**  
Door het ventiel, achter de rode stip, in te drukken kunt u de hoeveelheid lucht in het kussen aanpassen aan uw persoonlijke wensen. De KÖHL® AIR-SEAT wordt automatisch gevuld met lucht indien u het ventiel indrukt wanneer u er niet op zit. Drukt u het ventiel in terwijl u zit, dan ontsnapt de lucht langzaam.

**Merci de bien vouloir respecter les indications suivantes pour l'ajustable correcte de votre TEMPEO®!**

- 1 Réglage de la hauteur d'assise**  
Réglage en continu en tirant la touche à côté droite sous l'assise.
- 2 Réglage de la contre-pression du dossier en fonction du poids de l'utilisateur**  
Sous l'assise à côté droite, le volant à main permet de régler la contre-pression du dossier. On augmente la contre-pression en tournant dans le sens horaire on la diminue en tournant dans le sens antihoraire.
- 3 Déverrouillage du mécanisme synchrone**  
En tirant la touche avant du côté gauche sous l'assise, vous libérez le dossier. En tirant à nouveau vous pouvez bloquer le dossier en 4 positions.
- 4 Assise coulissante (STE)**  
En tirant la touche arrière du côté gauche sous l'assise, vous pouvez adapter la profondeur d'assise à vos besoins personnels.
- 5 Système d'activation de l'inclinaison négative à volonté (DSN) on option (seulement M6400)**
  - Position de base 0°
  - Réglage de l'inclinaison négative -5°
  - Réglage dynamique de l'inclinaison négative de 0° jusqu'à -5°

- 6 Accoudoirs** en option  
**3D AL63.** Réglables en hauteur par un bouton situé sous la manchette d'accoudoir. Réglables en largeur avec système de blocage rapide et manchettes sont réglables en profondeur  
**2D-AL 62.** Réglables en hauteur et en largeur comme modèle AL 63.
- 7 Appui-tête** en option  
Il suffit de tirer vers le haut ou vers le bas pour un réglage facile. Inclinaison réglable individuellement.
- 8 Réglage de la hauteur du dossier**  
En tirant le dos, il peut être ajusté en hauteur – 10 étapes.
- 9 Réglage de l'appui lombaire KÖHL KBS®** en option  
Le support lombaire KBS® est réglable en profondeur en tournant le volant dans le sens horaire. Vous adaptez le dossier exactement à la forme de votre colonne vertébrale. Cela assure une position assise idéale.
- 10 KÖHL® AIR-SEAT** en option  
En appuyant sur la valve, située derrière le point rouge, vous pouvez régler le mouvement et le volume d'air à vos besoins personnels. Si vous appuyez sur la valve pendant que vous n'êtes pas assis, l'assise KÖHL® AIR-SEAT se remplit automatiquement avec l'air. Lorsque vous appuyez sur la valve en position d'assise, l'air échappe lentement, de sorte que vous pouvez ajuster votre confort d'assise personnelle.

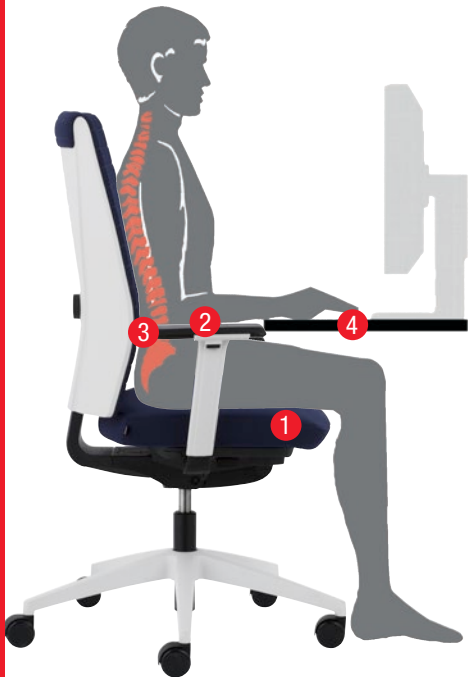

## Benutzerhinweise

**Anwendung:** Dieser Bürodrehstuhl ist ausgelegt für ein Benutzergewicht bis 135 kg und darf nur bestimmungsgemäß unter Beachtung der allgemeinen Sorgfaltspflicht benutzt werden. Bei unsachgemäßem Gebrauch besteht Unfallgefahr.

**Rollen:** Vor dem ersten Gebrauch ggf. den Transportschutz entfernen. Für Ihre Sicherheit und für die unterschiedlichen Bodenbeläge gibt es, gemäß Sicherheitsvorschriften, verschiedene Rollen: harte Rollen für textile Böden, weiche Rollen für alle nicht textilen Böden.

**Service:** Austausch und Arbeiten im Bereich des Sitzhöhen-einstellelementes (Gasfeder) dürfen nur durch eingewiesenes Fachpersonal durchgeführt werden!

Die korrekte **Sitzhöhe** ① richtet sich nach Ihrer Unterschenkel-länge. Ein Winkel von 90°-100° ist richtig.

Die **Armlehnenhöhe** ② wird so eingestellt, dass die Ellenbogen parallel zur Tischoberfläche unter Entlastung des Schultergürtels senkrecht auf den Armauflagen aufliegen.

Die **Rückenlehne** sollte so oft wie möglich frei beweglich (Permanentfunktion) eingestellt sein. Nur dadurch ist dynamisches Sitzen möglich!

Die Position und Wölbung der **KÖHL-Bandscheiben-Stütze KBS®** ③ wird so eingestellt, dass Ihr Becken gut abgestützt wird und Ihre Wirbelsäule sich dadurch aufrichtet.

Die **korrekte Tischhöhe** ④ ergibt sich aus Ihrer **Sitz-** ① und **Armlehnenhöhe** ②, die bei einer ergonomischen Arbeitsplatzgestaltung auf Ihre Körpergröße einstellbar sein muss. Fußstützen können zu hohe Tische ausgleichen, zu niedrige Tische müssen erhöht werden.

en

## User informations

**Attention!** Changes and service concerning the seat height adjustment (gas lift) can only be done by authorized staff.

**Application:** This office swivel chair is designed for a user weight up to 135 kg and may only be used under the respect of the general duty of care. Improper use may cause a risk of accident.

**Castors:** Before first use and if necessary, pls. remove the transport protection. For your safety – according to safety regulations, there are different types of castors for different floorings: hard castors for soft flooring, soft castors for hard flooring.

The **correct seat height** ① depends on the length of your shank. A 90 to 100 degree angle is accurate.

The **height of the armrest** ②, is to be adjusted, that your elbows rest parallel to the desk surface while they are placed on the armrest surfaces and therefore reduce the burden on the neck and shoulder region.



The **backrest** should always be actively movable (permanent function). The only way to allow dynamic sitting!

The position and vaulting of the **KÖHL-Lumbar-Support KBS®** ③ is to be adjusted that your pelvic is stabilized in order to bring your spine in an upright position.

The **correct height of the desk** ④ results from the height of the seat ① and the armrests ②. If your office is designed to ergonomical standards, the desk must be adjustable to your body length. Footrests can equalize desks that are too high, low desks must be adapted to your size.

nl

## Gebruiksaanwijzing

**Let op!** Het verwisselen van de gasveer mag alleen worden gedaan door gekwalificeerd personeel.

**Gebruik:** Deze bureaustoel is geschikt voor een gebruikersgewicht tot 135 kg. Bij onjuist gebruik bestaat het risico op letsel.

**Wielen:** Voor het eerste gebruik, de transport bescherming van de wielen verwijderen. Voor uw veiligheid en voor de verschillende vloerbedekkingen zijn er, volgens de veiligheidsvoorschriften, verschillende wielen: harde wielen voor zachte vloeren en zachte wielen voor harde.

**De juiste zithoogte** ① wordt bepaald door de hoek van uw boven- en onderbeen. Deze dient ongeveer 90°-100° te bedragen.

De **armleuning hoogte** ② dient zo worden ingesteld, dat de ellebogen parallel aan uw bureau liggen, zodat uw schouders worden ontlast.

De **rugleuning** dient in de vrije stand te staan om dynamisch zitten mogelijk te maken.

De positie en de ronding van de **KÖHL-Lenden-Steun KBS®** ③, kan naar eigen wens ingesteld worden, zodat het bekken goed wordt ondersteund en de wervelkolom zich automatisch opricht.

De **juiste bureauhoogte** ④ wordt bepaald door uw zit- ① en armleuninghoogte ②, die bij een ergonomisch werkplek op uw lichaamshoogte moet zijn. Een voetensteun kan bij een hoog bureau uitkomst bieden. Een te laag bureau zal opnieuw moeten worden ingesteld.

fr

## Informations utilisateur

**Attention!** Seules les personnes initiées sont autorisées au remplacement et aux travaux dans la zone de l'élément de réglage de la hauteur du siège (piston).

**Application:** Ce siège de bureau pivotant est conçu pour un poids d'utilisateur jusqu'à 135 kg et ne peut être utilisé, sous le respect de l'obligation générale de diligence. Une mauvaise utilisation peut entraîner un risque d'accident.

**Roulettes:** Avant la première utilisation et si nécessaire, veuillez s'il vous plaît enlever la protection de transport. Pour votre sécurité – conformément à la réglementation de sécurité, il existe différents types de roulettes pour différents sols: roulettes dures pour sols souples, roulettes souples pour sols durs.

La hauteur correcte de votre siège ① s'orientera à la longueur du bas de vos jambes. Un angle de 90°-100° est correct.

Il faut régler la hauteur des accoudoirs ② de sorte que les coudes reposent parallèlement à la hauteur de la table et que les avant-bras puissent toucher la table pour délester la ceinture scapulaire.

Le dossier devrait être toujours réglé en position mobile (fonction permanente). Ceci est indispensable pour garantir une assise dynamique!

La position et la courbure de l'appui lombaire KÖHL KBS® ③ sont réglées de sorte que votre bassin soit bien soutenu et que votre colonne vertébrale soit redressée.

La hauteur correcte de la table ④ résulte de la hauteur de votre siège ① et de celle de vos accoudoirs ② qui doit être réglable en fonction de votre taille du corps si vous souhaitez aménager votre poste de travail de façon ergonomique. Des repose-pieds peuvent compenser des tables élevées, les tables trop basses doivent être adaptées en hauteur.



[www.koehl.com](http://www.koehl.com)

**KÖHL GmbH**

Paul-Ehrlich-Strasse 4 | 63322 Rödermark | Germany

Tel.: +49 6074 9280 | E-Mail: [info@koehl.com](mailto:info@koehl.com)