

## РУССКИЙ

### **ВАЖНАЯ ИНСТРУКЦИЯ ПО БЕЗОПАСНОСТИ: ПОЖАЛУЙСТА, СОХРАНИТЕ ЕЕ ДЛЯ ИСПОЛЬЗОВАНИЯ В БУДУЩЕМ**

Благодарим Вас за покупку этого изделия компании Daylight. Для обеспечения правильной и безопасной эксплуатации, пожалуйста, прочитайте приведенную ниже инструкцию и сохраните ее для дальнейшего использования

## НАСТРОЙКА И ЭКСПЛУАТАЦИЯ

### **ПРИМЕЧАНИЕ. ПЕРЕД ИСПОЛЬЗОВАНИЕМ НЕОБХОДИМО ПОЛНОСТЬЮ ЗАРЯДИТЬ ВНУТРЕННИЙ ЛИТИЕВЫЙ АККУМУЛЯТОР.**

1. Удалите все элементы упаковки вокруг лампы.
2. Перед использованием необходимо зарядить внутренний литиевый аккумулятор. Чтобы зарядить лампу, подсоедините кабель USB-C к задней части основания и вставьте USB-адаптер в подходящую электрическую розетку. **ВНИМАНИЕ!** Используйте только USB-адаптер, поставляемый в комплекте с лампой, номинальный выходной ток которого 2,1 А). USB-адаптеры с номинальным выходом менее 2 А не обеспечат необходимый ток зарядки и могут повредить внутреннюю электронику.
3. Во время зарядки синие индикаторные светодиоды начнут мигать. Время зарядки полностью разряженного аккумулятора составляет примерно 6 часов. Когда все три индикаторных светодиода будут гореть ровным светом, лампа будет полностью заряжена. Лампу можно использовать во время зарядки аккумулятора, это не повлияет на зарядку внутреннего аккумулятора.
4. Для приведения лампы в рабочее состояние поверните абажур ПО ЧАСОВОЙ СТРЕЛКЕ, затем поднимите и вытяните стойку на требуемую высоту. **ВАЖНАЯ ИНФОРМАЦИЯ.** Не прилагайте чрезмерных усилий и не выводите стойку или абажур лампы за пределы их допустимого диапазона движений, так как это может повредить соединения и декоративные отливки, а гарантия на лампу не распространяется на такие повреждения.
5. После полной зарядки отсоедините USB-кабель от лампы. Чтобы включить лампу, нажмите кнопку ON/OFF (A).
6. Яркость можно увеличить или уменьшить до желаемого уровня, нажимая кнопки (+) или (-) (B). Имеется 4 уровня яркости, и когда лампа выключается, последний использовавшийся уровень яркости сохраняется в ее памяти.
7. Пока лампа светит, синие индикаторные светодиоды отображают уровень заряда аккумулятора. При работе на максимальной яркости после того, как последний индикаторный светодиод начнет мигать, заряда аккумулятора остается примерно на 20 минут работы.
8. Когда лампа не используется, ее можно хранить в защитном футляре для переноски.

**ВНИМАНИЕ! НЕ ЗАРЯЖАЙТЕ ЛАМПУ, КОГДА ОНА НАХОДИТСЯ ВНУТРИ ФУТЛЯРА.**

**ВНИМАНИЕ! НЕ СМОТРИТЕ ПРЯМО НА СВЕТОДИОДЫ.**

## ОЧИСТКА

### **ДО НАЧАЛА ОЧИСТКИ УБЕДИТЕСЬ, ЧТО СВЕТИЛЬНИК ОТКЛЮЧЕН ОТ ЭЛЕКТРОСЕТИ.**

Если светильник необходимо почистить, просто протрите его влажной тканью. Не используйте большое количество жидкости или аэрозольные чистящие средства, поскольку они могут проникнуть под абажур и нарушить электробезопасность.

## ТЕХНИЧЕСКОЕ ОБСЛУЖИВАНИЕ

Лампа не требует никакого обслуживания. Светодиоды не подлежат замене ни пользователем, ни при сервисном обслуживании, поскольку они рассчитаны на работу в течение всего срока службы изделия. Внутренний литиевый аккумулятор тоже нельзя заменить, так как он рассчитан на работу в течение всего срока службы изделия.

## БЕЗОПАСНОСТЬ

### **ЭКСПЛУАТИРОВАТЬ ТОЛЬКО В ПОМЕЩЕНИЯХ**

**ВНИМАНИЕ: НЕ СМОТРИТЕ НЕПОСРЕДСТВЕННО В СВЕТОДИОДЫ.**

адаптера может привести к повреждению светильника и аннулированию гарантии.

**ВНИМАНИЕ:** Если кабель питания этого светильника получит повреждение, то во избежание всякой опасности его замену должен производить только квалифицированный специалист.

**В СЛУЧАЕ КАКИХ-ЛИБО СОМНЕНИЙ ОБРАТИТЕСЬ К КВАЛИФИЦИРОВАННОМУ ЭЛЕКТРИКУ.**

### DAYLIGHT GUARANTEE/WARRANTY

This product is guaranteed against mechanical and electrical defects. For full Daylight guarantee Terms & Conditions please refer to the Daylight website. Faulty products should be returned to the place of purchase and proof of purchase must be presented. Please quote the model number in all correspondence. Returned products damaged by poor packaging are the responsibility of the sender. During the guarantee period, Daylight will repair or replace the product free of charge provided the fault was not caused by misuse, improper handling, negligence, normal wear and tear, accidental damage, or by any modifications made by the purchaser. The guarantee does not cover consumables such as bulbs, tubes or batteries. This guarantee does not affect your statutory rights.

### GARANTIE DAYLIGHT

Ce produit est garanti contre tout défaut mécanique ou électrique. La version complète des conditions de garantie de Daylight se trouve sur le site Internet de Daylight. Les produits défectueux doivent être renvoyés au magasin auprès duquel ils ont été achetés, avec preuve d'achat à l'appui. Veuillez préciser la référence du produit dans toutes vos correspondances. Tout dommage causé par un mauvais conditionnement du produit renvoyé demeure à la charge de l'expéditeur. Pendant la période de garantie, Daylight s'engage à réparer ou remplacer gratuitement le produit défectueux à condition que le mauvais fonctionnement ne soit pas dû à une mauvaise utilisation, à une mauvaise manipulation, à une négligence, à une usure normale, à un accident ou à une modification effectuée par l'acquéreur. La garantie ne couvre pas les consommables tels que les ampoules, les tubes et les batteries. Cette garantie n'affecte pas vos droits statutaires.

### DAYLIGHT GARANTIE

Der Hersteller übernimmt für dieses Produkt eine Garantie. Die vollständigen Daylight Garantiebedingungen sind auf der Daylight Website abrufbar. Diese Garantie bezieht sich auf Fehler mechanischer und elektrischer Art. Fehlerhafte Produkte müssen an den Verkaufsort zurückgesandt bzw. -gebracht werden und ein Kaufnachweis muss vorgelegt werden. Bitte geben Sie bei sämtlicher Korrespondenz die Modellnummer an. Der Absender übernimmt die Verantwortung für Warenrücksendungen, die durch mangelhafte Verpackung beschädigt werden. Während des Garantiezeitraums wird Daylight das Produkt kostenlos reparieren oder ersetzen, vorausgesetzt, der Mangel ist nicht durch falschen Gebrauch, unsachgemäße Handhabung, Unachtsamkeit, normale Abnutzung, versehentliche Beschädigung oder durch vom Käufer vorgenommene Produktveränderungen entstanden. Die Garantie gilt jedoch nicht für Verbrauchsteile wie Glühbirnen, Röhren und Batterien. Ihre gesetzlich vorgeschriebenen Rechte bleiben von dieser Garantie unberührt.

### DAYLIGHT GARANTIE

Dit product wordt gewaarborgd tegen mechanische en elektrische defecten. Voor de volledige garantievoorwaarden van Daylight verwijzen we naar de website van Daylight. Defecte producten moeten met een aankoopbewijs worden teruggebracht naar de plaats van aankoop. Het modelnummer moet in al uw briefwisseling worden vermeld. Productbeschadigingen als gevolg van een slechte verpakking behoren tot de verantwoordelijkheid van de afzender. Gedurende de garantieperiode zal Daylight het product gratis herstellen of vervangen op voorwaarde dat het defect niet werd veroorzaakt door verkeerd gebruik of verkeerde behandeling, nalatigheid, normale slijtage, accidentele schade of wijzigingen aangebracht door de koper. De garantie is niet van kracht voor verbruiksartikelen zoals lampen, buizen of batterijen. Deze waarborg tast uw wettelijke rechten niet aan.

### DAYLIGHT GARANZIA

La garanzia del prodotto copre i guasti meccanici ed elettrici. Per i Termini e le Condizioni integrali della garanzia, consultare il sito web Daylight. I prodotti difettosi dovranno essere restituiti presso il punto vendita in cui sono stati acquistati, presentando la prova d'acquisto. Specificare il numero di modello nella corrispondenza. Il mittente sarà responsabile dei danni ai prodotti resi, dovuti a imballaggio inadeguato. Durante il periodo di garanzia, Daylight riparerà o sostituirà gratuitamente il prodotto, purché il guasto non sia stato causato da abuso o uso improprio, negligenza, normale usura, danno accidentale o eventuali modifiche apportate dall'acquirente. La garanzia non copre i prodotti deteriorabili come lampadine, neon o batterie. La presente garanzia non compromette i diritti statuari.

### GARANTIA DAYLIGHT

Este producto está garantizado contra defectos mecánicos y eléctricos. Para consultar los términos y condiciones completos de la garantía Daylight, visite el sitio web de Daylight. Se deben devolver los productos defectuosos al punto de compra y se debe presentar con él un comprobante de la compra. Cite el número de modelo en toda la correspondencia. Las devoluciones que resulten dañadas por defectos de embalaje son responsabilidad del remitente. Durante el periodo de garantía, Daylight reparará o sustituirá el producto de forma gratuita siempre que el fallo no haya sido causado por un uso indebido, una manipulación incorrecta, negligencia, uso y desgaste normal, daño accidental o modificaciones realizadas por el comprador. La garantía no cubre elementos consumibles como bombillas, tubos o baterías. Esta garantía no afecta a sus derechos legales.

### Гарантийные обязательства Daylight

Настоящее изделие имеет гарантию от механических и электрических дефектов. Со всеми положениями и условиями гарантийных обязательств компании Daylight можно ознакомиться на ее веб-сайте. Неисправные изделия должны быть возвращены по месту покупки с представлением документа, подтверждающего факт покупки. Пожалуйста, указывайте номер модели в любой корреспонденции. Ответственность за возвращенные изделия, поврежденные в результате плохой упаковки, несет отправитель. В течение гарантийного срока компания Daylight бесплатно произведет ремонт или замену изделия при условии, что неисправность не является результатом неправильного использования, ненадлежащего обращения, небрежности, нормального износа, случайного повреждения или любых изменений, внесенных покупателем. Гарантия не распространяется на расходные материалы, такие как лампочки, трубки или батареи. Данная гарантия не влияет на Ваши законные права



- ENGLISH
- FRANCAIS
- DEUTSCH
- NEDERLANDS
- ITALIANO
- ESPAÑOL
- РУССКИЙ

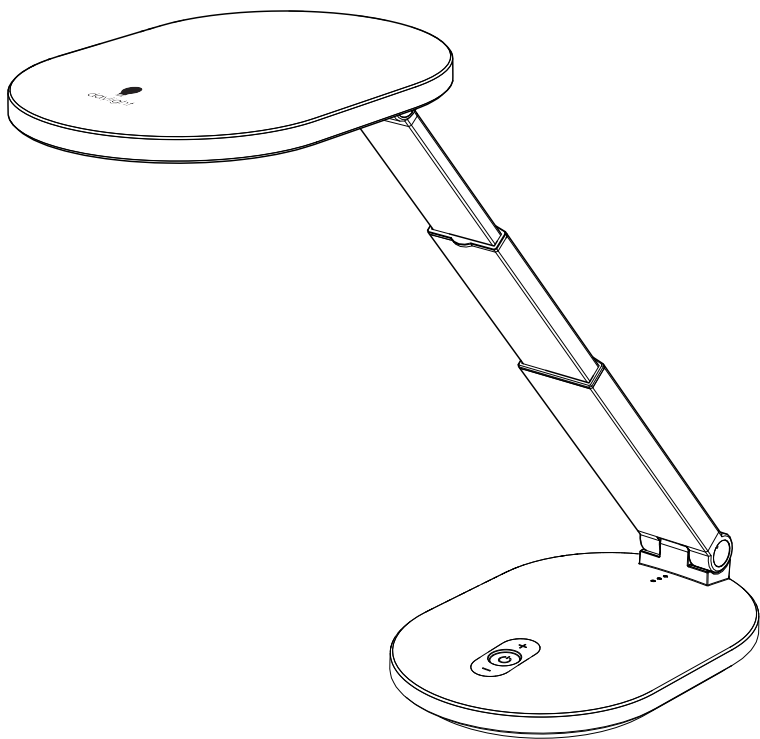

D/E/U/A 35050  
Foldi Go™

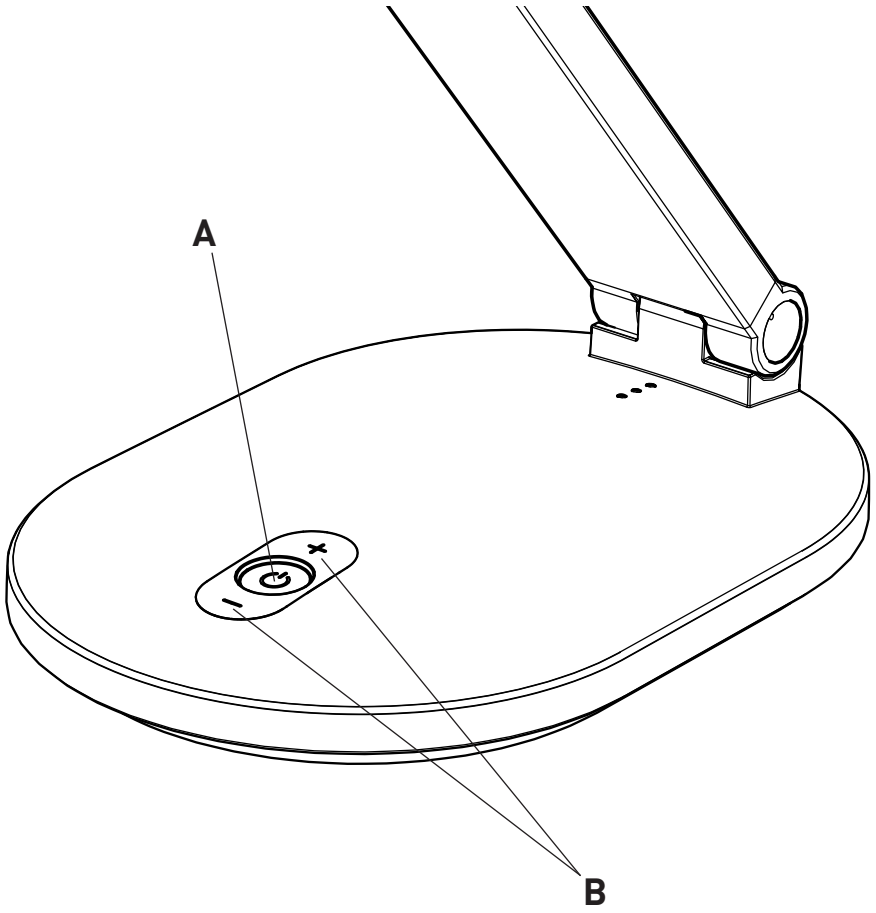

## ENGLISH

### IMPORTANT SAFETY INSTRUCTIONS – PLEASE SAVE FOR FUTURE REFERENCE

Thank you for purchasing this Daylight product. To ensure correct and safe operation please read the following and retain for future reference.

### SET-UP AND OPERATION

#### NOTE: PLEASE FULLY CHARGE THE INTERNAL LITHIUM BATTERY BEFORE USE

1. Remove all packaging from around the lamp.
2. The internal lithium battery will require charging before use. To charge the lamp, connect the USB-C cable to the rear of the base and plug the USB Adapter into a suitable electrical socket. CAUTION: Only use the USB Adapter (rated output 2.1A) supplied with the lamp. USB adapters with a rated output of less than 2A will not provide the required current and may damage the internal electronics.
3. While charging, the blue indicator LEDs will start to flash. The charge time for a fully depleted battery is approximately 6 hours. When all three indicator LEDs are lit the lamp is fully charged. The lamp can be used while the battery is being charged, it will not affect the charging of the internal battery.
4. To operate the lamp, rotate the shade CLOCKWISE, then lift and extend the arm to the required height. IMPORTANT: Do not force the lamp arm or shade past its movement limits as this could damage the joints and mouldings, which will not be covered by the lamps Guarantee.
5. Once fully charged, remove the USB cable from the lamp. To operate the lamp, press the ON/OFF button (A).
6. The brightness can be increased or decreased to the desired level by pressing the (+) or (-) buttons (B). There are 4 brightness levels and when the lamp is switched off the last brightness level is stored.
7. While the lamp is illuminated the blue indicator LEDs display the battery charge level. When operated on maximum brightness, there is approximately 20 minutes of battery power remaining once the last indicator LED starts to flash.
8. When not in use the lamp can be stored inside the protective carry case.

**CAUTION: DO NOT CHARGE THE LAMP WHILE INSIDE THE CASE**

**CAUTION: DO NOT LOOK DIRECTLY AT THE LEDS.**

### CLEANING

#### BEFORE CLEANING MAKE SURE THE LAMP IS DISCONNECTED FROM THE ELECTRICAL SUPPLY.

If the lamp requires cleaning simply wipe with a damp cloth. Do not use large amounts of liquid or spray cleaners as they may enter the lamp and affect electrical safety.

### MAINTENANCE

No maintenance is required. The LEDs are not user or service replaceable as they are designed to last for the lifetime of the product. The internal lithium battery cannot be replaced, it is designed to operate for the life of the product.

### SAFETY

#### FOR INDOOR USE ONLY

**CAUTION: DO NOT LOOK DIRECTLY AT THE LEDS.**

**CAUTION:** If the cable of this luminaire becomes damaged, it should be exclusively replaced by a suitably qualified person in order to avoid hazard.

**IN CASE OF DOUBT CONSULT A QUALIFIED ELECTRICIAN**

## ESPAÑOL

### INSTRUCCIONES DE SEGURIDAD IMPORTANTES – CONSÉRVELAS PARA FUTURAS CONSULTAS

Gracias por adquirir este producto Daylight. Para garantizar un funcionamiento correcto y seguro, lea las siguientes instrucciones y consérvelas para futura referencia.

## MONTAJE Y MANEJO

### NOTA: CARGUE LA BATERÍA INTERNA DE LITIO POR COMPLETO ANTES DE USAR

1. Retire todo el embalaje que rodea la lámpara.
2. Cargue la batería interna de litio antes de usar la lámpara. Para cargar la lámpara, conecte el cable USB-C a la parte trasera de la base y enchufe el adaptador USB en una toma de corriente adecuada. **PRECAUCIÓN:** Solo utilice el adaptador USB (salida nominal de 2,1 A) suministrado con la lámpara. Los adaptadores USB con una salida nominal inferior a 2 A no suministran la corriente necesaria y pueden dañar los componentes electrónicos internos.
3. Durante la carga, los indicadores LED azules comenzarán a parpadear. El tiempo de carga de una batería totalmente agotada es de aproximadamente 6 horas. Cuando se encienden los tres indicadores LED, la lámpara está completamente cargada. La lámpara puede utilizarse mientras se carga, su uso no afectará la carga de la batería interna.
4. Para utilizar la lámpara, gire la pantalla EN EL SENTIDO DE LAS AGUJAS DEL RELOJ y, a continuación, levante y extienda el brazo hasta la altura deseada. **IMPORTANTE:** no fuerce el brazo de la lámpara ni la pantalla y respete los límites de movimiento, ya que podría dañar las articulaciones y las molduras, las cuales no están cubiertas por la garantía.
5. Una vez que se complete la carga, retire el cable USB de la lámpara. Para encender la lámpara, presione el botón ON/OFF (encendido/apagado) (A).
6. Presione los botones (+) o (-) (B) para aumentar o disminuir el brillo hasta el nivel deseado. La lámpara tiene 4 niveles de brillo y, cuando se apaga, conserva el último nivel de brillo seleccionado.
7. Mientras la lámpara está encendida, los indicadores LED azules muestran el nivel de carga de la batería. Cuando se utiliza con el brillo máximo y el último LED indicador comienza a parpadear, la batería durará aproximadamente 20 minutos.
8. Cuando no se utiliza, la lámpara se puede guardar dentro del estuche protector.

**PRECAUCIÓN: NO CARGUE LA LÁMPARA MIENTRAS ESTÉ DENTRO DEL ESTUCHE.**

**PRECAUCIÓN: NO MIRE DIRECTAMENTE A LOS LED.**

## LIMPIEZA

### ANTES DE LIMPIARLA, ASEGÚRESE DE QUE LA LÁMPARA ESTÉ DESCONECTADA DE LA RED ELÉCTRICA.

Si hubiera que limpiar la lámpara, pásele un paño húmedo. No utilice grandes cantidades de productos de limpieza líquidos o pulverizados, ya que estos pueden penetrar en la pantalla y afectar a la seguridad eléctrica.

## MANTENIMIENTO

No requiere mantenimiento. Los LED no pueden ser sustituidos por el usuario ni el servicio técnico, porque están diseñados para durar toda la vida útil del producto. La batería interna de litio no puede ser sustituida, porque está diseñada para funcionar durante toda la vida útil del producto.

## SEGURIDAD

### PARA USO EXCLUSIVAMENTE EN INTERIORES

**PRECAUCIÓN: NO MIRE DIRECTAMENTE A LOS LED.**

**PRECAUCIÓN:** Si se daña el cable de la luminaria, sólo debe sustituirlo una persona capacitada a fin de evitar riesgos

**EN CASO DE DUDA, CONSULTE CON UN ELECTRICISTA.**

## ITALIANO

### ISTRUZIONI IMPORTANTI PER LA SICUREZZA – DA CONSERVARE A SCOPO DI RIFERIMENTO FUTURO

Grazie per aver acquistato questo prodotto Daylight. Per assicurare il funzionamento corretto e sicuro, leggere e conservare quanto segue a scopo di riferimento.

### IMPOSTAZIONE E FUNZIONAMENTO

#### NOTA: CARICARE COMPLETAMENTE LA BATTERIA INTERNA AL LITIO PRIMA DELL'USO

1. Rimuovere tutto il materiale di imballaggio che protegge la lampada.
2. La batteria interna al litio dovrà essere caricata prima dell'uso. Per caricare la lampada collegare il cavo USB-C al retro della base e inserire l'adattatore USB in una presa elettrica idonea. **ATTENZIONE:** utilizzare solo l'adattatore USB (potenza nominale di 2.1A) fornito con la lampada. Gli adattatori con potenza nominale inferiore a 2A non forniscono la corrente necessaria e possono danneggiare l'elettronica interna.
3. Durante la carica, i LED blu dell'indicatore inizieranno a lampeggiare. Il tempo necessario per caricare completamente una batteria scarica è di circa 6 ore. Quando i tre LED dell'indicatore sono tutti accesi la lampada è completamente carica. La lampada può essere utilizzata mentre la batteria è in carica senza che questo abbia alcuna conseguenza sulla carica della batteria.
4. Per azionare la lampada, ruotare il paralume in SENSO ORARIO, quindi sollevare ed estendere il braccio all'altezza richiesta. **IMPORTANTE:** non forzare il movimento del braccio o del paralume della lampada oltre i limiti previsti per evitare di danneggiare i giunti e le finiture, che non sono coperti dalla garanzia.
5. Al termine della carica rimuovere il cavo USB dalla lampada. Per azionare la lampada premere il pulsante ON/OFF (A).
6. Premere i pulsanti (+) o (-) (B) per aumentare o ridurre la luminosità fino al livello desiderato. La lampada è dotata di 4 livelli di luminosità e al suo spegnimento verrà memorizzato l'ultimo livello utilizzato.
7. Mentre la lampada è accesa, i LED blu dell'indicatore visualizzano il livello di carica. Quando viene utilizzata alla massima luminosità, dopo che l'ultimo LED dell'indicatore inizia a lampeggiare restano circa 20 minuti di autonomia della batteria.
8. Quando non viene utilizzata, la lampada può essere riposta nella sua custodia protettiva.

#### **ATTENZIONE: NON CARICARE LA LAMPADA ALL'INTERNO DELLA CUSTODIA**

#### **ATTENZIONE: EVITARE IL CONTATTO VISIVO DIRETTO CON I LED.**

### PULIZIA

#### **PRIMA DI PULIRE LA LAMPADA VERIFICARE CHE LA SPINA SIA STACCATA DALLA PRESA ELETTRICA.**

Per pulire la lampada, è sufficiente spolverarla con un panno umido. Non usare detergenti liquidi o spray in grandi quantità, perché potrebbero penetrare all'interno del paralume e compromettere la sicurezza elettrica della lampada.

### MANUTENZIONE E SICUREZZA

Non è prevista manutenzione. I LED non possono essere sostituiti dall'utente o da un servizio di assistenza in quanto sono progettati per durare quanto il prodotto. La batteria interna al litio non può essere sostituita perché è progettata per funzionare per l'intera durata del prodotto.

### SICUREZZA

#### **SOLO PER USO IN INTERNI**

**ATTENZIONE:** EVITARE IL CONTATTO VISIVO DIRETTO CON I LED..

**ATTENZIONE:** in caso subisca danni, il cavo di questa lampada deve essere sostituito da una persona qualificata per evitare rischi.

**IN CASO DI DUBBIO, CONSULTARE UN ELETTRICISTA QUALIFICATO**

## FRANCAIS

### SÉCURITÉ – INFORMATIONS IMPORTANTES À CONSERVER

Nous vous remercions d'avoir acheté ce produit Daylight. Pour une utilisation correcte du produit, nous vous prions de lire attentivement les instructions suivantes et de les conserver soigneusement.

### INSTALLATION ET FONCTIONNEMENT

#### **NB : VEUILLEZ CHARGER COMPLÈTEMENT LA BATTERIE INTERNE AU LITHIUM AVANT L'UTILISATION DE LA LAMPE.**

1. Veuillez enlever l'emballage et toute protection se trouvant autour de la lampe.
2. La batterie interne au lithium devra être chargée avant l'utilisation de la lampe. Pour charger la lampe, raccordez le câble USB-C à l'arrière du socle et branchez l'adaptateur USB sur une prise de courant adaptée. ATTENTION : N'utilisez que l'adaptateur secteur (intensité mon. 2,1 A) livré avec la lampe. Les adaptateurs USB d'une intensité nominale inférieure à 2 A ne fourniront pas le courant requis et risquent d'endommager les circuits électroniques internes.
3. Les LED bleues clignotent quand la batterie est en cours de chargement. La durée de chargement complet est d'environ 6 heures. Les 3 LED s'allument lorsque la lampe est complètement chargée. La lampe peut être utilisée quand la batterie est en cours de chargement, cela n'affectera pas le chargement de la batterie interne.
4. Pour utiliser la lampe, faites pivoter l'abat-jour **DANS LE SENS HORAIRE**, et positionnez le bras à la hauteur requise. IMPORTANT : Ne forcez pas le bras ou l'abat-jour au-delà de leur limite car cela risque d'endommager les joints et les surfaces, ce qui n'est pas couvert par la garantie de la lampe.
5. Déconnectez le câble USB lorsque la lampe est complètement chargée. Pour faire fonctionner la lampe, appuyez sur le bouton ON/OFF (A).
6. La luminosité peut être augmentée ou diminuée pour atteindre le niveau désiré en appuyant sur les boutons (+) et (-) (B). Il y a 4 niveaux de luminosité. Le dernier niveau sélectionné est enregistré quand vous éteignez la lampe.
7. Lorsque la lampe est allumée, les LED bleues indiquent le niveau de charge de la batterie. Lorsque la lampe est utilisée au niveau de luminosité maximum, il vous reste environ 20 minutes de charge quand la dernière LED commence à clignoter.
8. Lorsque la lampe n'est pas utilisée, elle peut être conservée dans son sac de transport.

**ATTENTION : NE CHARGEZ PAS LA LAMPE LORSQU'ELLE SE TROUVE DANS LE SAC DE TRANSPORT.  
ATTENTION : NE REGARDEZ JAMAIS DIRECTEMENT LA LUMIÈRE DES LED.**

### NETTOYAGE

#### **AVANT TOUT NETTOYAGE, ASSUREZ-VOUS QUE LA LAMPE EST DÉBRANCHÉE.**

Si la lampe est sale, essuyez-la à l'aide d'un chiffon humide. N'utilisez pas de spray ou une quantité d'eau importante pour éviter de provoquer un court-circuit.

### ENTRETIEN

La lampe ne nécessite aucun entretien. Les LED ne peuvent pas être remplacées par l'utilisateur ou par un réparateur, car elles sont conçues pour durer aussi longtemps que le produit. La batterie au lithium interne ne peut pas être remplacée, elle est conçue pour durer toute la vie du produit.

### SÉCURITÉ

#### **POUR UNE UTILISATION EN INTÉRIEUR UNIQUEMENT.**

**ATTENTION : NE REGARDEZ JAMAIS DIRECTEMENT LA LUMIÈRE DES LED.**

**ATTENTION :** Si vous constatez que le cordon électrique de la lampe est endommagé, faites-le remplacer par un électricien qualifié afin d'éviter tout accident.

**EN CAS DE DOUTE, VEUILLEZ CONSULTER UN ÉLECTRICIEN QUALIFIÉ.**



## DEUTSCH

### WICHTIGE SICHERHEITSHINWEISE – ZUM SPÄTEREN NACHSCHLAGEN AUFBEWAHREN!

Vielen Dank, dass Sie sich für dieses Daylight Produkt entschieden haben.

Beachten Sie bitte die folgenden Hinweise und bewahren Sie diese zum späteren Nachschlagen auf, um einen sachgemäßen und sicheren Gebrauch zu gewährleisten

## INBETRIEBNAHME

### HINWEIS: VOR GEBRAUCH DIE INTEGRIERTE LITHIUM-BATTERIE VOLLSTÄNDIG LADEN!

1. Das Verpackungsmaterial vollständig von der Leuchte entfernen.
2. Die integrierte Lithium-Batterie muss vor dem Gebrauch geladen werden. Zum Laden der Leuchte das USB-C-Kabel hinten am Leuchtenfuß anschließen und das USB-Netzteil in eine geeignete Steckdose stecken. ACHTUNG: Nur das mitgelieferte USB-Netzteil (Nennausgangsstrom 2,1 A) verwenden. USB-Netzteile mit weniger als 2 A Nennausgangsstrom liefern nicht genügend Strom und können die interne Elektronik beschädigen.
3. Während des Ladens blinken die blauen Anzeige-LEDs. Das Aufladen einer vollständig entladenen Batterie dauert ca. 6 Stunden. Wenn alle drei Anzeige-LEDs leuchten, ist die Leuchte vollständig geladen. Die Leuchte kann während des Ladens genutzt werden. Der Ladevorgang wird dadurch nicht beeinträchtigt.
4. Zum Aufklappen der Leuchte den Schirm IM UHRZEIGERSINN drehen, dann den Arm hochklappen und bis zur gewünschten Höhe ausziehen. WICHTIG: Den Arm und Schirm nicht über ihre Bewegungsgrenzen hinaus bewegen, da dies die Gelenke und Kunststoffteile beschädigen kann. Schäden dieser Art sind von der Garantie ausgeschlossen.
5. Nach dem Laden das USB-Kabel von der Leuchte trennen. Zum Einschalten der Leuchte den Knopf ON/OFF (A) drücken.
6. Zum Einstellen der gewünschten Helligkeit den Knopf (+) oder (-) (B) drücken. Es gibt vier Helligkeitsstufen. Beim Ausschalten der Leuchte wird die letzte Helligkeitsstufe gespeichert.
7. Bei eingeschalteter Leuchte zeigen die blauen Anzeige-LEDs den Ladezustand der Batterie an. Bei maximaler Helligkeit reicht die Ladung noch für etwa 20 Minuten, wenn die letzte Anzeige-LED zu blinken beginnt.
8. Bei Nichtgebrauch kann die Leuchte sicher im Etui aufbewahrt werden.

**ACHTUNG: DIE LEUCHE NICHT IM ETUI AUFLADEN**

**ACHTUNG: NIEMALS DIREKT IN DIE LEDS SCHAUEN.**

## REINIGUNG

### VOR DEM REINIGEN DER LEUCHE DEN STECKER ZIEHEN.

Verschmutzungen einfach mit einem feuchten Tuch entfernen. Keine großen Mengen an Flüssigkeiten oder Sprühreiniger verwenden, da sie in die Fassung des Leuchtschirms eindringen und die elektrische Sicherheit beeinträchtigen können.

## WARTUNG

Es ist keine Wartung erforderlich. Die LEDs sind nicht austauschbar, da sie für die erwartete Produktlebensdauer ausgelegt sind. Die integrierte Lithium-Batterie kann ebenfalls nicht ausgetauscht werden, da auch sie für die Lebensdauer des Produkts ausgelegt ist.

## SICHERHEIT

### NUR FÜR DIE VERWENDUNG IN INNENRÄUMEN GEEIGNET

**ACHTUNG: NIEMALS DIREKT IN DIE LEDS SCHAUEN.**

**ACHTUNG:** Wenn das Kabel der Leuchte beschädigt wird, sollte es aus Sicherheitsgründen nur von einem qualifizierten Fachmann ausgetauscht werden.

**WENDEN SIE SICH IM ZWEIFELSFALL AN EINEN ELEKTROFACHMANN.**

## NEDERLANDS

### BELANGRIJKE VEILIGHEIDSLINSTRUCTIES – BEWAREN VOOR TOEKOMSTIG GEBRUIK

Hartelijk dank voor uw aankoop van dit Daylight-product. In het belang van een correct en veilig gebruik, adviseren wij u de volgende richtlijnen te lezen en te bewaren voor toekomstig gebruik.

## INSTALLATIE EN GEBRUIK

### OPMERKING: LAAD DE INTERNE LITHIUMACCU VOLLEDIG OP VOOR GEBRUIK

1. Verwijder al het verpakkingsmateriaal rond de lamp.
2. Verwijder al het verpakkingsmateriaal rond de lamp. De interne lithiumaccu moet voor gebruik worden opgeladen. Om de lamp op te laden sluit u de USB-C-kabel aan op de achterkant van de voet in steekt u de USB-adapter in een geschikt stopcontact. LET OP: gebruik uitsluitend de USB-adapter (nominaal uitgangsvermogen van 2,1 A) die bij de lamp is geleverd. USB-adapters met een nominaal uitgangsvermogen van minder dan 2 A zullen niet de vereiste stroom leveren en kunnen de interne elektronica mogelijk beschadigen.
3. Tijdens het opladen zullen de blauwe ledindicatoren beginnen te knipperen. De oplaadtijd voor een volledig lege accu is ongeveer 6 uur. Wanneer alle drie de ledindicatoren branden, is de lamp volledig opgeladen. De lamp kan worden gebruikt terwijl de accu wordt opgeladen. Dit heeft geen invloed op het opladen van de interne accu.
4. Om de lamp te gebruiken, draait u de kap MET DE KLOK MEE en tilt de arm op en trekt u hem uit tot op de gewenste hoogte. BELANGRIJK: forceer de arm of de kap van de lamp niet voorbij hun bewegingsgrenzen. Dit kan de scharnieren en de profielen beschadigen en dat wordt niet gedekt door de garantie van de lamp.
5. Zodra de accu volledig is opgeladen, trekt u de USB-kabel uit de lamp. Om de lamp te gebruiken, drukt u op de AAN/UIT-knop (A).
6. De lichtsterkte kan worden verhoogd of verlaagd tot het gewenste niveau door op de knoppen (+) of (-) te drukken (B). Er zijn 4 lichtsterkteniveaus en wanneer de lamp wordt uitgeschakeld, wordt het laatste lichtsterkteniveau bewaard.
7. Terwijl de lamp brandt, geven de blauwe ledindicatoren het laadniveau van de accu weer. Bij gebruik op maximale lichtsterkte blijft er nog voor ongeveer 20 minuten stroom in de accu over wanneer de laatste ledindicator begint te knipperen.
8. Wanneer de lamp niet wordt gebruikt, kan hij worden opgeborgen in het beschermende draagetui.

**LET OP: LAAD DE LAMP NIET OP TERWIJL HIJ IN HET ETUI ZIT.**

**LET OP: KIJK NIET RECHTSTREEKS NAAR DE LED'S.**

## REINIGING

### VOORDAT U REINIGT, ZORG ERVOOR DAT DE LAMP IS AFGESLOTEN VAN DE ELEKTRISCHE VOEDING.

Als de lamp moet worden gereinigd, kunt u deze eenvoudig met een vochtige doek afnemen. Gebruik geen grote hoeveelheden vloeibare reinigingsmiddelen of spuitbussen, deze kunnen de lamp binnendringen en de elektrische veiligheid nadelig beïnvloeden.

## ONDERHOUD

Er is geen onderhoud nodig. De leds kunnen niet door de gebruiker of hersteldienst worden vervangen, aangezien ze zijn ontworpen om de hele levensduur van het product mee te gaan. De interne lithiumaccu kan niet worden vervangen, ze is ontworpen om de hele levensduur van het product te werken.

## ELEKTRISCHE VEILIGHEID

### ALLEEN VOOR GEBRUIK BINNENSHUIS

**LET OP: KIJK NIET RECHTSTREEKS NAAR DE LED'S.**

**LET OP:** Als de kabel van deze armatuur beschadigd raakt, mag deze uitsluitend worden vervangen door een voldoende gekwalificeerd persoon om gevaar te voorkomen.

**IN GEVAL VAN TWIJFEL MOET U EEN BEVOEGD ELEKTRICIEN RAADPLEG**