

## РУССКИЙ

### **ВАЖНАЯ ИНСТРУКЦИЯ ПО БЕЗОПАСНОСТИ: ПОЖАЛУЙСТА, СОХРАНИТЕ ЕЕ ДЛЯ ИСПОЛЬЗОВАНИЯ В БУДУЩЕМ**

Благодарим Вас за покупку этого изделия компании Daylight.

Для обеспечения правильной и безопасной эксплуатации, пожалуйста, прочитайте приведенную ниже инструкцию и сохраните ее для дальнейшего использования

### **НАСТРОЙКА И ЭКСПЛУАТАЦИЯ**

1. Удалите все элементы упаковки вокруг лампы.
2. Вставьте штекер адаптера питания в гнездо на задней стороне лампы и подключите адаптер к удобно расположенной электрической розетке.
3. Чтобы включить лампу, просто откройте abatyr. Свет включится автоматически и выключится при закрытии abatyr.
4. Чтобы отрегулировать яркость, нажмите кнопку переключателя яркости (1) на основании лампы. Имеется 3 уровня яркости и состояние ВЫКЛ. (Если лампа выключена с помощью переключателя яркости, ее можно снова включить, нажав переключатель яркости еще раз, без необходимости открывать и закрывать abatyr).
5. Чтобы направить свет туда, где он нужен, abatyr можно наклонять и поворачивать по мере необходимости.

**ВНИМАНИЕ: НЕ СМОТРИТЕ НЕПОСРЕДСТВЕННО В СВЕТОДИОДЫ.**

### **ОЧИСТКА**

**ДО НАЧАЛА ОЧИСТКИ УБЕДИТЕСЬ, ЧТО СВЕТИЛЬНИК ОТКЛЮЧЕН ОТ ЭЛЕКТРОСЕТИ.**

Если светильник необходимо почистить, просто протрите его влажной тканью. Не используйте большое количество жидкости или аэрозольные чистящие средства, поскольку они могут проникнуть под abatyr и нарушить электробезопасность.

### **ТЕХНИЧЕСКОЕ ОБСЛУЖИВАНИЕ**

Светильник не нуждается в техническом обслуживании. Светодиоды и внутренний литиевый аккумулятор не подлежат замене ни пользователем, ни мастером, поскольку их ресурса хватает на весь срок эксплуатации изделия.

### **БЕЗОПАСНОСТЬ**

**ЭКСПЛУАТИРОВАТЬ ТОЛЬКО В ПОМЕЩЕНИЯХ**

**ВНИМАНИЕ: НЕ СМОТРИТЕ НЕПОСРЕДСТВЕННО В СВЕТОДИОДЫ.**

адаптера может привести к повреждению светильника и аннулированию гарантии.

**ВНИМАНИЕ:** Если кабель питания этого светильника получит повреждение, то во избежание всякой опасности его замену должен производить только квалифицированный специалист.

**В СЛУЧАЕ КАКИХ-ЛИБО СОМНЕНИЙ ОБРАТИТЕСЬ К КВАЛИФИЦИРОВАННОМУ ЭЛЕКТРИКУ.**

### DAYLIGHT GUARANTEE/WARRANTY

This product is guaranteed against mechanical and electrical defects. For full Daylight guarantee Terms & Conditions please refer to the Daylight website. Faulty products should be returned to the place of purchase and proof of purchase must be presented. Please quote the model number in all correspondence. Returned products damaged by poor packaging are the responsibility of the sender. During the guarantee period, Daylight will repair or replace the product free of charge provided the fault was not caused by misuse, improper handling, negligence, normal wear and tear, accidental damage, or by any modifications made by the purchaser. The guarantee does not cover consumables such as bulbs, tubes or batteries. This guarantee does not affect your statutory rights.

### GARANTIE DAYLIGHT

Ce produit est garanti contre tout défaut mécanique ou électrique. La version complète des conditions de garantie de Daylight se trouve sur le site Internet de Daylight. Les produits défectueux doivent être renvoyés au magasin auprès duquel ils ont été achetés, avec preuve d'achat à l'appui. Veuillez préciser la référence du produit dans toutes vos correspondances. Tout dommage causé par un mauvais conditionnement du produit renvoyé demeure à la charge de l'expéditeur. Pendant la période de garantie, Daylight s'engage à réparer ou remplacer gratuitement le produit défectueux à condition que le mauvais fonctionnement ne soit pas dû à une mauvaise utilisation, à une mauvaise manipulation, à une négligence, à une usure normale, à un accident ou à une modification effectuée par l'acquéreur. La garantie ne couvre pas les consommables tels que les ampoules, les tubes et les batteries. Cette garantie n'affecte pas vos droits statutaires.

### DAYLIGHT GARANTIE

Der Hersteller übernimmt für dieses Produkt eine Garantie. Die vollständigen Daylight Garantiebedingungen sind auf der Daylight Website abrufbar. Diese Garantie bezieht sich auf Fehler mechanischer und elektrischer Art. Fehlerhafte Produkte müssen an den Verkaufsort zurückgesandt bzw. -gebracht werden und ein Kaufnachweis muss vorgelegt werden. Bitte geben Sie bei sämtlicher Korrespondenz die Modellnummer an. Der Absender übernimmt die Verantwortung für Warenrücksendungen, die durch mangelhafte Verpackung beschädigt werden. Während des Garantiezeitraums wird Daylight das Produkt kostenlos reparieren oder ersetzen, vorausgesetzt, der Mangel ist nicht durch falschen Gebrauch, unsachgemäße Handhabung, Unachtsamkeit, normale Abnutzung, versehentliche Beschädigung oder durch vom Käufer vorgenommene Produktveränderungen entstanden. Die Garantie gilt jedoch nicht für Verbrauchsteile wie Glühbirnen, Röhren und Batterien. Ihre gesetzlich vorgeschriebenen Rechte bleiben von dieser Garantie unberührt.

### DAYLIGHT GARANTIE

Dit product wordt gewaarborgd tegen mechanische en elektrische defecten. Voor de volledige garantievoorwaarden van Daylight verwijzen we naar de website van Daylight. Defecte producten moeten met een aankoopbewijs worden teruggebracht naar de plaats van aankoop. Het modelnummer moet in al uw briefwisseling worden vermeld. Productbeschadigingen als gevolg van een slechte verpakking behoren tot de verantwoordelijkheid van de afzender. Gedurende de garantieperiode zal Daylight het product gratis herstellen of vervangen op voorwaarde dat het defect niet werd veroorzaakt door verkeerd gebruik of verkeerde behandeling, nalatigheid, normale slijtage, accidentele schade of wijzigingen aangebracht door de koper. De garantie is niet van kracht voor verbruiksartikelen zoals lampen, buizen of batterijen. Deze waarborg tast uw wettelijke rechten niet aan.

### DAYLIGHT GARANZIA

La garanzia del prodotto copre i guasti meccanici ed elettrici. Per i Termini e le Condizioni integrali della garanzia, consultare il sito web Daylight. I prodotti difettosi dovranno essere restituiti presso il punto vendita in cui sono stati acquistati, presentando la prova d'acquisto. Specificare il numero di modello nella corrispondenza. Il mittente sarà responsabile dei danni ai prodotti resi, dovuti a imballaggio inadeguato. Durante il periodo di garanzia, Daylight riparerà o sostituirà gratuitamente il prodotto, purché il guasto non sia stato causato da abuso o uso improprio, negligenza, normale usura, danno accidentale o eventuali modifiche apportate dall'acquirente. La garanzia non copre i prodotti deteriorabili come lampadine, neon o batterie. La presente garanzia non compromette i diritti statuari.

### GARANTIA DAYLIGHT

Este producto está garantizado contra defectos mecánicos y eléctricos. Para consultar los términos y condiciones completos de la garantía Daylight, visite el sitio web de Daylight. Se deben devolver los productos defectuosos al punto de compra y se debe presentar con él un comprobante de la compra. Cite el número de modelo en toda la correspondencia. Las devoluciones que resulten dañadas por defectos de embalaje son responsabilidad del remitente. Durante el periodo de garantía, Daylight reparará o sustituirá el producto de forma gratuita siempre que el fallo no haya sido causado por un uso indebido, una manipulación incorrecta, negligencia, uso y desgaste normal, daño accidental o modificaciones realizadas por el comprador. La garantía no cubre elementos consumibles como bombillas, tubos o baterías. Esta garantía no afecta a sus derechos legales.

### Гарантийные обязательства Daylight

Настоящее изделие имеет гарантию от механических и электрических дефектов. Со всеми положениями и условиями гарантийных обязательств компании Daylight можно ознакомиться на ее веб-сайте. Неисправные изделия должны быть возвращены по месту покупки с представлением документа, подтверждающего факт покупки. Пожалуйста, указывайте номер модели в любой корреспонденции. Ответственность за возвращенные изделия, поврежденные в результате плохой упаковки, несет отправитель. В течение гарантийного срока компания Daylight бесплатно произведет ремонт или замену изделия при условии, что неисправность не является результатом неправильного использования, ненадлежащего обращения, небрежности, нормального износа, случайного повреждения или любых изменений, внесенных покупателем. Гарантия не распространяется на расходные материалы, такие как лампочки, трубки или батареи. Данная гарантия не влияет на Ваши законные права



- ENGLISH
- FRANCAIS
- DEUTSCH
- NEDERLANDS
- ITALIANO
- ESPAÑOL
- РУССКИЙ

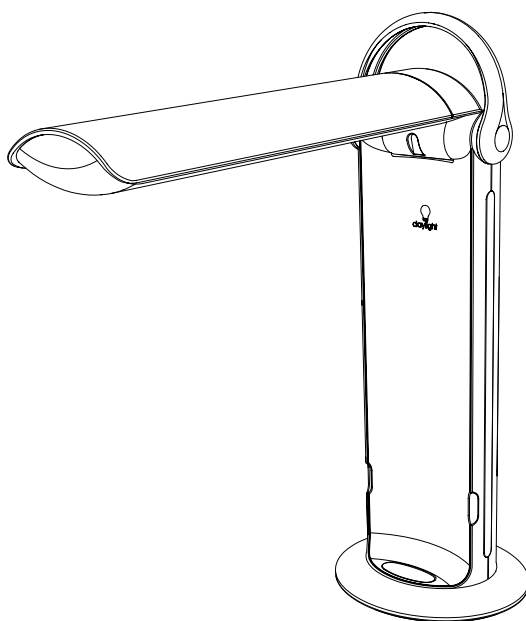

D/E/U/A 35070  
Twist 2™

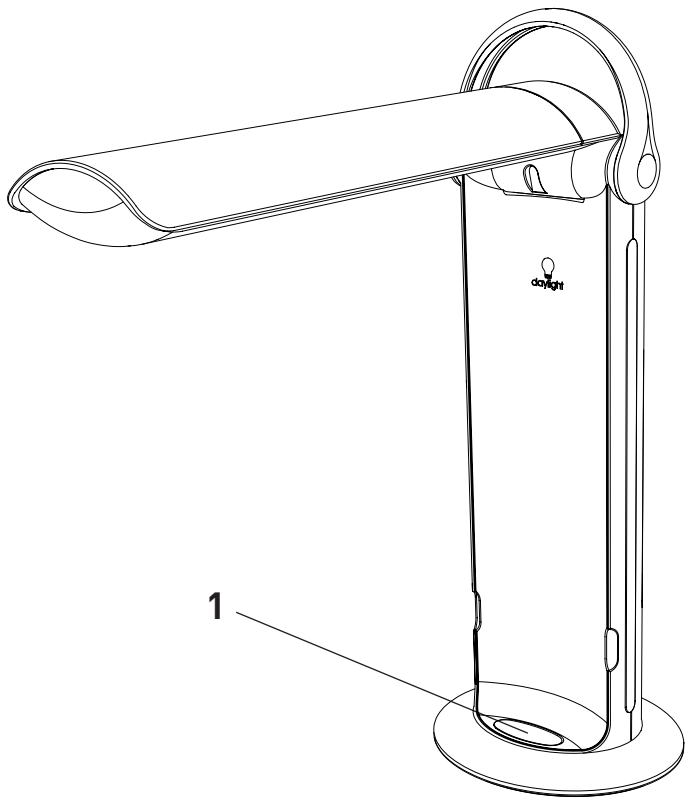

## ENGLISH

### IMPORTANT SAFETY INSTRUCTIONS – PLEASE SAVE FOR FUTURE REFERENCE

Thank you for purchasing this Daylight product. To ensure correct and safe operation please read the following and retain for future reference.

### SET-UP AND OPERATION

1. Remove all packaging from around the lamp.
2. Insert the power adapter jack into the socket at the rear of the lamp and plug the adapter into a conveniently located electrical socket.
3. To operate the lamp, simply open the shade. The light will switch on automatically and turn off when the shade is closed.
4. To adjust the brightness press the dimmer button (1) at the base on the lamp. There are 3 brightness levels and OFF (if the lamp is turned off with the dimmer button, it can be switched back on by pressing the dimmer button again, without the need to open and close the shade).
5. To position the light where needed the shade can be angled and rotated as required.

### CAUTION: DO NOT LOOK DIRECTLY AT THE LEDS

### CLEANING

#### BEFORE CLEANING MAKE SURE THE LAMP IS DISCONNECTED FROM THE ELECTRICAL SUPPLY.

If the lamp requires cleaning simply wipe with a damp cloth. Do not use large amounts of liquid or spray cleaners as they may enter the lamp and affect electrical safety.

### MAINTENANCE

No maintenance is required. The LEDs are not user or service replaceable as they designed to last for the lifetime of the product.

### SAFETY

#### FOR INDOOR USE ONLY

**CAUTION:** DO NOT LOOK DIRECTLY AT THE LEDS.

**CAUTION:** If the cable of this luminaire becomes damaged, it should be exclusively replaced by a suitably qualified person in order to avoid hazard.

#### IN CASE OF DOUBT CONSULT A QUALIFIED ELECTRICIAN

## ESPAÑOL

### INSTRUCCIONES DE SEGURIDAD IMPORTANTES – CONSÉRVELAS PARA FUTURAS CONSULTAS

Gracias por adquirir este producto Daylight.

Para garantizar un funcionamiento correcto y seguro, lea las siguientes instrucciones y consérvelas para futura referencia.

### MONTAJE Y MANEJO

1. Retire todo el embalaje que rodea la lámpara.
2. Introduzca el conector del adaptador de corriente en el enchufe situado en la parte trasera de la lámpara y enchúfelo en una toma eléctrica adecuada.
3. Para encender la lámpara, solo tiene que abrir la pantalla. La luz se encenderá automáticamente, y se apagará cuando la pantalla se cierre.
4. Para ajustar el brillo, presione el botón regulador (1) situado en la base de la lámpara. Hay 3 niveles de brillo y la función de apagado (si la lámpara se apaga con el botón regulador, se puede volver a encender presionando de nuevo el botón regulador, sin necesidad de abrir y cerrar la pantalla).
5. Incline o gire la pantalla para dirigir la luz hacia donde sea necesario.

**PRECAUCIÓN: NO MIRE DIRECTAMENTE A LOS LED.**

### LIMPIEZA

**ANTES DE LIMPIARLA, ASEGÚRESE DE QUE LA LÁMPARA ESTÉ DESCONECTADA DE LA RED ELÉCTRICA.**

Si hubiera que limpiar la lámpara, pásele un paño húmedo. No utilice grandes cantidades de productos de limpieza líquidos o pulverizados, ya que estos pueden penetrar en la pantalla y afectar a la seguridad eléctrica.

### MANTENIMIENTO

No requiere mantenimiento. Ni el servicio técnico ni el usuario pueden sustituir los LED y la batería de litio interna porque están diseñados para durar toda la vida útil del producto.

### SEGURIDAD

**PARA USO EXCLUSIVAMENTE EN INTERIORES**

**PRECAUCIÓN: NO MIRE DIRECTAMENTE A LOS LED.**

**PRECAUCIÓN:** Si se daña el cable de la luminaria, sólo debe sustituirlo una persona capacitada a fin de evitar riesgos

**EN CASO DE DUDA, CONSULTE CON UN ELECTRICISTA.**

## ITALIANO

### ISTRUZIONI IMPORTANTI PER LA SICUREZZA – DA CONSERVARE A SCOPO DI RIFERIMENTO FUTURO

Grazie per aver acquistato questo prodotto Daylight.

Per assicurare il funzionamento corretto e sicuro, leggere e conservare quanto segue a scopo di riferimento.

### IMPOSTAZIONE E FUNZIONAMENTO

1. Rimuovere tutto il materiale di imballaggio che protegge la lampada.
2. Inserire la spina dell'adattatore nella presa sul retro della lampada e collegare l'adattatore a una presa elettrica idonea.
3. Per accendere la lampada basta aprire il paralume. La luce si accende automaticamente e si spegne quando il paralume viene chiuso.
4. Per regolare la luminosità premere il pulsante del regolatore d'intensità (1) sulla base della lampada. Il pulsante permette di selezionare 3 livelli di luminosità e la funzione OFF (se la lampada viene spenta con il pulsante del regolatore d'intensità, potrà essere riaccesa premendo di nuovo il pulsante, senza dover aprire e chiudere il paralume).
5. Il paralume può essere inclinato e ruotato a piacere, per posizionare la luce come desiderato.

**ATTENZIONE: EVITARE IL CONTATTO VISIVO DIRETTO CON I LED.**

### PULIZIA

**PRIMA DI PULIRE LA LAMPADA VERIFICARE CHE LA SPINA SIA STACCATA DALLA PRESA ELETTRICA.**

Per pulire la lampada, è sufficiente spolverarla con un panno umido. Non usare detergenti liquidi o spray in grandi quantità, perché potrebbero penetrare all'interno del paralume e compromettere la sicurezza elettrica della lampada.

### MANUTENZIONE

Non è prevista manutenzione. Le luci LED e la batteria interna al litio non possono essere sostituite né dall'utente né da personale qualificato in quanto sono progettate per durare per l'intera vita del prodotto.

### SICUREZZA

**SOLO PER USO IN INTERNI**

**ATTENZIONE: EVITARE IL CONTATTO VISIVO DIRETTO CON I LED..**

**ATTENZIONE:** in caso subisca danni, il cavo di questa lampada deve essere sostituito da una persona qualificata per evitare rischi.

**IN CASO DI DUBBIO, CONSULTARE UN ELETTRICISTA QUALIFICATO**

## FRANCAIS

### SÉCURITÉ – INFORMATIONS IMPORTANTES À CONSERVER

Nous vous remercions d'avoir acheté ce produit Daylight.

Pour une utilisation correcte du produit, nous vous prions de lire attentivement les instructions suivantes et de les conserver soigneusement.

### INSTALLATION ET FONCTIONNEMENT

1. Veuillez enlever l'emballage et toute protection se trouvant autour de la lampe.
2. Insérez la prise de l'adaptateur secteur dans la prise qui se trouve à l'arrière de la lampe, puis branchez l'adaptateur sur une prise de courant adéquate.
3. Pour allumer la lampe, ouvrez-la. La lumière s'allumera automatiquement. Pour l'éteindre, il suffit de fermer la lampe.
4. Ajustez le niveau de luminosité en appuyant sur le variateur (1) sur le socle de la lampe. Il y a 3 niveaux de luminosité suivis de OFF (si la lampe est éteinte à l'aide du variateur, elle peut être rallumée en appuyant sur le variateur sans avoir besoin de l'ouvrir ou de la fermer).
5. Placez l'abat-jour dans la position requise. Il peut être incliné et tourné selon les besoins.

**ATTENTION : NE REGARDEZ JAMAIS DIRECTEMENT LA LUMIÈRE DES LED.**

### NETTOYAGE

**AVANT TOUT NETTOYAGE, ASSUREZ-VOUS QUE LA LAMPE EST DÉBRANCHÉE.**

Si la lampe est sale, essuyez-la à l'aide d'un chiffon humide. N'utilisez pas de spray ou une quantité d'eau importante pour éviter de provoquer un court-circuit.

### ENTRETIEN

La lampe ne nécessite aucun entretien. Les LED et la batterie au lithium interne ne peuvent pas être remplacées par l'utilisateur ou par un réparateur, car elles sont conçues pour durer aussi longtemps que le produit lui-même.

### SÉCURITÉ

**POUR UNE UTILISATION EN INTÉRIEUR UNIQUEMENT.**

**ATTENTION : NE REGARDEZ JAMAIS DIRECTEMENT LA LUMIÈRE DES LED.**

**ATTENTION :** Si vous constatez que le cordon électrique de la lampe est endommagé, faites-le remplacer par un électricien qualifié afin d'éviter tout accident.

**EN CAS DE DOUTE, VEUILLEZ CONSULTER UN ÉLECTRICIEN QUALIFIÉ.**



## DEUTSCH

### WICHTIGE SICHERHEITSHINWEISE – ZUM SPÄTEREN NACHSCHLAGEN AUFBEWAHREN!

Vielen Dank, dass Sie sich für dieses Daylight Produkt entschieden haben.

Beachten Sie bitte die folgenden Hinweise und bewahren Sie diese zum späteren Nachschlagen auf, um einen sachgemäßen und sicheren Gebrauch zu gewährleisten

## INBETRIEBNAHME

1. Das Verpackungsmaterial vollständig von der Leuchte entfernen.
2. Den Klinkenstecker des Netzkabels mit der Buchse auf der Rückseite der Leuchte verbinden und das Netzteil in eine geeignete Steckdose stecken.
3. Zum Betrieb der Leuchte einfach den Schirm öffnen. Die Leuchte schaltet sich automatisch ein und beim Schließen des Schirms wieder aus.
4. Zum Einstellen der Helligkeit die Dimmertaste (1) am Leuchtenfuß drücken. Es gibt drei Helligkeitsstufen sowie AUS (wird die Leuchte über den Dimmer ausgeschaltet, kann sie durch erneutes Drücken der Dimmertaste wieder eingeschaltet werden, ohne dass der Schirm geöffnet und geschlossen werden muss).
5. Zum Ausrichten des Lichts den Schirm nach Bedarf drehen und anwinkeln.

**ACHTUNG: NIEMALS DIREKT IN DIE LEDS SCHAUEN.**

## REINIGUNG

### VOR DEM REINIGEN DER LEUCHE DEN STECKER ZIEHEN.

Verschmutzungen einfach mit einem feuchten Tuch entfernen. Keine großen Mengen an Flüssigkeiten oder Sprühreiniger verwenden, da sie in die Fassung des Leuchtschirms eindringen und die elektrische Sicherheit beeinträchtigen können.

## WARTUNG

Es ist keine Wartung erforderlich. Die LEDs und die integrierte Lithium-Batterie sind nicht austauschbar, da sie für die erwartete Produktlebensdauer ausgelegt sind.

## SICHERHEIT

### NUR FÜR DIE VERWENDUNG IN INNENRÄUMEN GEEIGNET

**ACHTUNG: NIEMALS DIREKT IN DIE LEDS SCHAUEN.**

**ACHTUNG:** Wenn das Kabel der Leuchte beschädigt wird, sollte es aus Sicherheitsgründen nur von einem qualifizierten Fachmann ausgetauscht werden.

**WENDEN SIE SICH IM ZWEIFELSFALL AN EINEN ELEKTROFACHMANN.**

## NEDERLANDS

### BELANGRIJKE VEILIGHEIDSLINSTRUCTIES – BEWAREN VOOR TOEKOMSTIG GEBRUIK

Hartelijk dank voor uw aankoop van dit Daylight-product.

In het belang van een correct en veilig gebruik, adviseren wij u de volgende richtlijnen te lezen en te bewaren voor toekomstig gebruik.

### INSTALLATIE EN GEBRUIK

1. Verwijder al het verpakkingsmateriaal rond de lamp.
2. Steek de stekker van de stroomadapter in de aansluiting aan de achterkant van de lamp en steek de adapter in een stopcontact op een geschikte plaats.
3. Om de lamp te gebruiken, hoeft u alleen maar de kap te openen. Het licht gaat automatisch aan en gaat weer uit wanneer de kap gesloten wordt.
4. Om de lichtsterkte aan te passen, drukt u op de dimknop (1) op de voet van de lamp. Er zijn 3 lichtsterkeniveaus en UIT (als de lamp is uitgeschakeld met de dimknop, kan hij weer worden ingeschakeld door opnieuw op de dimknop te drukken, zonder de kap te openen en te sluiten).
5. Om het licht te richten waar dit nodig is, kan de kap naar wens worden gekanteld en gedraaid.

### LET OP: KIJK NIET RECHTSTREEKS NAAR DE LED'S

### REINIGING

#### VOORDAT U REINIGT, ZORG ERVOOR DAT DE LAMP IS AFGESLOTEN VAN DE ELEKTRISCHE VOEDING.

Als de lamp moet worden gereinigd, kunt u deze eenvoudig met een vochtige doek afnemen.

Gebruik geen grote hoeveelheden vloeibare reinigingsmiddelen of spuitbussen, deze kunnen de lamp binnendringen en de elektrische veiligheid nadelig beïnvloeden.

### ONDERHOUD

Er is geen onderhoud nodig. De LED's en interne lithiumbatterij kunnen niet door de gebruiker of service worden vervangen, aangezien ze zijn ontworpen om de hele levensduur van het product mee te gaan.

### ELEKTRISCHE VEILIGHEID

#### ALLEEN VOOR GEBRUIK BINNENSHUIS

**LET OP:** KIJK NIET RECHTSTREEKS NAAR DE LED'S.

**LET OP:** Als de kabel van deze armatuur beschadigd raakt, mag deze uitsluitend worden vervangen door een voldoende gekwalificeerd persoon om gevaar te voorkomen.

**IN GEVAL VAN TWIJFEL MOET U EEN BEVOEGD ELEKTRICIEN RAADPLEG**