

BRUGSANVISNING

KØRSELSINSTRUKTION

SIKKERHEDSINSTRUKTIONER

Det er vigtigt at du læser hele denne brugsanvisning inden du tager din Eloflex i brug, for at være sikker på at du bruger den uden at løbe nogen risiko, og dermed ikke forøger skade på dig, dine omgivelser eller din el-kørestol.

Eloflex



ELOFLEX

Tak og god fornøjelse!

Tak fordi du valgte en Eloflex som din el-kørestol. Det betyder meget for os fordi vores vision er at gøre menneskers hverdag lidt lettere, og at give mennesker som er bevægelseshæmmede en større frihed. Vi håber at det er det du vil opleve når du bruger din nye Eloflex. Vi véd at du kommer til at få stor glæde af din nye el-kørestol. Denne brugsanvisning indeholder vigtige informationer om sikkerhed, anvendelse og pleje. Vi opfordrer dig til at læse brugsanvisningen grundigt igennem inden du tager din Eloflex i brug for første gang. Vi anbefaler også at du øver dig i at køre din Eloflex et sted hvor du kan køre frit og uhindret, så du får fornemmelsen for at køre og styre din Eloflex, inden du bruger den i almindelig sammenhæng. Eloflex el-kørestol er konstrueret til brugere med mange forskellige behov. Beslutningen om hvorvidt en Eloflex er det rigtige for brugeren tages af brugeren selv evt. i dialog med kommunen eller forhandleren. Eloflex fralægger sig ethvert ansvar for tilfælde hvor el-kørestolen ikke passer til brugerens behov.

En Eloflex skal først og fremmest bruges i sin standard udførelse. Hvis el-kørestolen skal tilpasses eller ændres må det kun ske igennem kommunens værksteder eller af Eloflex. Du skal være opmærksom på at skader og fejl som opstår på grund af at man ikke har fulgt brugsanvisningen eller på grund af manglende vedligeholdelse, vil disse ikke være omfattet af garantien.

Held og lykke, og rigtig god fornøjelse med dine nye Eloflex.

Kør forsigtigt!

ELOFLEX

Indhold	Sidan
Tiltænkt anvendelse	3
Fold ud og klap sammen	4-5
Installér joystick-kontrollen	6
Opladning af batterier	6
Ændre siddebredde	7
Manuel kørsel	7
Vippebeslag	7
Joystick	8
Fodstøtte	9
Ryglæn	10
Armlæn	11
Skil ad og sæt sammen - model D2	12
Fold joysticket ned	13
Hæv og sænk sædet - model P	13
Transport og opbevaring	14
Ekstraudstyr	15
Kørsel	16-17
Sikkerhed	18-19
Teknisk data	20
Kontakt	20

Tiltænkt anvendelse

Typeklassificering og tiltænkt anvendelse

Eloflex el-kørestole er udviklet for personer som har svært ved at gå eller som ikke kan gå, men har synet, førighed og mentalt er i stand til at styre en el-kørestol. Eloflex el-kørestol har en størrelse og bevægelighed som gør den let at bruge indendørs, men stolen er især egnet til udendørsbrug. I kapitlet "Tekniske data" finder du information om hastighed, venderadius, rækkevidde, maksimal stigning, maksimal vægt på bruger o.s.v. Vi anbefaler at du læser alt om sikkerhed i afsnittet "Sikkerhedsinstruktioner".

Eloflex er testet og godkendt ifølge EN12184: 2014 - klasse B (inden- og udendørs anvendelse). Eloflex er tillige godkendt ifølge ISO-7176, IEC60601 og batterier godkendt ifølge UN38.3.

Eloflex el-kørestole opfylder gældende krav i MDR 2017/745.

Klassificeret som medicinteknisk udstyr klasse 1 og CE-mærkning er udført i overensstemmelse med bilag VIII kapitel III i MDR 2017/745. Vurderingsproceduren er i overensstemmelse med bilag II og III i MDR 2017/745. CE-mærkning bliver ugyldig hvis der anvendes reservedele eller tilbehør som ikke er godkendt til Eloflex.

Anvendelse/Behov

Hensigten med en Eloflex el-kørestol er at kompensere for en skade eller nedsat funktion, hvorfor den anbefales til følgende:

- Hvis brugeren ikke kan, eller er stærkt begrænset i at gå, hvilket gør det svært at bevæge sig omkring i hjemmet og lokalt.
- Hvis der behov for at kunne bevæge sig ud fra hjemmet for at komme ud i den friske luft eller for at kunne komme til de steder som normalt skal besøges for at udføre de daglige ærinder.
- Hvis brugeren har svært ved at komme til, eller at udføre arbejde og andre aktiviteter på grund af sin begrænsede bevægelighed.

Eloflex er egnet til brug både inden- og udendørs, og hvis det på grund af begrænset bevægelighed ikke er muligt at anvende manuel kørestol, men brugeren er i stand til på korrekt vis at håndtere en el-kørestol, er Eloflex det oplagte valg.

Tilbehør

Oplader og pung med almindeligt værktøj ligger i posen under sædet når stolen leveres.

Anvendelse

Anvend kun Eloflex el-kørestol når den er i fuld funktionsdygtig stand. Ellers udsætter du dig selv og andre for risiko. Følgende liste indeholder visse tænkelige situationer. Den beskriver kun visse situationer som kan påvirke anvendeligheden af el-kørestolen.

- Anvend ikke el-kørestolen hvis batterierne er defekte eller deforme.
- Anvend ikke el-kørestolen hvis motorerne kører i ryk eller lyder unormalt.
- Anvend ikke el-kørestolen hvis det virker som om der er fejl ved bremserne.
- Kontakt din kommune eller forhandler hvis dækkene er nedslidt.
- Kontakt din kommune eller forhandler hvis du opdager skade på sikkerhedsbælte, armlæn, sæde, ryglæn, joystick eller anden del af stolen.
- Kontakt din kommune eller forhandler hvis du opdager skade på de elektriske dele (ledninger, batterier, oplader o.s.v.)

Garanti

Du har to års garanti på din el-kørestol fra Eloflex. Garantibetingelser er i overensstemmelse med de gældende nationale og generelle forretningsbetingelser og love. De detaljerede garantibetingelser kan du downloade på www.eloflex.dk. Du skal huske at gemme originalemballagen som du modtog din Eloflex i, under hele garantiperioden. Du kan folde kartonen sammen og opbevare den sammen med de 2 hvide stødpuder i tilfælde af at stolen skal returneres under garantiperioden.

Holdbarhed

Din Eloflex er beregnet til at holde i mindst 5 år. Produktets levetid påvirkes dog i stor udstrækning af hvordan den anvendes og passes. En Eloflex kan have betydeligt længere levetid hvis man passer på den og bruger den som beskrevet i denne skrivelse.

Sikkerhedsinstruktioner og risici

LÆS BÅDE KØREINSTRUKTION OG SIKKERHEDSINSTRUKTIONER GRUNDIGT IGennem INDEN DU TAGER DIN ELOFLEX I BRUG.



Fold ud og klap sammen



Fold ud

Trin 1

Læg den sammenklappede stol på jorden som billedet til højre. Tag fat i rygbøjlen og træk op for at åbne stolen. Hold evt. imod med en hånd på sædet.



Trin 2

Lås låsegrebet – det er meget vigtigt!



ADVARSEL:
Husk at fæstne
låseclips
inden kørsel!

Klap sammen

Trin 1

Åben låsegrebet som vist på billedet til højre.



Trin 2

Placer en hånd på forkanten af sædet. Tag fat i rygbøjlen med den anden hånd og træk den fremad. Klap stolen helt sammen som billederne til højre.





Fold ud

Stil dig bagved stolen og pres ned på de to metalrør på begge sider af sædet.



Fold sammen

Stil dig på siden af stolen og træk op i midten på forkant og bagkant af sædestoffet.

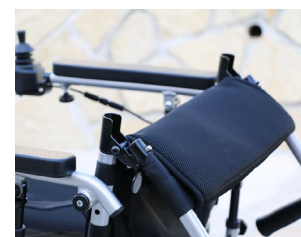

Fold ryglænet ned

Du kan folde den øverste del af ryglænet ned under transport ved at trykke de to låsegreb ned og fold ryglænet bagud.

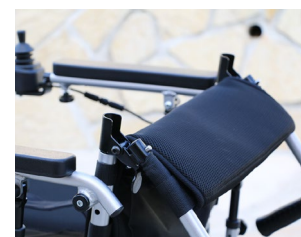

Installér joystick



Trin 1

Montér joystick i åbningen under armlænet og spænd låshanen samt skrue på modsat side af holderen så låshanen kan låse holderen i den ønskede position.



Trin 2

Sått ihop kabelkontaktarna och vrid försiktigt tills stiften går in i hålen och spåren i de två kontaktarna går i varandra. Skruva sedan ihop hylsorna på respektive kontakt med varandra.

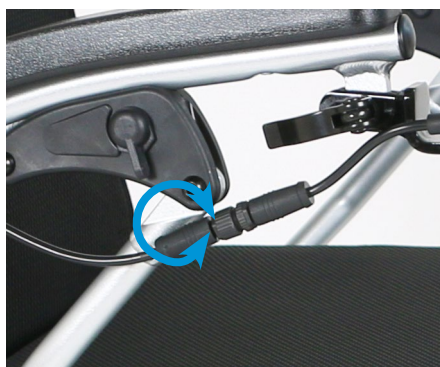

VIGTIGT!
Det gøres forsigtigt så metal stifterne i kontakten ikke bliver skadet eller bøjet.

Opladning af batterier



Sådan lader du batterierne op

Start med at slukke for din Eloflex (alle lamper i joysticket skal være slukkede). Sæt det 3 benede oplader stik ind i indtaget på joystickets front. Vær opmærksom på at de 3 ben i stikket passer til de 3 tilsvarende huller i joysticket før du presser stikket ind i joysticket. Derefter sætter du stikket i kontaktet og tænder på kontakten i væggen.

Opladning indikeres ved at en rød lampe lyser i ladeboksen. Når lampen er rød oplader stolen. Efter 3-5 timer lyser laderen grøn og så er batterierne fuldt opladt. Når opladeren arbejder bliver ladeboksen varm, og det er helt normalt. For at få maksimal levetid



for dine batterier anbefaler vi at du sætter din stol til opladning når batteri indikatoren er nede på 2-3 grønne lys.

Husk at tage opladeren ud når batterierne er fuldt opladt. Lad ikke stolen stå med tændt oplader efter den er fuldt opladt. Hvis du bruger din Eloflex om vinteren i minusgrader

så påvirkes kørestrækningen. For eksempel ; hvis du kører en tur i minus 10° celsius så reduceres din rækkevidde med ca 50%.

Yderligere information om batterier og opladning findes på www.eloflex.dk



VIGTIGT!
Sæt ALDRIG opladeren til opladning direkte nede i batterierne.

Ændre siddebredde



Du kan øge siddebredden ved at anvende breddekittet og derved rykke armlænen ud til siderne. Du kan øge siddebredden med hhv. 5 eller 10 cm.

Trin 1

Løsn armlænen på begge sider ved at skrue disse to spænder løs.



Trin 2

Påsæt breddestykket imellem stolen og armlænen. Sæt armlænet tilbage på plads.

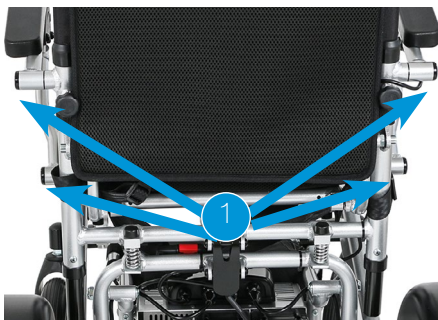

Manuel kørsel



Ryk de 2 røde håndtag som sidder på hver sin motor (se billede) frem imod batterierne, sådan frakobler du de magnetiske bremsere. I denne position kan stolen rulles manuelt.

Obs! Hvis brugeren anvender stolen alene uden hjælp skal stolens magnetiske bremsere altid været slået til.



VIGTIGT!

Spark **ALDRIG** til de røde håndtag. Anvend kun håndkraft.

Vippebeslag



Vippebeslag har to indstillinger. En når du kører og en når den stilles i stående position. De folder automatisk ind når du stiller stolen opretstående i sammenklappet stand. For optimal sikkerhed skal vippebeslag altid være i udslået position med støttehjul rettet bagud under kørsel.

OBS! Vippebeslag skal altid være i udslået position når du anvender stolen.



Batterikontrol

Strøm til og fra

Sænk hastighed

Højere hastighed

Joystik

Horn/dyt



USB-kontakt

TIP:

Du kan oplade din mobiltelefon via det USB stik, som sidder i bunden af joysticket.



Joystik: kontrollerer stolens hastighed og køreretning

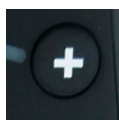

Sæt farten op: Tryk for at øge stolens max hastighed. Tryk og hold nede for at hæve sædet.

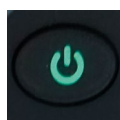

Strøm til og fra: Tryk for at tænde og slukke din Eloflex



Sæt farten ned: Tryk for at sænke stolens max hastighed. Tryk og hold nede for at sænk sædet.

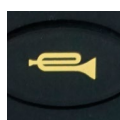

Horn: Tryk for at få opmærksomhed.

1

Batterikontrol: Her indikeres hvor meget strøm der er tilbage i batterierne. Når batterierne er fuld opladte lyser samtlige indikatorer. Som batterierne tømmes for kraft slukker indikatorerne en for en. Den skal oplades når to tredjedele af lysene er gået ud.

2

Hastighedsindikator: Alle indikatorer tændt = maksimal hastighed.

Fodstøtte



For lettere ind- og udstigning kan den todeltede forstøtte foldes op som vist på billedet til højre.



Justér fodstøtten

Du kan regulere højden på fodstøtten i 2 faste indstillinger.

Flyt fodstøtten ved først at fjerne de sorte plasthætter på møtrikkerne. (1) Løsn skruen samtidig med at du holder møtrikken fast. (2) Sæt derefter fodstøtten i den anden position og spænd fast - husk at sæt plasthætten på møtrikken igen efter fastspænding. Hvis fodstøtten ikke holder sig i opslået position kan du justere fastheden ved at spænde de skruer som holder fodstøtten (2).



Fodstøtter



Fold fodstøtten

Du kan folde fodstøtterne op for enkel ind- og udstigning.

Sving fodstøtterne til siden

Du kan også svinge fodstøtterne til siden ved at åbne låsegreb som sidder på siden og holder fodstøtten på plads.

Tag fodstøtterne af

Du kan tage fodstøtterne af ved at løfte dem op når låsegrebet er åbnet.



Indstil ryghøjde

Du kan indstille ryglænets højde trinløst

1. Løsn skruerne bagpå ryglænet.
2. Træk eller sænk ryglænet til ønsket højde.
3. Spænd skruerne.
4. Juster evt. betrækket på ryglænet til ønsket position.



Indstil ryglæn

Indstil vinkel på ryglæn ved at åbne låsemekanismen bagpå ryglæn. De 2 håndtag trækkes ind mod midten af ryglænet samtidigt og så kan du sætte det i en af de 3 positioner hhv. 2', 11' og 22' vinkel og så slippe håndtag igen.



Justér ryglænet



Justér vinklen

Du kan indstille vinklen på ryglænet for optimal siddestilling.

Gør sådan

1. Låseknapper til ryglænets vinkel finder du længst nede bagpå ryglænet.
2. Træk ud og skift vinkel til ønskede position.
3. Sørg for at låseknapperne sidder inde få plads inden stolen anvendes. (Se billede)

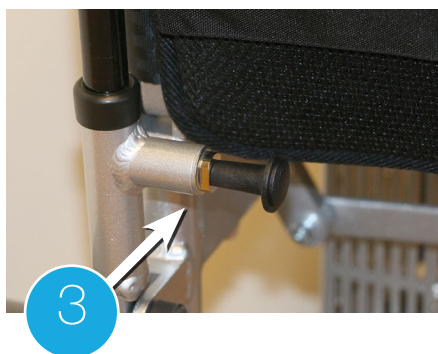
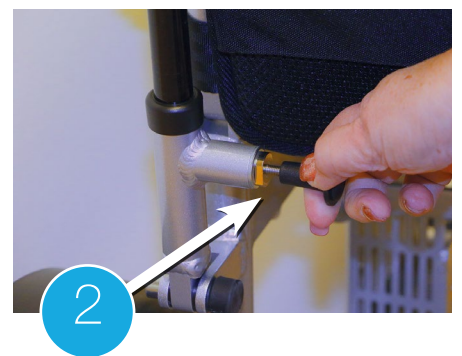

Justér ryggen

Fjern rygdækken ved at trække op i det. Så kan du løsne eller spænde velcrobåndene for at få den ønskede siddestilling. Sæt rygdækken tilbage på plads og pres så velcroen låser dækket på plads.

Løft armlæn



For at løfte armlænen ved ind- og udstigning, løs først den sorte svingeskruer en halv omgang. Så kan armlænet slås op.



Det er vigtigt at du husker at låse armlænet fast igen når der slået ned, det gøres ved at drejesvingeskruen en halv omgang tilbage til låst position.

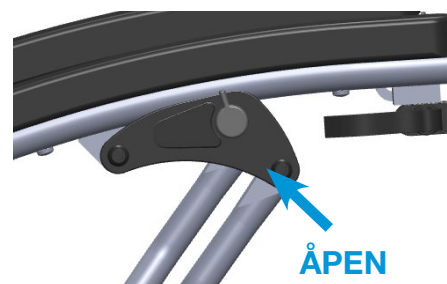

Løft armlæn



For lettere ind- og udstigning kan du slå armlænen op.

Tryk låseknappen in dog løft derefter armlænet for at slå det op.



VIGTIGT!
Hav altid begge armlæner nede når du kører i stolen.

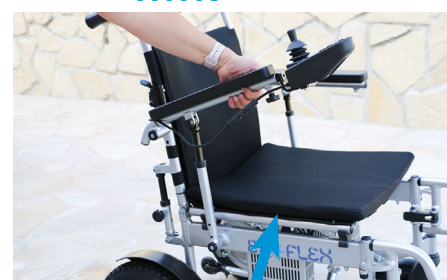
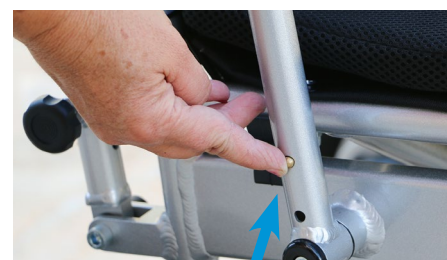

Justér armlæn



For optimal siddekomfort kan man justere højden på armlænen.

1. Løs låsen ved at løfte låshagen.
2. Hæv eller sænk armlænen til den ønskede højde.
3. Spænd låshagen ned igen.



Skil ad

Trin 1

Klap stolen sammen og stil den op på højkant. Sørg for at vippebeslag vender fremad når du rejser stolen så den kan stå af sig selv.



Trin 2

Tryk håndtaget til låsemekanismen ned samtidigt med at du løfter overdelen op og væk fra underdelen. Vær opmærksom på at du skal vinkle overdelen når du fjerner den fra underdelen, og se efter at låsehagen ikke får fat i ledningerne på kontrolboksen. Overdelen kan stilles så den støtter på låsehagen.



Sæt sammen

Trin 1

Tag overdelen og placer den i rette position ud for styreskinne på indersiden af stellet på underdelen. Låsemekanismen slår automatisk til. Kontakten tilsluttes når overdelen sættes på plads.

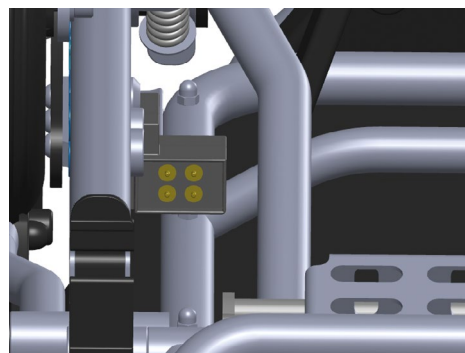
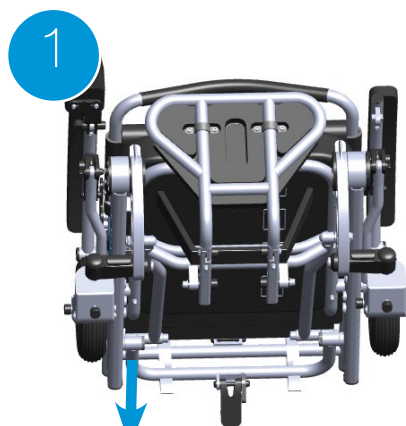

Trin 2

Fold stolen ud ifølge instruktionerne på foregående sider. Det er vigtigt at du låser låsehagen inden du anvender el-kørestolen.

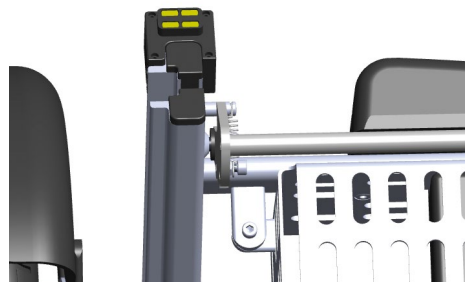
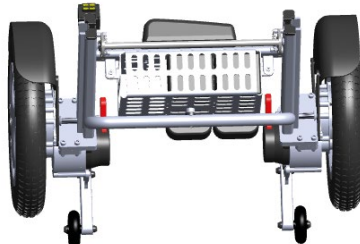

Fold joystikket ned



Holderen på joystikket gør at brugeren hurtigt kan folde joystikket ned, uden at skulle afmontere det fra armlænet. Det betyder at man kan komme ind til bordet og sidde godt når man skal spise.

1. Åben låshanen for at løsne joystikket.
2. Træk forsigtigt joystikket frem, og lad det så svinge ned så det peger mod jorden.



Læs mere!

Hvis du ønsker at have joystikket over på venstre armlæn finder du instruktion på www.eloflex.dk/instruktioner

Hæv og sænk sædet



Du kan hæve sædet og samtidigt vippe det fremad for lettere ind- og udstigning.

Hæv sædet

1. Sørg for at kørestolen er i låst position og at strømmen er tilsluttet.
2. Fold fodstøtten ind under sædet.
3. Sæt begge fødder på jorden.
4. Tænd for stolen og tryk + knappen (pil 1) og hold den nede indtil den ønskede position er nået.
5. Slip + knappen når du har nået den ønskede position.



Sænk sædet

1. Sørg for at du sidder stabilt midt på sædet.
2. Tænd for stolen og tryk på - knappen (pil 2) og hold den nede indtil sædet er kommet helt ned.
3. Slip knappen når sædet ikke kan komme længere ned.



Transport og opbevaring

- For at løfte stolen anbefales det at stolen foldes sammen og stilles op. Derefter kan den løftes. Alternativt skilles den ad og hver del løftes enkeltvis.
- En sammenklappet stol kan lægges i bagagerummet på en bil eller stilles i en garderobe.
- Hvis stolen ikke skal bruges i en længere periode anbefaler vi at batterierne oplades 100% inden stolen stilles væk.
- Stolen skal opbevares indendørs i frostfri, tørre og ventilerede rum. Opbevaringstemperatur 0-30 grader.
- Hvis du skal ud og flyve med din Eloflex anbefaler vi at du først læser den information vi har samlet på vores hjemmeside vedrørende IATA's regler for transport af lithium batterier www.eloflex.dk/faq
- Hvis stolen skal transporteres med andre former for køretjenester end egen bil eller handicaptransport, skal Eloflex fastgøres på de punkter som billederne nedenfor viser. OBS Eloflex er ikke testet som bilsæde under kørsel. Vi

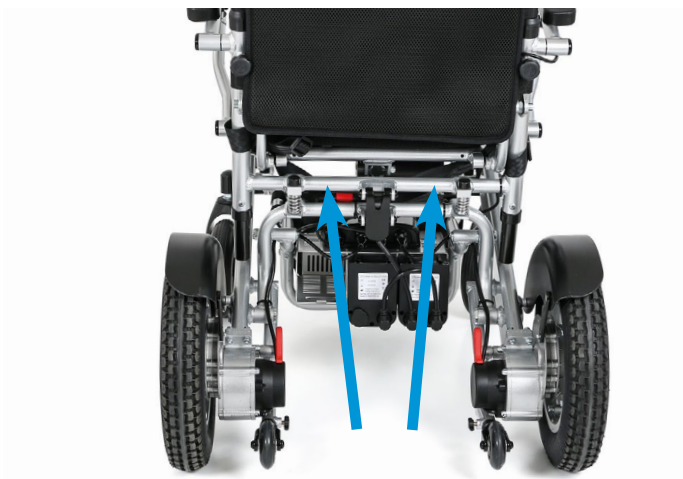
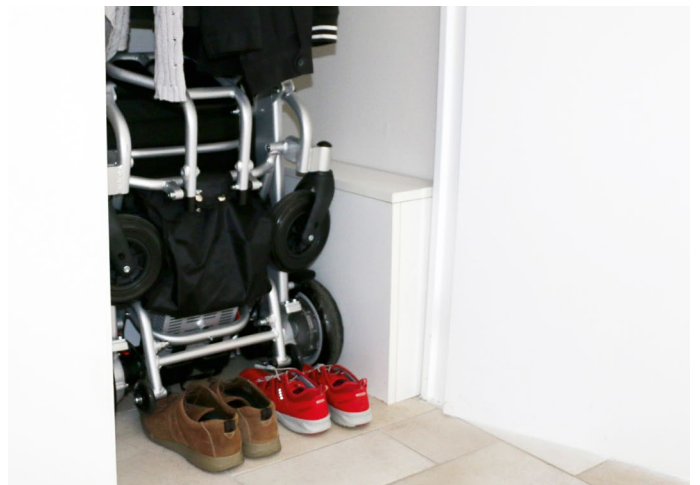

Ekstraudstyr

Du kan tilpasse din Eloflex helt efter dine egne individuelle behov og ønsker med vores ekstraudstyr. Vi udvikler konstant nyt ekstraudstyr til vores Eloflex modeller.

Se mere på vores hjemmeside www.eloflex.dk eller ring til os og få lige det du behøver til din Eloflex.



ELOFLEX NAKKESTØTTE

Nakkestøtte er for de brugere som har brug for lidt ekstra støtte til hoved og nakke.



ELOFLEX HJÆLPERSTYRING

Med vores hjælperstyringer kan den som går med på tur let køre stolen uden at skulle bruge kræfter.



ELOFLEX PREMIUMPUDER

Med vores forskellige puder kan man tilpasse siddekomforten yderligere. Vi har både luftfyldte og tykkere puder.



ELOFLEX TASKER

Vi har forskellige tasker til vores Eloflex, tasker til opbevaring, rejser og sidetasker.



ELOFLEX FOLDBAR LASTRAMPE

Med dem kan man let rulle sin Eloflex op i bagagerummet på bilen. De er foldbare og vejer ikke meget.



ELOFLEX PUNKTERFRI HJUL

Vores gelfyldte hjul yder samme komfort som luftfyldte hjul, men så behøver man aldrig mere bekymre sig om punkteringer.



ELOFLEX JUSTERBARE BENSTØTTER

De justerbare benstøtter efter klassisk kørestolsdesign. Brugeren får støtte til fod og lægge og de kan endda forlænges.



ELOFLEX SIDETASKE

Sidetasken giver dig mulighed for sikkert at gemme det, du skal have ved hånden.



ELOFLEX JOYSTIK FORLÆNGER

Med Eloflex joystick forlænger kan de som har behov for det nu sidde bekvemt med armen når de kører deres Eloflex.

Sikkerhedsinstruktion ved kørsel

Der er risiko for personskade hvis kørestolen vælter.

- Kør kun på stigninger og hældninger som ikke overskrider den maximalt tilladte hældning.
- Brug altid vippebeslag når du kører med Eloflex
- Kørsel på nedadgående strækninger bør altid foretages ved lav hastighed
- Undgå at køre hvor der risiko for at vælte, køre fast eller skride ud
- Prøv aldrig at køre op eller ned af trapper i din elkørestol
- Kør aldrig over forhindringer højere end den anbefalede maxhøjde
- Undgå hurtige bevægelser eller ryk med joystick samt pludselige ændringer i køretningen under kørsel

Risiko for at køre fast hvis man er alene på et øde sted.

- Brugere med stærkt reduceret bevægelighed bør ikke køre længere strækninger udendørs alene
- Risiko for skader ved at foden glider ud af fodstøtten og ind under elkørestolen under kørsel.
- Placér altid fødderne på midten af fodstøtten under kørsel

Risiko for skader hvis du kolliderer med nogen eller noget i snævre passager.

- Kør igennem snævre passager med laveste hastighed og største opmærksomhed.

Risiko findes for at kørestolen vælter hvis vippebeslag afmonteres,

skades eller fastgøres på anden måde end beskrevet i monteringsguiden.

- Vippebeslag skal altid være fastgjort når kørestolen anvendes
- Vippebeslag virker kun på fast underlag. På bløde overflader som f.eks græs og sne kan vippebeslaget miste sin effekt. Kør derfor yderst forsigtigt på bløde underlag.



Bemærk at information markeret med disse symboler er ekstra vigtige. Hvis instruktionerne ikke følges er der risiko for ulykke eller at din Eloflex tager skade.

Læs

Brugeren skal læse disse sikkerheds- og kørselsinstruktioner inden elkørestolen fra Eloflex tages i brug.

Øvelse

- Øvelse gør mester. Træn dig i at køre Eloflex sammen med en assistent ved at begynde på et åbent område, gerne udendørs, inden du bruger din elkørestol blandt andre mennesker, i butikker eller restauranter o.s.v.
- Kør frem ved at bevæge joystick langsomt fremad.
- Stands ved at slippe joystick.

Bak

Bak/kør baglæns ved at bevæge joystick langsomt bagud. For at standse slipper du joystick. Husk altid at orientere dig i kørselsretningen inden du kører for at være sikker på at ingen eller intet er i vejen for dig.

Vend

Vend ved forsigtigt at bevæge joystick til siden. Orienter dig så ingen eller intet er i vejen for dig når du vender.

Drej

Drej under kørsel ved forsigtigt at bevæge joystick i den retning du ønsker at dreje. Sænk altid hastigheden når du drejer.

Forhindringer

Træn i at undvige og passere forhindringer. Bevæg joystick til siden samtidigt med at du kører frem for at undvige forhindringer. Husk at sænke farten når du nærmer dig forhindringer.

Hurtig kørsel

Bevæg joystick lige frem hvis du vil køre hurtigt. Husk at bevæg joystick tilbage så hastigheden sænkes så snart du føler dig usikker og hvis du skal dreje eller nærmer dig en forhindring.

Kør over en forhindring

Kør langsomt frem til forhindringen og hold øje med at forhjulene er rettet i køreretningen. Bevæg derefter joystick forsigtigt frem samtidigt med at du læner dig lidt bagud for at flytte tyngdepunktet så du kan køre over forhindringen. Eloflex er testet og godkendt til at køre over forhindringer på max 6 cm.

Kør på hældninger

Prøv først at køre lige op eller lige ned af en hældning. Læn dig lidt frem når du kører opad og lidt bagud når du kører nedad for at bevare tyngdepunktet. Undgå at køre sidelæns hvis muligt og kompensér eventuel sidehældning ved at læne dig i modsat retning. Kør altid langsomt på en hældende overflade. Undgå overflader som hælder mere end 9 grader.

Kør med elevator

Husk at checke bredden på elevatordøren samt hvor hurtigt døren lukkes inden du kører ind i elevatoren. Husk at du måske skal kunne bakke ud af elevatoren hvis den ikke er stor nok til at vende i.

Kør på vej

Kør i først og fremmest på fortove, gangstier og cykelstier og kun om nødvendigt på trafikerede veje med din Eloflex.

Krydse vejbaner

Vælg om muligt altid at krydse vejbaner ved lyskryds eller fodgængerfelter. Vær opmærksom på krydsende biler. Kør over fortovet hvor kantsten er nedsænket, hvis det findes. Undgå kantstene som er højere end 6 cm.

Almindelige sikkerhedsinstruktioner

Der er risiko for personskade hvis kørestolen anvendes til andre formål end beskrevet i dette dokument.

- Anvend kun elkørestolen som beskrevet i instruktionen i denne brugsanvisning (se ovenfor, afsnit "Typeklassificering og tiltænkt anvendelse")

Der er risiko for personskade hvis elkørestolen anvendes ved nedsat køreevne.

- Anvend ikke kørestolen hvis din køreevne er nedsat på grund af, men ikke begrænset til, sygdom, medicinering eller alkohol.

Der er risiko for personskade hvis elkørestolen ufrivilligt sættes i bevægelse.

- Sluk elkørestolen før på- og afstigning eller hvis der er risiko for at du eller en anden person eller ting kan komme i berøring med joystik.
- Når motorerne er i ulåst position virker bremsen ikke.

Derfor må kørestolen kun rulles manuelt på flade strækninger, aldrig på hældninger. Lad den aldrig stå på eller i nærheden af hældninger med bremsen slået fra.

Der er risiko for personskade hvis den elektriske kørestol stoppes under kørsel ved f.eks. tænd/sluk knappen eller ved at en

ledning rives af, fordi stolen derved stopper hårdt på stedet.

- Slip joystik ved bremsning i nødsituation. Så standser kørestolen automatisk.

Der er risiko for personskade ved fald ud af kørestolen.

- Ryk dig ikke frem, bøj dig ikke fremover imellem knæene og læn dig ikke ud over kørestolens kant, som for eksempel at række ud efter noget.
- Brug altid sikkerhedsbæltet og indstil det hver gang du skal ud at køre.

- Kørsel tæt på den nye siddeplads som muligt ved overførsel fra elkørestol til anden siddeplads.

Der er risiko for personskade hvis den maksimalt tilladte vægt overskrides.

- Vær opmærksom på den maksimalt tilladte last (se afsnit "Tekniske Data" bagerst i denne brugsanvisning.)
- Elkørestolen må kun anvendes af enkeltpersoner.

Anvend aldrig kørestolen til at transportere mere end 1 person.

Der er risiko for personskade og skader på kørestolen hvis låsegrebet som slås fra ved sammenklapning ikke er korrekt låst fast når kørestolen er i brug.

- Hvis elkørestolens låsegreb ikke er klikket korrekt på plads kan stolen pludselig klappe sammen under brug, hvilket kan forårsage at du vælter ud af kørestolen.
- Undersøg altid at låsegrebet sidder korrekt inden elkørestolen tages i brug.

Der er risiko for personskade og klemskader ved sammen- og udfoldning af kørestolen.

- Fold altid elkørestolen op og sammen som beskrevet i brugsanvisningen.
- Vær opmærksom på at ingen eller intet bliver klemt når du folder stolen op eller sammen.

Der er risiko for personskade og skade på kørestolen hvis den anvendes i fugtige og våde omgivelser.

- Elkørestolen må ikke anvendes under bruseren.
- Elkørestolen må ikke anvendes til badning.



Vær opmærksom på at information markeret med disse symboler er ekstra vigtige. Hvis disse instruktioner ikke følges er der risiko for uheld eller at din Eloflex tager skade.

Sikkerhed

Krydse sporveje

Kryds altid jernbanen i lige linie, aldrig sidelæns. Kryds aldrig Jernbanespor alene, her skal du altid have nogen med som kan hjælpe.

Stejle skråninger

Vær forsigtig hvis du kører på stejle hældninger fordi stolen risikere at tippe over. Eloflex er testet og godkendt til hældninger op til 9 grader. Du skal altid have nogen med som kan hjælpe dig, hvis du færdes i områder med kraftige hældninger.

Høje kanter

Vær forsigtig når du kører over en kant. Eloflex er testet og godkendt for kanter op til max. 6 cm. Hvis du færdes i områder med høje kanter skal du altid have nogen med til at hjælpe dig.

Ind og ud af stolen

Vi anbefaler at du altid har nogen som kan hjælpe dig når du skal ind og ud af din Eloflex. Slå strømmen fra inden du flytter dig, så bremserne låser. Slå armlænet og fodstøtten op inden du flytter dig, så bliver det nemmere at komme ned i og ud af stolen.

Foretag ikke reparationer

Forsøg aldrig at lave en defekt elkørestol selv. Hvis du selv ændrer eller forsøger at lave stolen ophører garantien. Kontakt Eloflex, din kommune eller din forhandler. Modificér aldrig din Eloflex selv.

Ikke legetøj

Lad aldrig et barn som ikke selv har erfaring i at bruge elkørestol sidde eller køre i din Eloflex.

Rengøring

Rengør/spul aldrig din Eloflex under/med rindende vand. Bare tør den af med en fugtig klud. Hvis din Eloflex er stram at folde op eller sammen kan du smøre svingdele med 5-56 eller siliconespray.

Pas på overophedning

Efterlad aldrig din Eloflex i direkte sollys eller i nærheden af varmekilder fordi batterierne kan tage skade. Hold aldrig tæt på åben ild med din Eloflex. Du kan bruge din Eloflex i temperaturer fra -10 grader op til +45 grader uden at stolens funktioner påvirkes.

Opbevar

Opbevar din Eloflex uden for rækkevidde af børn når den ikke bruges. Stolen bør opbevares indendørs i frostfri, tørre og ventilerede lokaler. Opbevaringstemperatur 0-30 grader.

Oplader

Oplader må aldrig tildækkes når den er i brug til opladning af din Eloflex. Opladeren bliver meget varm og der er risiko for ulykke eller skade.

Batterier

Opbevar aldrig batterierne i direkte sollys men heller ikke på et sted som kan have minusgrader. Batterierne skal opbevares på et tørt og ventileret sted.

Teknisk data

MODELL	F	X	D2	P	H	L
VÆGT UDEN BATTERIER	26 kg	25 kg	14+16 kg	29 kg	43 kg	25,5 kg
VÆGT MED BATTERIER	29 kg	27,5 kg	32,5 kg	32,5 kg	49,5 kg	29,5 kg
RÆKKEVIDDE	30 km	25 km	30 km	30 km	40 km	30 km
BRUGERVÆGT	120 kg	120 kg	160 kg	160 kg	200 kg	120 kg
HASTIGHED	6,5 km/h	6,5 km/h	6,5 km/h	6,5 km/h	8 km/h	6,5 km/h
Batteri	2 x Litium ION 10AH/24V	2 x Litium ION 7,5AH/24V	2 x Litium ION 10AH/24V	2 x Litium ION 10AH/24V	2 x Litium ION 20AH/24V	2 x Litium ION 10AH/24V
VENDERADIUS	78 cm	88 cm	89 cm	85 cm	99 cm	76 cm
Hjul For Bag	8" massive 12" luft	8" massive 12" luft	8" massive 12" luft	8" massive 12" luft	9" luft 13" luft	8" massive 10" massive
SIDDEHØJDE	52 cm	51 cm	50 cm	54 cm	54 cm	52 cm
SÆDEBREDDE	45/50/55 cm	45/50/55 cm	45/50/55 cm	45/50/55 cm	51 cm	45/50/55 cm
SÆDEDYBDE	43-48 cm	43-48 cm	44-47 cm	43-48 cm	51 cm	43-48 cm
MÅL	95 x 63 x 100 cm	100 x 62 x 102 cm	96x62x107 cm	90 x 62 x 107 cm	103 x 66 x 115 cm	95x59x99 cm
- SAMMENKLAPPET	75 x 63 x 40 cm	76 x 32 x 78 cm	76x62x50 cm	74 x 62 x 40 cm	83 x 66 x 45 cm	70x59x35 cm

© Copyright Eloflex

Detta dokument indeholder ophavsretsligt beskyttet information og må hverken helt eller delvis kopieres eller mangfoldiggøres uden skriftlig tilladelse fra Eloflex AB. Eloflex forbeholder sig eventuelle skrivefejl i dette dokument og vi forbeholder os retten til produktændringer.

Kontakta Eloflex

Hvis du har spørgsmål eller behov for hjælp beder vi dig i første omgang om at kontakte din kommune eller forhandler. Hvis du ønsker at kontakte os direkte finder du kontaktoplysninger på vores hjemmeside, www.eliflex.dk. På hjemmesiden finder du også en supportside hvor du bl.a. finder ofte stillede spørgsmål og svar www.eliflex.dk/faq



Eloflex
Løvbjerggårdsvej 1 St.
2980 Kokkedal

Telefon: 5151 7788
E-post: info@eliflex.dk
Web: www.eliflex.dk

Sungo Europe B.V.
Olympisch Stadion 24, 1076DE
Amsterdam, Netherlands
SRN:NL-AR-000000247

Kunshan Aoshida Electric Technology Co., Ltd
No. 108 Matang Road, Penglang Town, Development Zone, Kunshan City, Jiangsu