



Adaptiv kørestol

Model 1.180 FUSE R

Betjeningsvejledning



MEYRA®



Synshandicappede brugere finder PDF-filerne med udvidede oplysninger om vores produkter på vores website under:

< *www.meyra.com* >.

☞ Kontakt din forhandler, hvis du har spørgsmål.

Alternativt kan brugere med synshandicap få en hjælper til at læse teksten i dokumentationsmaterialet højt.

Indhold

De anvendte mærkninger betydning	6
Indledning	6
Modeller	6
Indikationer / kontraindikationer	6
Modtagelse	7
Brug i overensstemmelse med formålet	7
Anvendelse	7
Tilpasning	7
Kombination med produkter fra andre producenter	8
Ibrugtagning efter opbevaring	8
Levetid	8
Oversigt	10
Model 1.180	10
Bremse	11
Trykbremse - bruger	11
Aktivering af bremsen	11
Deaktivering af bremsen	11
Driftsbremse	11
Light trykbremse kan svinges til side	12
Aktivering af bremsen	12
Deaktivering af bremsen	12
Driftsbremse	12
Benstøtter	13
Lægbælte	13
Afmontering af lægbælte	13
Montering af lægbælte	13
Længdeindstilling af lægbælte	13
Bøjle til fodstøtten	14
Fodstøtte	14
Fodstøtte, monteret langt oppe	14
LED-fodstøtte	14

Sidedel / frakkeskåner	15
Aftagning af frakkeskåneren	15
Anbringelse af frakkeskåneren	15
T-armlæn	16
Aftagning af T-armlænet	16
Indsætning af T-armlænet	16
Sidebøjle	17
Aftagning af sidebøjlen	17
Placering af sidebøjlen	17
Bagudsvingning af sidebøjlen	17
Ryglæn	19
Slå ryglænet ned	19
Slå ryglænet op	19
Ryggjord	20
Tilpasning af ryggjord	20
Afmontering af rygpolstring	21
Montering af rygpolstring	21
Skubbehåndtag	22
Højdeindstillelige skubbehåndtag med klemmeanordning	22
Særlige forhold vedr. spændearmen	22
Hjul	23
Drivhjul	23
Dækskader ved luftfyldte dæk	23
Hånd- og egebeskytteren	23
Støtteruller	25
Bortklapning af støttehjul	25
Drejning af støttehjul	25
Sikkerhedssele	26
Grundlæggende sikkerhedsanvisninger	27
Ledsager	27
Udstigning fra kørestolen	27
Opsamling af genstande	27
Kørsel på skråninger, stigninger eller skrånende kørebane	27
Forcering af forhindringer	28
Læsning af kørestolen	29

Transport i køretøjer	29
Transportsikring af kørestol uden passager	30
Persontransport i motorkøretøjer	30
Befordring i offentlige transportmidler	30
Kørsel i offentlig trafik	30
Rengøring	31
Behandlet overflade	32
Desinficering	32
Reparation	32
Istandsættelse	32
Service	32
Reservedele	33
Anvisninger vedrørende længere brugspauser	33
Bortskaffelse	33
Vedligeholdelse	33
Servicearbejde	33
Serviceplan	35
Tekniske data	38
Dæktryk ved luftfyldte dæk	38
Anvendte standarder	39
Specifikationer i overensstemmelse med ISO for model 1.180 Fuse R	40
Yderligere tekniske data for model 1.180 Fuse R	41
Symbolforklaring til vaskeanvisningerne	42
Betydningen af mærkaterne på kørestolen	43
Forklaring til symbolerne på typeskiltet	44
Kontroldokumentation	45
Ansvar/garanti	46
Ansvar- / garantikupon	47
Kontroldokumentation ved overdragelse	47

DE ANVENDTE MÆRKNINGERS BETYDNING

Sikkerhedsanvisninger på farvet baggrund skal altid følges!

-  Dette symbol står for anvisninger og anbefalinger.
- [] Henvisning til et billednummer.
- () Henvisning til et funktionselement i et billede.

INDLEDNING

Læs dette dokument før første ibrugtagning, og ret dig efter det.

Få ved behov en tilsynsperson eller ledsager læse dokumentet højt for dig.

Desuden bør din autoriserede forhandler instruere dig i brugen af din kørestol.

Denne betjeningsvejledning skal gøre dig fortrolig med håndteringen af kørestolen samt forebygge uheld.

-  De illustrerede udstyrsvarianter kan afvige fra din model.

Der vil derfor også findes kapitler med ekstraudstyr, som evt. ikke gør sig gældende for lige netop din kørestol. I bestillingsformularen til din kørestol finder du en liste over ekstraudstyr og tilbehørsdele, som kan leveres.

Informationer om produktsikkerheden og mulige tilbagekaldelsesaktioner for vores produkter finder du i < *Information center* > (infocenter) på vores hjemmeside: < www.meyra.com >.

Vi har udviklet et produkt, som opfylder de tekniske og lovmæssige krav til medicinsk udstyr. Hvis der på trods af dette alligevel skulle opstå en alvorlig hændelse, bedes du skrive til os på vores e-mail-adresse < info@mevra.de >.

mevra.de > og kontakte den kompetente myndighed i dit medlemsland.

MODELLER

Denne betjeningsvejledning gælder for følgende modeller:

Model 1.180 (fast stel)

INDIKATIONER / KONTRAINDIKATIONER

I tilfælde af allergiske reaktioner, hudrødmen og/eller tryksteder ved anvendelse af kørestolen skal der straks søges læge.

For at undgå kontaktallergier anbefaler vi kun at benytte kørestolen med tøj på.

Kørestolen skal understøtte ved hhv. stærkt udpræget ganghandicap og manglende evne til at gå, f.eks. på grund af:

- lammelser,
- defekte lemmer eller deformationer af lemmer.
- tab af lemmer,
- skader eller kontrakturer af lemmer,
- andre sygdomme (kraftigt til fuldt udpræget begrænsning af mobiliteten/evnen til at gå ved strukturelle og/eller funktionelle skader ved de nedre ekstremiteter, bl.a. amputation, følger af kvæstelser, muskuloskeletale/neuromuskuloskeletalt betingede bevægelsesforstyrrelser).

Kørestolen må ikke benyttes ved manglende siddeevne.

Kørestolen må ikke benyttes uden ledsager ved:

- ukontrollerede balanceforstyrrelser,
- sensoriske forstyrrelser,
- store tab af lemmer på begge arme,

- kontrakturer / skader på leddene på begge arme,
 - ikke tilstrækkelig eller ingen synsevne.
- ☞ Spørg din læge, terapeut eller forhandler vedrørende disse og yderligere risici ved produktet.

MODTAGELSE

Alle produkter underkastes kvalitetskontrol på fabrikken og emballeres i særlige papkasser.

- ☞ Vi vil imidlertid bede dig om at kontrollere kørestolen for eventuelle skader, som er optrådt under transporten straks efter modtagelsen – helst mens leverandøreren er til stede.
- ☞ Gem emballagen til kørestolen med henblik på evt. senere behov for transport.

BRUG I OVERENSSTEMMELSE MED FORMÅLET

Kørestolen er beregnet til selvstændig transport af en ung eller voksen person med en højde fra og med 1,50 m eller transporten ved hjælp af en ledsager.

ANVENDELSE

Stik ikke hånden ind i egerne, og tag ikke fat i slidbanerne på de roterende hjul. – Risiko for tilskadekomst!

Stik ikke hånden ind mellem trykbremser og dækkene under fremdrift af kørestolen. – Risiko for tilskadekomst!

Undgå rykvis fremdrift af kørestolen. – Risiko for at vælte!

Brug ikke kørestolen uden benstøtte og sidedel!

Kørestolen kan anvendes på et plant, fast underlag og til følgende formål:

- indendørs (f.eks. i boliger, daginstitutioner)
- anvendelse i det fri (f.eks. stier med fast underlag i parker)
- som rejseledsager (f.eks. i busser og tog)
- ☞ I bestemte mål (samlet højde, samlet bredde, samlet længde, vendradius) er din kørestol ikke egnet til transport i toget.
- ☞ Informér dig inden transporten om mulige begrænsninger.
- en transport med fly bør kun ske med PU-dæk.
- ☞ Forhør dig om mulige restriktioner hos dit flyselskab, inden du rejser med fly.
- Udsæt aldrig kørestolen for ekstreme temperaturer og skadevoldende miljøforhold som f.eks. stærkt sollys, ekstrem kulde og saltvand.
- Sand og andre smudspartikler kan sætte sig fast i de bevægelige dele og bewirke, at de ikke fungerer.
- Kørestolen må kun drives frem via drivringene på drivhjulene.

Lad dig ikke bære i din kørestol ved, at den løftes fri af gulvet. Ikke fast monterede dele, f.eks. højdejusterbare skubbehåndtag eller frakkeskåneren, kan løsne sig og forårsage et styrt.

Benyt kun kørestolen i overensstemmelse med den specifikation og de grænseværdier, der er angivet i kapitel *Tekniske data* på side 36.

TILPASNING

Få principielt tilpasnings-, indstillings- eller reparationsarbejde udført af en autoriseret forhandler.

Kørestolen giver mulighed for tilpasning til individuelle kropsmål. Inden første brug bør din autoriserede forhandler bør foretage en tilpasning af kørestolen og instruere dig i kørestolens funktionaliteter. I den forbindelse tages der hensyn til brugerens fysiske begrænsninger samt til i hvilke omgivelser kørestolen hovedsagligt skal anvendes. Kontrollér inden første brug, at din kørestol fungerer upåklageligt.

- ☞ Vi anbefaler regelmæssig kontrol af kørestolens tilpasning for også på længere sigt at sikre optimal hjælp, også ved ændring af brugerens sygdom/handicap. Specielt hos børn og unge anbefales det at foretage en tilpasning hver 6. måned.

KOMBINATION MED PRODUKTER FRA ANDRE PRODUCENTER

Enhver kombination af din kørestol med komponenter, som ikke er leveret af os, udgør generelt en forandring af din kørestol. Kontakt os for at høre, om vi har godkendt kombinationen.

Hjælpe motorer og frontmotorer

Monteringen af hjælpe motorer og frontmotorer udgør en væsentlig forandring af din kørestol. Med denne forandring ophører overensstemmelseserklæringen for kørestolen.

- ☞ Påvisningen af kombinationens overensstemmelse med den gældende forordning om medicinsk udstyr påhviler leverandøren af hhv. ekstradrevet og

det påmonterede drev. Leverandøren er også ansvarlig for den dokumentation, der følger med kombinationen af det medicinske udstyr.

IBRUGTAGNING EFTER OPBEVARING

Kørestolen er egnet til ibrugtagning efter opbevaring. Ved hjælp af modulsystemet kan kørestolen tilpasses forskellige handicap og kropsmål. Før kørestolen tages i brug igen, skal der altid foretages et komplet eftersyn.

- ☞ De hygiejniske foranstaltninger, der er nødvendige for genanvendelse, skal gennemføres efter en valideret hygiejneplan og skal omfatte desinficering.

Servicevejledningen, som er bestemt til den autoriserede forhandler, informerer om din kørestols genbrug og genbrugshyppighed.

LEVETID

Vi går ud fra, at din kørestol har en forventet gennemsnitlig produktlevetid på 4 år, for så vidt kørestolen anvendes i henhold til bestemmelsesmæssig brug og samtlige vedligeholdelses- og servicespecifikationer overholdes. Kørestolens levetid afhænger både af brugshyppighed, brugsomgivelser og pleje. Kørestolens levetid kan forlænges via brug af reservedele. Reservedele fås som regel i op til 5 år, efter at produktionen er ophørt.

- ☞ Den oplyste levetid udgør ikke nogen yderligere garanti.

OVERSIGT

Model 1.180

Oversigten viser kørestolens vigtigste komponenter.

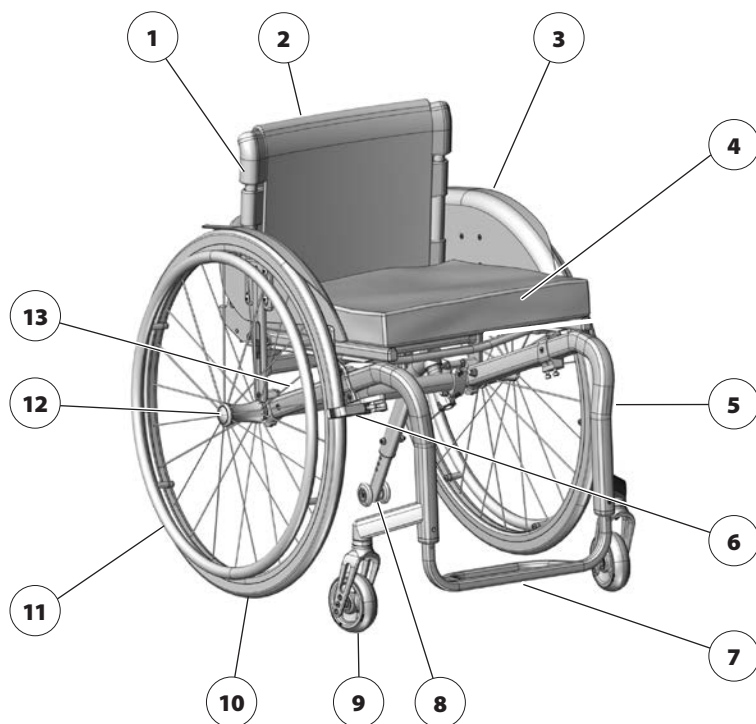

Pos. Betegnelse

- | | |
|------------------------------|-----------------------------|
| (1) Ryglæn | (9) Svinghjul |
| (2) Rygsele / Rygpølse | (10) Drivhjul |
| (3) Frakkeskåner | (11) Drivring |
| (4) Sæderem/siddepude | (12) Spærreknop – stikaksel |
| (5) Lige forramme | (13) Typeskilt |
| (6) Trykbremse / svingbremse | – Model 1.180 på akselrøret |
| (7) Fodstøtte | |
| (8) Støtthjul | |

BREMSE

Hvis kørestolens bremses bliver sløve, skal de straks repareres af et sagkyndigt værksted.

Kørestole med PU-dæk bør stilles sikkert til side uden trukne trykbremser i længe tid, idet der evt. kan ske en vedvarende deformation af løbefladen.

Ved aktivering af bremsene via bremsearmen (1) er kørestolen sikret mod at rulle utilsigtet (parkeringsbremse).

Trykbremse - bruger

Aktivering af bremses

For at sikre kørestolen, så den ikke triller ved et uheld, skal begge bremsearme vippes helt frem [3].

- ⚠ Pas på, at du ikke kommer i klemme mellem bremsearmen og rammerøret!
- ⚠ Ved fastlåste bremses må det ikke være muligt at skubbe kørestolen.

Deaktivering af bremses

Sving begge bremsearme bagud, indtil endestoppet [2] er nået.

Driftsbremse

Kørestolen bremses via drivringene.

- ⚠ Når kørestolen skal bremses, kan man evt. benytte egnede handsker.

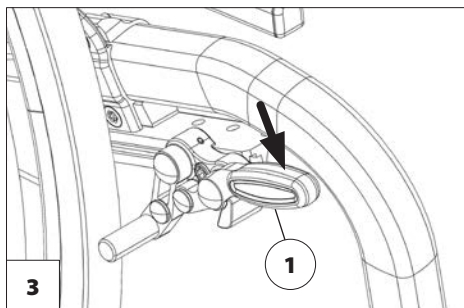
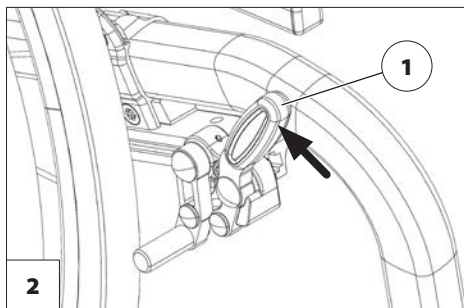

Light trykbremse kan svinges til side

Aktivering af bremsen

For at sikre kørestolen, så den ikke triller utilsigtet, skal begge bremsearme vippes helt ud [2].

- ☞ Ved fastlåste bremsen må det ikke være muligt at skubbe kørestolen.

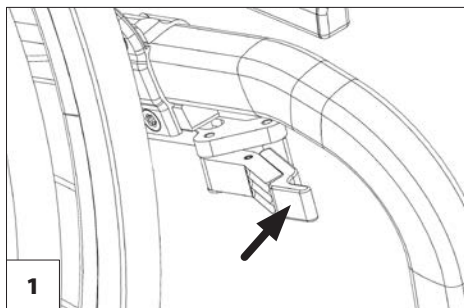

Deaktivering af bremsen

Sving begge bremsearme indad indtil stopanslaget [1].

- ☞ Pas på, at du ikke kommer i klemme mellem bremsearmen og rammerøret!

Driftsbremse

Kørestolen bremses via drivringene.

- ☞ Når kørestolen skal bremses, kan man evt. benytte egnede handsker.

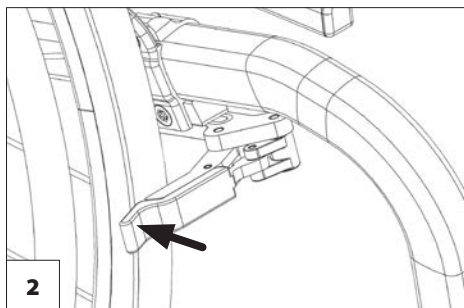

BENSTØTTER

Inden aktivitet på benstøtterne skal kørestolen sikres, så den ikke triller utilsigtet.

- ☞ Følg anvisningerne i kapitlet *Bremse* på side 10.

Lægbælte

Kør ikke uden lægbælte. – Fare for uheld.

Det aftagelige lægbælte (1) forhindrer fødderne i at glide ned fra fodbrættet.

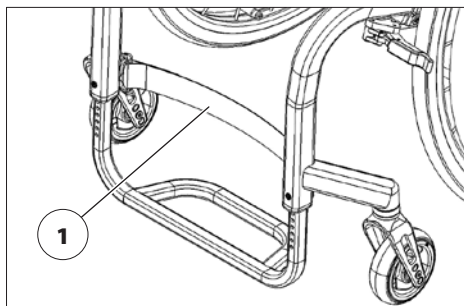

Afmontering af lægbælte

For at tage lægbæltet af, skal velcrolukningen (2) åbnes.

Montering af lægbælte

For at anbringe lægbæltet skal det føres rundt om lægbælteholderen [3] og velcrolukningen lukkes (2).

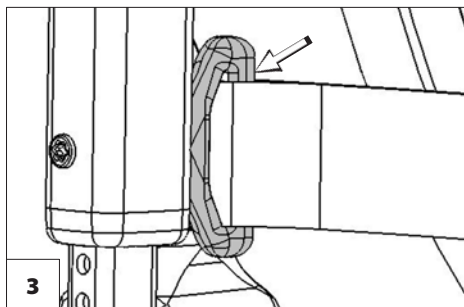

Længdeindstilling af lægbælte

For en længdeindstilling føres lægbæltet igennem lægbælteholderen [3] og tilpasses via velcrolukning i den passende længde.

Bøjle til fodstøtten

Få et autoriseret værksted til at udføre ændringerne.

Bøjlen til fodstøtten [1] kan tilpasses i højden til de individuelle behov.

Fodstøtte

Få et autoriseret værksted til at udføre ændringerne.

Fodstøtten [2] kan justeres i højden, dybden og vinklen og tilpasses til de individuelle behov.

Fodstøtte, monteret langt oppe

Få et autoriseret værksted til at udføre ændringerne.

Specielt til korte underbenlængder er fodstøtten [3] monteret langt oppe, kan justeres i dybden og vinklen og tilpasses til de individuelle behov.

LED-fodstøtte

Få et autoriseret værksted til at udføre ændringerne.

LED-fodstøtten [4] kan justeres i højden, dybden og vinklen og tilpasses til de individuelle behov.

☞ Bemærk den separate betjeningsvejledning for LED-fodstøtten.

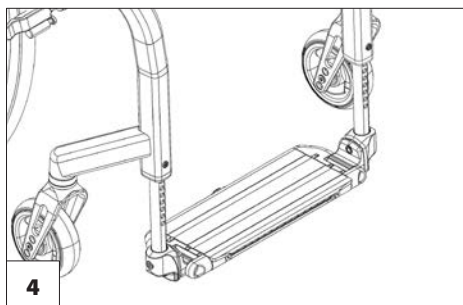
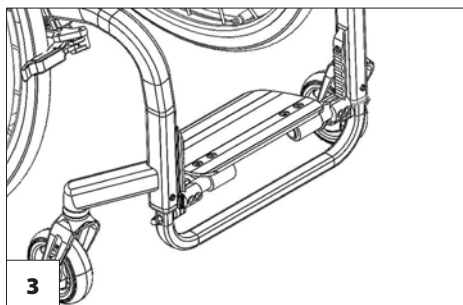
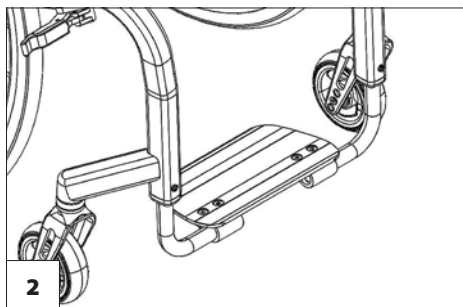
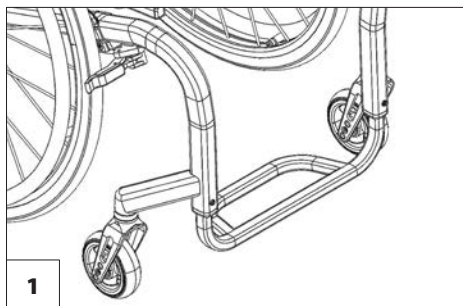

SIDEDEL / FRAKKESKÅNER

Undlad at bruge frakkeskåneren [1] til at løfte eller bære kørestolen.

Stik ikke hænderne ind imellem stellet og frakkeskåneren. – Risiko for klemning!

Når kørestolen skubbes af en ledsager, skal brugeren lægge hænderne på armlænet eller i skødet og ikke mellem kroppen og armlænet. – Risiko for at klemme fingrene!

Ved flytning ud til siden uden frakkeskåner [2] er der risiko for at komme til skade på grund af siddestængerne (3)+(4), som rager op.

Frakkeskåneren [1] kan tages af og tjener samtidig som hjul- og vindbeskyttelse.

Aftagning af frakkeskåneren

Træk frakkeskåneren af opad [2] for at tage den af.

Anbringelse af frakkeskåneren

Skub holderen på holdepladen (4) for at anbringe frakkeskåneren [1].

☞ Sørg for, at holderen er skubbet så langt op på holdepladen som muligt.

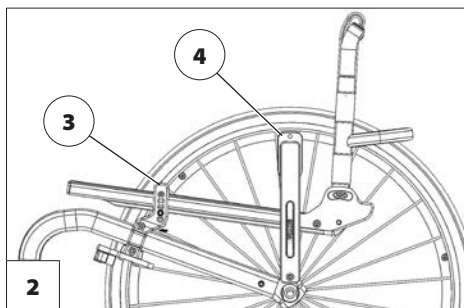
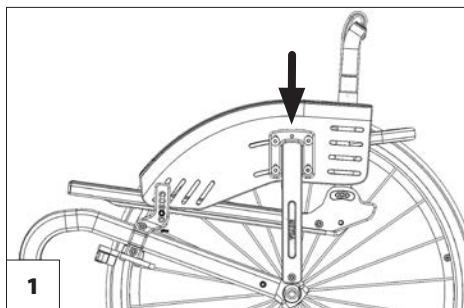

T-armlæn

T-armlænet [1] må ikke bruges til at løfte eller bære kørestolen.

Stik ikke hænderne ind imellem stellet og frakkeskåneren. – Risiko for klemning!

Når kørestolen skubbes af en ledsager, skal brugeren lægge hænderne på armlænet eller i skødet og ikke mellem kroppen og armlænet. – Risiko for at klemme fingrene!

Ved flytning til siden uden T-armlæn [2] er der fare for at komme til skade på grund af siddestængerne (3)+(4), som rager op.

T-armlænet [1] kan tages af og tjener samtidig som hjul- og vindbeskyttelse.

Aftagning af T-armlænet

Træk T-armlænet af opad for at tage det af [2].

Indsætning af T-armlænet

Skub T-armlænets armlænskinne (3) så langt ind i armlænholderen (4) som muligt [1].

- ☞ Sørg for, at armlænskinden (3) er skubbet så langt ind i armlænholderen (4) som muligt.

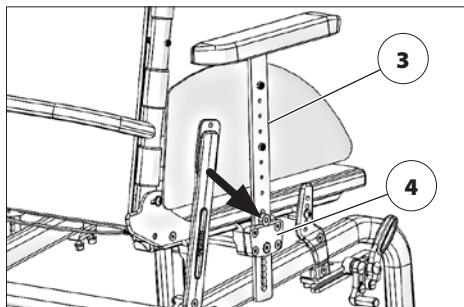
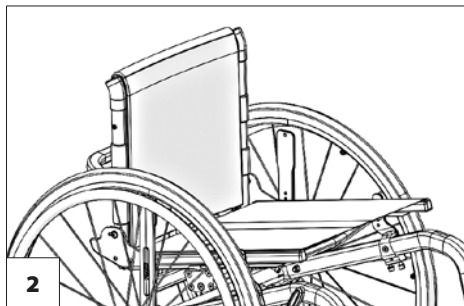
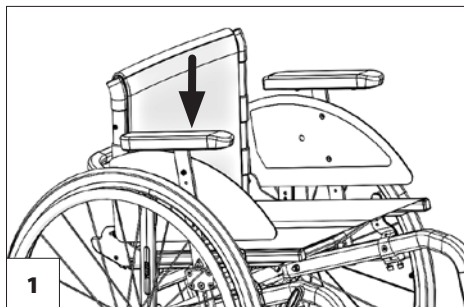

Sidebøjle

Sidebøjlen [1] må ikke bruges til at løfte eller bære kørestolen.

Sidebøjlen [1] må kun bruges til at lægge sin arm på og ikke til at støtte sig på eller tage fra med.

– En stigende udvidelsesfaktor af den rørbøjning bagved medfører en materialetræghed på grund af belastningen på forreste del af sidebøjlen.

Der må ikke køres med en sidebøjle, der er svunget bagud. – Fare for ulykker på grund af den øgede venderadius!

Stik ikke fingrene eller genstande ind i holderen (4) uden sidebøjle. – Risiko for klemning af fingrene!

– Fare for ulykker på grund af stokke eller stænger, som slæber hen over jorden!

Stik ikke hænderne ind imellem stellet og frakkeskåneren. – Risiko for klemning!

Når kørestolen skubbes af en ledsager, skal brugeren lægge hænderne på armlænet eller i skødet og ikke mellem kroppen og armlænet. – Risiko for at klemme fingrene!

Sidebøjlen [1] kan tages af og svinges bagud [2].

Aftagning af sidebøjlen

Træk sidebøjlen ud opad for at tage den af.

Placering af sidebøjlen

Skub sidebøjlen (3) oppefra ind i holderen (4) for at anbringe den [1].

☞ Sørg for, at stopskruen til fiksering af sidebøjlen befinder sig i holderens not (5).

– Kontrollér fikseringen!

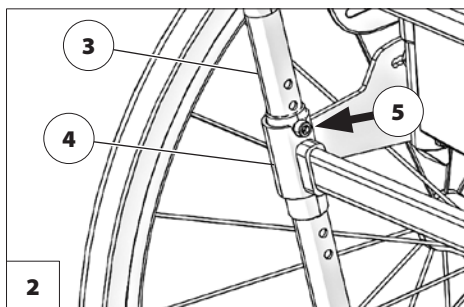
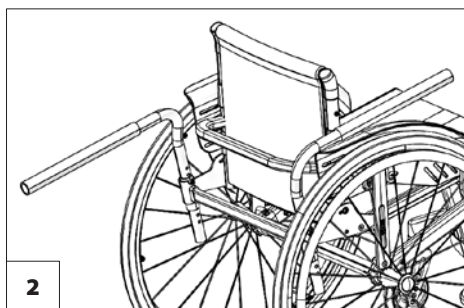
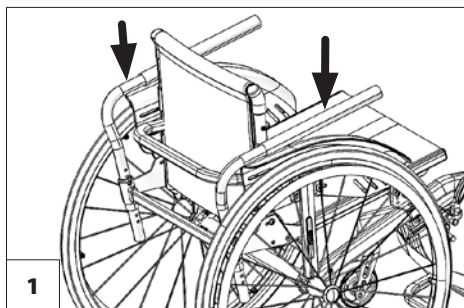

Bagudsvingning af sidebøjlen

For at svinge sidebøjlen [6] bagud skal sidebøjlen løftes ud af fikseringsnoten (5) og svinges bagud, indtil fikseringen går i indgreb [6].

- ☞ Sørg for, at fikseringsskruen befinder sig i holderens (4) not for at fiksere sidebøjlen (5).
 - Kontrollér fikseringen!

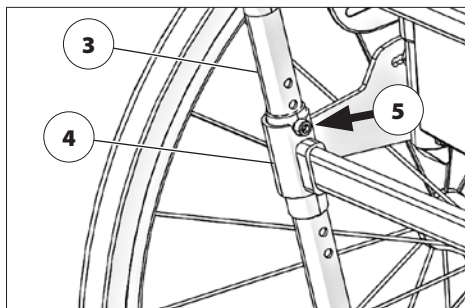
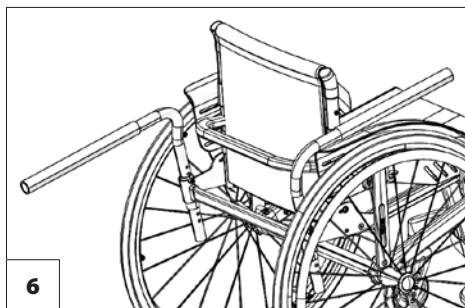

RYGLÆN

Slå ryglænet ned

Ved opbevaring eller transport kan ryglænet [1] klappes ned [2].

Lås ryglænet op ved at trække eller trykke i/ på tovtrækket (3) og klap det så langt ned på sædet [2], indtil du kan høre, at tovtrækkets trykbolte igen går i hak.

- ☞ Kontrollér at ryglænet er låst ved at løfte op i det.

Slå ryglænet op

Træk eller tryk først midt på tovtrækket (3) for at slå ryglænet op. Træk så ryglænet tilbage til anslaget [1]. – Trykboltene skal låse med en hørbar lyd.

- ☞ Kontrollér med et kort tryk, at ryglænet er låst.
- ☞ For at gøre det lettere at låse ryglænet, anbefales det at smøre trykboltene med fedt.

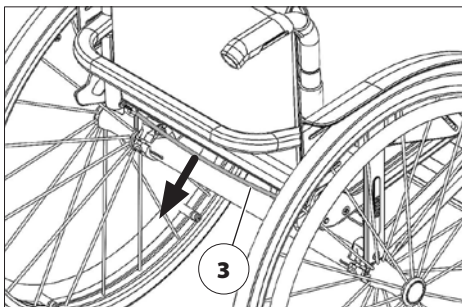
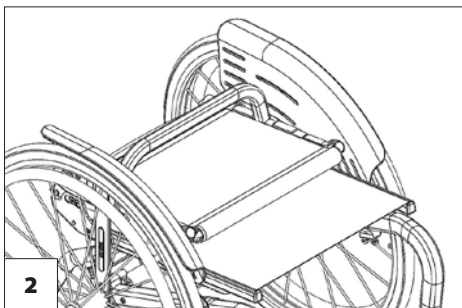
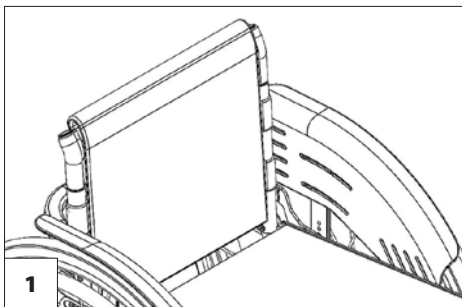

Ryggjord

Tilpasning af ryggjord

Klæbe-/lukkesiden af båndet skal overdækkes mindst 10 cm!

Ryglænets stramning er indstillelig.

1. Træk rygdugen af, og slå den om på forsiden [4].
2. Åbn velcrolukningen på det spænde-bånd, der skal indstilles, og luk det igen efter indstillingen.
3. Slå rygdugen tilbage igen, og luk velcrolukning [5].

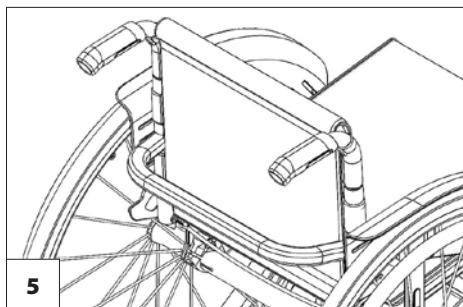
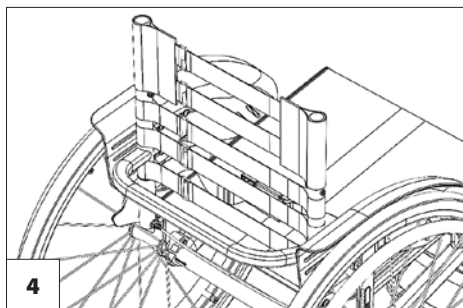

Afmontering af rygpolstring

For at tage rygpolstringen af skal den bageste del (1) først trækkes af, slås om foran og trækkes af den justerbare rygsele (3).

Montering af rygpolstring

For at montere rygpolstringen skal den (1) lægges midt på de øverste velcrobånd (2), og fastgøres ved hjælp af velcrolukningen på den justerbare rygsele (3).

- ☞ For at få en blød overkant skal der være en smule afstand mellem det øverste spændebånd (2) og rygpolstringen (1), som er vippet om.
- ☞ Vær opmærksom på følgende, når brugeren atter læner sig mod rygpolstringen (1):
- ☞ Trykket mod ryggen skal være jævnt fordelt på rygpolstringen.
- ☞ Ved rygpolstringens overkant skal en hånd kunne komme ind mellem polstring og ryg.
- ☞ Brugerens hoved skal ved hjælp af indstillingen af spændebåndene holdes i balance.

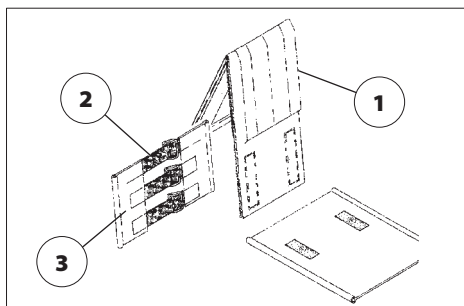

SKUBBEHÅNDTAG

De højdeindstillelige skubbehåndtag [1] må ikke bruges til at løfte eller bære kørestolen.

De højdeindstillelige skubbehåndtag [1] kan indstilles trinløst i højden med ca. 150 mm og sikres mod at blive trukket ud.

Højdeindstillelige skubbehåndtag med klemmeanordning

- ☞ Hold til dette formål fast i det skubbehåndtag, der skal indstilles, med den ene hånd.
- ☞ Efter hver justering skal spændearmen straks skrues på igen, så skubbehåndtaget ikke længere kan drejes.

Højdeindstilling:

Løsn klemskruen så meget ved hjælp af spændearmen (2), at det tilhørende skubbehåndtag kan flyttes til den ønskede position.

Vinkelindstilling:

For at dreje skubbehåndtagene skal klem-skruerne løsnes ud over klemmegebet (2) og skubbehåndtagene drejes i den ønskede position.

Udtrækning/indsætning:

1. Tryk det pågældende fjederhoved for enden af skubbehåndtaget i for hhv. at trække skubbehåndtagene ud eller sætte dem i.
2. Derefter skal klemskruen strammes igen ved hjælp af spændearmen (2).

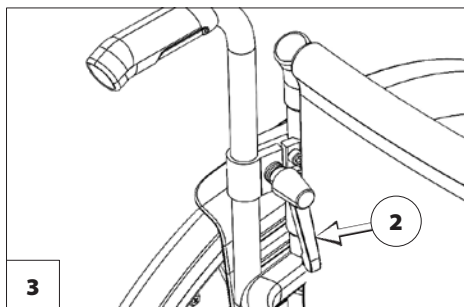
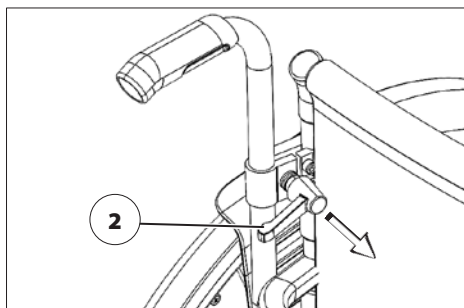
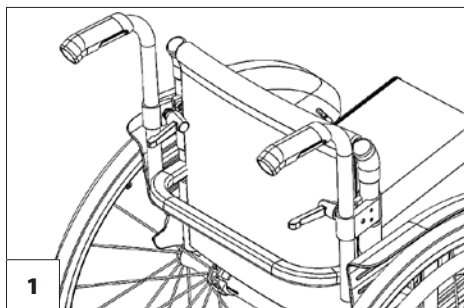

Særlige forhold vedr. spændearmen

Spændearmen (2) kan drejes i den stilling, der gør den lettest at betjene for den pågældende ledsager.

Træk til det formål spændearmen (2) så langt ud (i pilens retning), at fortandingen ikke længere er i indgreb.

Lad fortandingen falde i hak igen (2), når spændearmen er blevet drejet [3].

HJUL

Dækkene består af en gummiblanding og kan på visse underlag efterlade spor, der er vanskelige eller umulige at fjerne (f.eks. kunststof, træ- eller parketgulve, tæpper, gulvbelægning).

Drivhjul

Undlad at bruge kørestolen uden monterede drivhjul [1].

Når drivhjulet er sat på, kontrollér da fikseringen ved at forsøge at trække det af.

Drivhjulene er monteret på en quick release-aksel og kan tage af eller sættes på uden værktøj.

Tryk i den forbindelse først stikakslens fikseringsknap under skærmhætten (2) i.

Derefter trækkes drivhjulet af eller sættes på.

- ☞ Lufttrykværdien for kørestolens dæk findes under *Tekniske data* på side 36 eller på angivelserne på begge sider af dækket.
- ☞ Et drivhjul med for meget slør i siden eller med en stikaksel, som ikke kan låses, skal omgående repareres af forhandleren.
- ☞ Der må ikke sidde en person i kørestolen under af- og påmontering. Kørestolen skal stå på et plant og fast underlag. Inden afmontering af hjulet skal kørestellet støttes, så det ikke kan vælte og kørestolen ikke kan rulle.

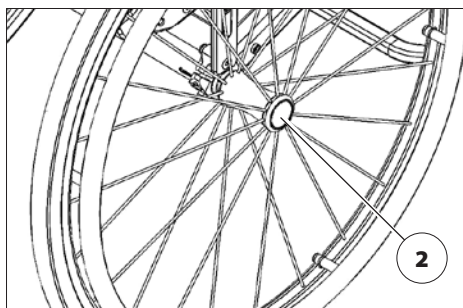
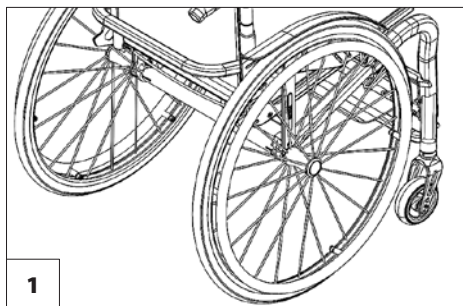

Dækskader ved luftfyldte dæk

Brug en skumpatron, som kan fås i faghandlen, til at afhjælpe en dækskade.

- ☞ Kontakt straks dit værksted med henblik på en reparation.

Hånd- og egebeskytteren

Hånd- og egebeskytteren [1] forhindrer, at man kommer til skade med hænderne ved at stikke dem ind i hjulegerne, mens hjulene drejer rundt, og samtidig forhindrer den, at egerne ødelægges.

Egebeskytteren fastgøres med tre clips (2) på egerne.

- ☞ Udskiftningen af egebeskytteren skal gennemføres af forhandleren.

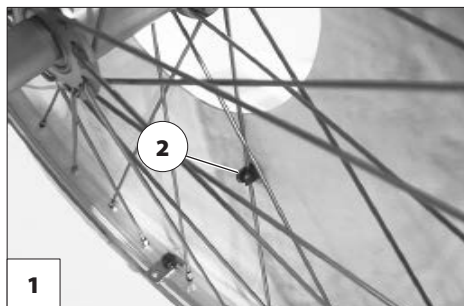

STØTTERULLER

Støttehjulene giver i visse situationer ikke tilstrækkelig sikkerhed mod, at kørestolen vælter.

Undgå at gøre følgende:

- At læne overkroppen kraftigt tilbage.
- Pludselig acceleration, særligt ved kørsel op ad bakke.

Undgå at vippe bagud – køр aldrig uden at støttehjulet er drejet tilbage.

For at øge væltestabiliteten er der på begge sider et knækket rør.

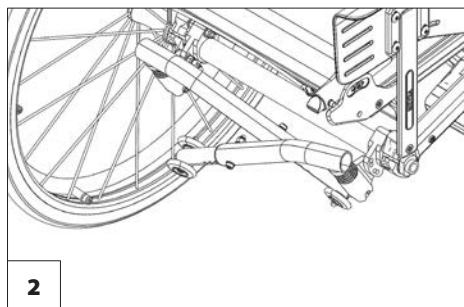
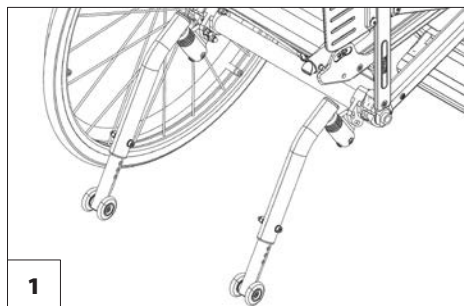

Bortklapning af støttehjul

Støttehjulene (1) kan klappes til siden og ind under sædet [2].

- ☞ Støttehjulene kan drejes af en ledsager eller hjælper.

Drejning af støttehjul

Tryk støttehjulene nedad ud af låseanordningen, sving dem herefter ind under sædet [2] eller bagud [1], indtil den pågældende låseanordning automatisk går i hak.

- ☞ Ved to eksisterende støtteruller skal venstre støtterulle først svinges indad og højre støtterulle først svinges bagud.

SIKKERHEDSSELE

Sørg for, at der ikke kommer nogen genstande i klemme under seleremmen!
Sikkerhedsselen er ikke en del af sikkerhedssystemet til kørestolen og/eller passageren ved transport i bil.

Skub de to sikkerhedsselers løkker ud over det pågældende ryggrør [1].

Sikkerhedsselen tjener til at stabilisere siddepositionen og forhindrer, at man kan vælte forover ud af kørestolen, især hvis kørestolen bremses brat op.

Når sikkerhedsselen skal spændes, trækkes begge selens dele fremefter, og låsen skal gå hørligt i indgreb. Tryk på aktiveringsknappen (2) og træk seleenderne fra hinanden for at åbne sikkerhedsselen.

 Sikkerhedsselen kan forlænges og må ikke sidde for stramt.

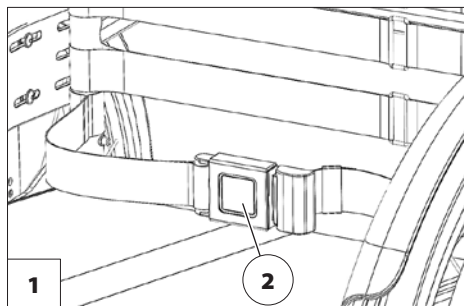

GRUNDLÆGGENDE SIKKERHEDSANVISNINGER

De nærværende sikkerhedsanvisninger er et udtræk af *Sikkerhedsanvisninger og generelle betjeningsanvisninger*, som kan findes på vores internetside: < www.meyra.com >.

Undlad at stikke fingrene ind i åbne profiler/rør (f.eks. efter aftagning af drivhjule). – Risiko for tilskadekomst!

Det er kun tilladt at trippe (få kørestolen til at køre ved hjælp af fødderne) ved lav hastighed på vandrette, jævne overflader indendørs.

Pas på, at fødderne ikke kommer i klemme, når du tripper.

 I den forbindelse må siddepositionen ikke flyttes til den forreste tredjedel af sædet.

Mens kørestolen bruges, også ved stilstand og især på stigninger/skråninger, skal man indtage en sikker siddestilling. – Fare for uheld!

For at opnå en sikker siddeposition skal brugerens ryg flugte med rygpolstringen og brugerens bækken sidde helt tilbage på sædet.

En forflytning fra kørestolen på stigninger/skråninger må kun i nødstilfælde ske med hjælp fra en ledsager og/eller hjælper! – Fare for uheld!

Øget risiko for væltning ved anvendelse af det vinkelindstillede ryglæn .

Du bør ikke ryge under brugen af kørestolen.

Ved direkte sollys kan sædebetræk/puder, armlænsputer, benstøtter og håndtag opnå temperaturer på over 41 °C. – Der er fare for tilskadekomst ved kontakt med ubeskyttet hud! Undgå en sådan opvarmning af kørestolen ved altid at parkere den i skyggen.

Der er ikke beregnet specielle holdepunkter til fastgørelse af objekter, som skal medtages.

Ledsager

Ledsageren skal gøres opmærksom på alle evt. faresituationer, før han/hun begynder at hjælpe. De komponenter på din kørestol, som ledsageren skal tage fat i, skal sidde forsvareligt fast.

Udstigning fra kørestolen

Kør kørestolen så tæt som muligt på det sted, hvor du vil stige ud af kørestolen.

 Bemærk kapitel *Bremse* på side 10.

 Vi anbefaler, at udstigningen af kørestolen sker med en person til assistance.

Opsamling af genstande

Undgå at hælde overkroppen langt fremad, til siden eller bagud, især ved opsamling eller aflægning af tunge genstande. – Risiko for, at kørestolen vælter, især ved lille sædebredde og stor sædehøjde (siddepude)!

Kørsel på skrånninger, stigninger eller skrånende kørebane

Fra en bestemt kørebanehældning er væltetsikkerheden og bremse- og styrefunktion betydeligt nedsat på grund af reduceret vejgreb.

 Se kapitlet *Tekniske data* på side 36.

For din egen sikkerheds skyld anbefaler vi, at du sikrer dig hjælp og støtte fra en ledsager til hældninger fra 1 %.

☞ Denne stigning gælder for personer, der ikke er i stand til at foretage selv helt små tyngdepunktsændringer ved at bevæge overkroppen.

Ledsageren skal være opmærksom på, at det kræver flere kræfter at føre en kørestol på skrånende end på plane områder, og at risikoen for at glide ud er større.

Læn dig aldrig til den lave side af skråninger og køreunderlag med sidehældning.

Undgå rykvisse ændringer af køretilstanden (især ved kritisk indstillede køreparametre, som f.eks. aktiv hjulposition).

Kør aldrig hurtigere end fodgængerhastighed.

Når der køres nedad, stiger risikoen for at vælte.

Der er fare for at vælte ved kørsel i sving og ved vending på stigninger og nedkørsler.

Den bremsekraft, der kan overføres til kørebanelen, er væsentligt mindre ved kørsel ned ad bakke end på lige vej og forringes yderligere ved dårligere vejforhold (f.eks. vådt føre, sne, grus, tilsmudsning). En farlig udskridning af de bremsede hjul og en dermed forbundet uønsket kursafvigelse skal udelukkes ved at bremse forsigtigt og kontrolleret.

Ved sidste del af skråningen skal du sørge for, at fodpladen ikke rører jorden og bringer dig i fare på grund af en pludselig opbremsning.

Køreunderlag med sidehældning (f.eks. for- og bagtølv med sidehældning) bevirker, at din kørestol vil dreje mod den lave side. Dette skal du selv eller en ledsager udligne ved at styre modsat.

Forcering af forhindringer

Hvis forhindringer skal overvindes, skal støttehjulene svinges ud eller tages af. Støttehjulene risikerer at ramme jorden, mens forhindringen skal overvindes, og at gøre det umuligt at manøvrere med kørestolen.

Efter forcering af forhindringer skal støttehjul, som evt. er blevet afmonteret forinden, monteres igen, og støttehjul, som evt. er blevet svunget til siden forinden, skal svinge tilbage.

Enhver forcering af en forhindring udgør en risiko! Der er også risiko for at vælte ved flade forhindringer (f.eks. dørtærskler, tæppekanter, afsatser o.l.).

Forcering af en forhindring er en særlig risikosituation, hvor der bl.a. skal tages hensyn til en kombination af sikkerhedsanvisninger vedrørende skråninger og køreunderlag med sidehældning.

Du bør for din egen sikkerheds skyld kun køre over forhindringer med en ledsager. Hver gang, kørestolen vipper, skal træderøret bruges som støtte.

Det er kun muligt at køre hen over mindre forhindringer (< 4 cm) uden risici ved tilstrækkeligt sikker brug af kørestolen, også ved brug af godkendte ekstra drev.

Kør altid langsomt og i en ret vinkel (90°) hen mod mindre forhindringer, indtil styrehjule- ne berører forhindringen. Stands kørestolen kortvarigt og kør så over forhindringen.

Kør altid forlæns over en forhindring med begge for-/baghjul samtidig for at undgå, at kørestolen tipper til siden.

Hold så stor en sikkerhedsafstand til afgrunde, trapper, skråninger, bredder osv., at der er tilstrækkelig plads til at reagere, bremse og vende.

Hvis det er muligt, skal du få en eller flere hjælpere til at løfte dig ud af kørestolen og bære dig hen til det ønskede sted.

Kørsel på trapper må kun ske ledsaget af to hjælpere, som er fortrolige med den risikofyldte situation og fører kørestolen med fast hånd.

☞ Hjælperne må kun gribe fat i det tværgående skubbehåndtag og siderammen uden samtidig at løfte op i kørestolen.

Eventuelle støttehjul skal fjernes, da de under visse omstændigheder kan betyde en farlig situation for hjælperen.

Læsning af kørestolen

Brug ikke frakkeskåneren, fodpladen eller tilbehørsdele til at løfte op i kørestolen!

Før der løftes op i kørestolen, skal den sikres mod utilsigtede kørebevægelser!

☞ Følg anvisningerne i kapitlet *Bremse* på side 10.

De dele, som er blevet afmonteret med henblik på læsning, skal opbevares sikkert og anbringes igen omhyggeligt inden kørsel.

Kørestolens vægt reduceres, når du tager aftagelige komponenter af.

Kørestolen kan også læsses ved hjælp af ramper eller løfteplatforme.

☞ Følg brugsanvisningerne, og tag hensyn til rampens eller løfteplatformens bæreevne.

Transport i køretøjer

De afmonterede dele skal opbevares sikkert og anbringes omhyggeligt igen, før kørestolen tages i brug.

For at bære de aftagelige dele kræves ingen specielle bærepunkter.

Følgende foranstaltninger kan af pladshensyn være nødvendige ved transport i køretøjer:

- Slå ryglænet ned.
- Tag frakkeskåneren af.
- Tag drivhjulene af.

Transportsikring af kørestol uden passager

Den aktuelle transportvirksomheds forskrifter og anvisninger skal følges. – Forhør dig om dem før transporten.

Kørestolen skal opbevares og sikres sådan, at den hverken udgør nogen fare for dig eller andre.

Persontransport i motorkøretøjer

Se typeskiltet på din kørestol for at finde ud af, om din kørestol er godkendt som sæde til persontransport i motorkøretøjer.

☞ Læs mere i kapitel *Forklaring til symbolerne på typeskiltet* på side 42.

☞ Kørestole, der ikke er godkendt til brug som sæde ved personbefordring i bil, er forsynet med en ekstra mærkat. – Læs mere i kapitel *Betydningen af mærkaterne på kørestolen* på side 41.

☞ Se vejledningen < *Sikkerhed med Meyra-kørestole, også ved transport i bil* >! – Dette dokument og yderligere information findes i < *Information center* > på vores website < www.meyra.com >.

☞ Forankringssystemer, som er godkendt til personbefordring, fremgår af kapitlet *Anvendte standarder* på side 37.

Befordring i offentlige transportmidler

Din kørestol er ikke beregnet til personbefordring i offentlige transportmidler. Det kan medføre begrænsninger. Vi anbefaler, at der benyttes et sæde, der er indbygget i befordringsmidlet.

Hvis siddende befordring i kørestolen alligevel skulle være uomgængeligt nødvendig, skal følgende overholdes:

- Benyt den plads, som trafikelskabet har bestemt til frasætning.
- Overhold trafikelskabets forskrifter, før du parkerer kørestolen.
- Parkér din kørestol mod kørselsretningen på den afsete plads.
- Kørestolen skal placeres således, at ryglænet kan støtte mod begrænsningen af den afsete plads.
- Den ene side af kørestolen skal desuden flugte med en ekstra begrænsning af den afsete plads, så kørestolen ikke kan skride under et uheld eller en pludselig bremsemanøvre.
- Aktivér desuden parkeringsbremsen.

Kørsel i offentlig trafik

Overhold de nationale gældende forskrifter vedrørende kørsel på offentlige veje og spørg i givet fald din autoriserede forhandler efter det nødvendige tilbehør.

Kørestolen kan leveres med et lysanlæg som ekstraudstyr. Anlægget består af:

- Katteøjne i ryggen
- Katteøjne på drivhjulene.

Ved dårlig sigtbarhed og især efter mørkets frembrud anbefales det, at der monteres og tændes et aktivt belyningsanlæg, så din sigtbarhed øges og du selv nemmere kan blive set.

- ☞ Ved færdsel i den offentlige trafik er det føreren, der er ansvarlig for den funktions- og driftssikre tilstand af kørestolen.
- ☞ Ved kørsel i offentlig trafik skal de gældende færdselsregler overholdes.
- ☞ Hvis du kører i mørke, anbefaler vi, at du bærer lyst og iøjnefaldende tøj, så det er lettere at se dig.
- ☞ Undgå ved kørsel i mørke at anvende kørebaner og cykelstier.
- ☞ Sørg for, at lysanlægget ikke tildækkes af beklædnings- eller andre genstande, der er fastgjort til kørestolen.
- ☞ Ved fysiske begrænsninger som f.eks. blindhed er det kun tilladt at benytte din kørestol sammen med en ledsager.

RENGØRING

Syntetiske afdækninger angribes af nonionnaktive detergenter, opløsningsmiddel og især af alkohol.

Kulstofkomponenter må ikke rengøres med opløsningsmidler, opløsningsmiddelholdige rengøringsmidler, alkohol eller acetone.

Polstringer og betræk er som regel forsynet med plejeanvisninger (plejeskilt).

- ☞ Bemærk kapitel *Symbolforklaring til vaskeanvisningerne* på side 40.

Ellers gælder følgende anvisninger:

- ☞ Rengør polstrene med en egnet rengøringsklud, dyppet i varmt vand og ved brug af et pH-neutralt håndvaskemiddel.
- ☞ Pletter kan fjernes med en svamp eller en blød børste.
- ☞ Må ikke vaskes! Undlad vask i vaskemaskine!

Skyl med rent vand, og lad det tørre.

Kørestellet, belysningsanlægget (ekstraudstyr) og hjulene kan rengøres fugtigt med et pH-neutralt rengøringsmiddel. Derefter tørres omhyggeligt.

- ☞ Kontrollér stellet for korrosionsskader samt andre skader.
- ☞ De syntetiske materialer må kun rengøres med varmt vand og neutralt rengøringsmiddel eller brun sæbe.

Yderligere oplysninger om rengøring og pleje finder du i < *Information center* > på vores website:
< www.meyra.com >.

Behandlet overflade

Der er bedst mulig beskyttelse imod korrosion på grund af en speciel overfladebehandling.

- ☞ Hvis lakken er ridset eller beskadiget på lignende måde, kan stederne udbedres med en lakstift, der kan fås hos os gennem forhandleren.

Hvis de bevægelige dele af og til smøres med lidt olie, forlænges deres funktion.

Desinficering

Kulstofkomponenter må ikke rengøres med opløsningsmidler, opløsningsmiddelholdige desinfektionsmidler, alkohol eller acetone.

Hvis produktet benyttes af flere personer (f.eks. på plejehjem), skal der anvendes et almindeligt desinficeringsmiddel.

- ☞ Før desinficeringen skal polstringer og håndtag rengøres.
- ☞ Det er tilladt at spraye eller aftørre med godkendte og anerkendte desinfektionsmidler.
- ☞ Beskadigede pudede dele kan evt. ikke desinficeres i tilstrækkelig grad.

- Vi anbefaler at udskifte beskadigede pudede dele.

Oplysninger om godkendte og anerkendte desinfektionsmidler og -procedurer kan fås hos din nationale myndighed for sundhedsbeskyttelse (for Tyskland: www.rki.de).

- ☞ Ved anvendelse af desinfektionsmidler kan der forekomme skader på overflader, hvilket kan forringe komponenternes funktion på længere sigt.
- ☞ Følg producentens anvisninger for produktet.

REPARATION

Reparationer må principielt kun gennemføres af autoriserede forhandlere.

Istandsættelse

Ved udførelse af reparationsarbejde kan du have fuld tillid til din forhandler. Han/hun er blevet instrueret i udførelsen af dette arbejde.

Service

Hvis du har spørgsmål eller har brug for hjælp, bedes du henvende dig til din forhandler, der kan rådgive dig samt udføre service og reparation.

Reserve dele

Reserve dele kan udelukkende fås hos forhandleren. I tilfælde af reparation må der kun anvendes originale reserve dele!

☞ Komponenter fra andre firmaer kan forårsage fejl.

En reservedelsliste med de tilhørende artikelnumre og tegninger ligger hos forhandleren.

For en korrekt levering af reserve dele skal der i hvert fald oplyses det korrekte serienummer (SN) på kørestolen! Nummeret står på typeskiltet.

Ved hver reparation på kørestolen udført af den autoriserede forhandler skal der vedlægges supplerende informationer, som f.eks. Monterings-/betjeningsoplysninger til kørestolens betjeningsvejledning, og reparationsdatoen skal noteres og ligeledes oplyses ved bestilling af reserve dele.

På denne måde forebygges fejlbestillinger ved senere reservedelsbestillinger.

Anvisninger vedrørende længere brugspauser

Der kræves ingen særlige forholdsregler ved længere brugspauser. Opbevaringstemperaturerne skal dog overholdes.

☞ Følg anvisningerne i kapitlet *Tekniske data* på side 36.

BORTSKAFFELSE

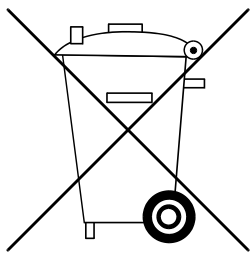

Bortskaffelse skal ske i henhold til nationalt gældende lovbestemmelser.

Kontakt kommunen for oplysninger om den lokale miljøstation.

Kulstofkomponenter skal bortskaffes særskilt eller kan afleveres til genbrug via os.

VEDLIGEHOLDELSE

Mangelfuld eller forsømt pleje og service af kørestolen fører til en begrænsning af garantien fra producenten.

Servicearbejde

Følgende serviceplan indeholder retningslinjer for udførelse af servicearbejde.

- ☞ Vedligeholdelsesplanen giver ingen oplysninger om det faktisk nødvendige arbejdsomfang, som er konstateret ved kørestolen.
- ☞ Ved kontrol- eller vedligeholdelsesarbejde er der altid fare for, at du eller en anden person utilsigtet kommer til skade. – Derfor skal kontrol- eller vedligeholdelsesarbejde udføres med den nødvendige omhu.

Serviceplan		
HVORNÅR	HVAD	BEMÆRKNING
Inden kørslen	Generelt Kontrollér for fejlfri funktion.	Udfør kontrollen selv eller sammen med en hjælper.
Inden kørslen	Kontrollér, at bremseanlægget fungerer korrekt. Tryk bremsearmen helt i bund.	Udfør kontrollen selv eller sammen med en hjælper. De bremsede hjul må ikke længere kunne drejes. Hvis de alligevel drejer, skal bremsen repareres på et sagkyndigt værksted.
Inden kørslen	Kontrollér trykbremsen for slid. Bevæg bremsearmen til siderne.	Udfør dette selv eller få en hjælper til det. Hvis bremsearmens slør øges, skal du henvende dig til et sagkyndigt værksted for at få det repareret. – Fare for uheld!
Inden kørslen (hvis sådanne findes)	Kontrollér dækkenes lufttryk. Dæktryk:  Se Dæktryk ved luftfyldte dæk på side 36.	Udfør kontrollen selv eller sammen med en hjælper. Anvend en dæktryksmåler til dette formål.
Inden kørslen	Kontrollér dækkenes profil.	Foretag selv visuel kontrol. Ved nedslidt profil eller i tilfælde af, at et dæk er beskadiget, skal du henvende dig til et sagkyndigt værksted for at få fejlen rettet.

Serviceplan		
HVORNÅR	HVAD	BEMÆRKNING
Inden kørslen	Kontrollér rygrør og stelrør for skader.	Udfør kontrollen selv, eller få en hjælper til det. Hvis der forekommer deformation eller revner i området omkring svejse-sømmen, skal du straks kontakte et sagkyndigt værksted med henblik på istandsættelse. – Fare for uheld!
Under kørslen	Pludseligt optrædende knæklyde i stellet og/eller ændrede køreegenskaber	Kontakt straks fagværkstedet.
Især inden kørsel i mørke (hvis sådanne findes)	Kontrollér belysning. Kontrollér, at lysanlægget og reflektorerne fungerer upåklageligt.	Udfør kontrollen selv eller sammen med en hjælper.
Hver 8. uge (alt efter, hvor ofte kørestolen bruges)	Følgende komponenter forsynes med et par dråber olie. – Låsemekanismens bevægelige dele. – Bremsearmsleje.	Udfør dette alene eller sammen med en hjælper. Før smøring skal gammel olie fjernes fra komponenterne. Sørg for, at overskydende olie ikke forurener omgivelserne (f.eks. dit tøj).
Hver 8. uge (alt efter, hvor ofte kørestolen bruges)	Kontrollér, om alle skrueforbindelser sidder fast.	Udfør kontrollen selv eller sammen med en hjælper.
Hver 6. måned (alt efter, hvor ofte kørestolen bruges)	Kontrollér – Renhed. – Generel tilstand.	Se rengøring. Se Istandsættelse.

Serviceplan		
HVORNÅR	HVAD	BEMÆRKNING
Producentens anbefalinger: Hver 12. måned (alt efter, hvor ofte kørestolen bruges)	Sikkerhedskontrol – Kørestol.	Foretages af forhandleren.

TEKNISKE DATA

Alle angivelser under < Tekniske data > gælder standardmodellen.

Totallængden er afhængig af drivhjulenes position og størrelse.

Såfremt der ikke er oplyst andet, er målene beregnet med drivhjul på \varnothing 600 mm (24").

Bredden er beregnet med en afstand mellem drivringe og drivhjul på 15 mm.

Måletolerance ± 15 mm, $\pm 2^\circ$.

Forkortelser for kørestolens mål:

SH = Sædehøjde

SB = Sædebredde

SD = Sædedybde

RH = Ryghøjde

Beregning af den maks. brugervægt:

Den tilladte totalvægt beregnes på grundlag af kørestolens egenvægt og den maksimale bruger-(person)vægt.

Yderligere vægt pga. senere påmonterede dele eller bagage reducerer den maks. brugervægt.

Eksempel:

En bruger vil tage bagage på 5 kg med. Dermed reduceres den maks. brugervægt med 5 kg.

Dæktryk ved luftfyldte dæk

Det maks. dæktryk står på begge sider af dækket.

Dæktryk – styrehjul

Standard:

2,5 - 3,5 bar = 2500 - 3500 hPa = 36 - 50 psi

Dæktryk - drivhjul

Standard:

3,0 - 4,0 bar = 3000 - 4000 hPa = 44 - 58 psi

Ultraletløb:

6 bar = 6000 hPa = 87 psi

Højtryksdæk:

8 bar = 8000 hPa = 116 psi

Anvendte standarder

Kørestolen svarer til standardens aktuelle stand:

- EN 12183
- ISO 7176-8
- ISO 7176-19
- ☞ Evalueringen af crash-testen, hvor kørestolen fastgøres ved køretøjets stopsystem, er udført i henhold til kontrolmetoderne i tillæg D.
- ☞ Kørestolen er blevet godkendt til efterfølgende forankringssystemer:
 - 4-punkts-forankringssystem i henhold til ISO 10542.
- ☞ De pågældende dokumenter, som leveres med produktet, følger med produkterne.
- ☞ Det specifikke dokument for forankringssystemet kan også findes under den produktspecifikke rubrik på vores hjemmeside < *betjeningsvejledning* > på vores hjemmeside < *www.meyra.com* >.

Vores anvendte moduler og komponenter opfylder EN 1021-2 for bestandighed over for antændelse.

Specifikationer i overensstemmelse med ISO for model 1.180 Fuse R

	min.	maks.
Samlet længde over benstøtte (Med forlængelse af akselafstand på rammen lang + 80 mm)	760 mm	860 mm
Total bredde	510 mm	810 mm
Totalmasse	– kg	140 kg
Brugermasse (inkl. nyttelast)	– kg	125 kg
Den tungeste dels masse	5,6 kg	– kg
Faktisk sædedybde	340 mm	500 mm
Faktisk sædebredde	340 mm	500 mm
Længde sammenklappet	720 mm	920 mm
Bredde sammenklappet	–	–
Højde sammenklappet	600 mm	660 mm
Sædefladens højde ved forkanten (uden sædepude)	450 mm	530 mm
Sædevinkel	0°	15°
Ryglænsvinkel	75°	95°
Ryggjordens højde standardryg	–	–
Ryggjordens højde tilpasningsryg	250 mm	450 mm
Benstøtter til sæde (underbenets længde)	360 mm	480 mm
Statisk stabilitet nedkørsel (Bremsekontrollen blev gennemført iht. standarden ved en hældning på 7°)	–°	6°
Statisk stabilitet opkørsel	–°	6°
Statisk stabilitet sidelæns	–°	6°
Dynamisk stabilitet opkørsel	–°	–°
Benstøttevinkel - sædeflade	92°	100°
Armlæns højde fra siddeflade	170 mm	260 mm
Ryglæn til forkant af armlæn	200 mm	250 mm
Drivringens diameter	540 mm	590 mm
Horisontal position aksel	-15 mm	145 mm
Forcering af forhindringer (fra og med 40 mm kun ledsager)	30 mm	120 mm
Min. venderadius (normativ anbefaling iht. ISO 1000 mm)	960 mm	1000 mm

Specifikationer i overensstemmelse med ISO for model 1.180 Fuse R

	min.	maks.
Svingradius	– mm	1280 mm
Testdukkens vægt (ISO 7176-8)	– kg	125 kg

Yderligere tekniske data for model 1.180 Fuse R

	min.	maks.
Længde uden benstøtter	760 mm	860 mm
Total højde	600 mm	970 mm
Siddepudens tykkelse	30 mm	60 mm
Længde uden drivhjul (Støttehjulene er taget af og svinget ind under sædet)	640 mm	760 mm
Nyttelast	– kg	10 kg
Egenvægt	8,5 kg	– kg
Transportvægt (uden puder, drivhjul)	5,6 kg	– kg
Vægt sædepude	0,9 kg	– kg
Vægt drivhjul (1 stk.)	1,2 kg	2,4 kg

Svinghjul

ø 100 mm (4")		Massiv gummi
ø 125 mm (5")		Massiv gummi

Drivhjul

ø 610 mm (24")		Luft
ø 635 mm (25")		Luft
ø 660 mm (26")		Luft

Skubbehåndtagenes højde

Kode 502 (trinløs indstilling)	750 mm	970 mm
--------------------------------	--------	--------

Klimatekniske oplysninger

Omgivelsestemperatur		-20 °C til +50 °C
Opbevaringstemperatur		-30 °C til +65 °C

Symbolforklaring til vaskeanvisningerne

(symbolerne er i overensstemmelse med europæisk standard)



Finvaskeprogram ved den angivne maksimale vasketemperatur i °C.



Normalvaskeprogram ved den angivne maksimale vasketemperatur i °C.



Håndvask



Må ikke udsættes for blegemidler.



Ikke egnet til tørretumbler.



Må ikke stryges.



Må ikke kemisk renses.

Betydningen af mærkaterne på kørestolen



Læs betjeningsvejledninger og vedlagt dokumentation.

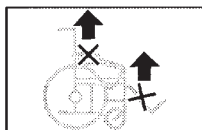

Kørestolen må ikke løftes i armlæn eller benstøtter.
Kørestolen må ikke løftes i dele, der kan afmonteres.



Produktet er godkendt som sæde i bil.

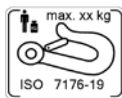

Forankringspunkt ved handicaptransport.



Produktet er **ikke** godkendt som sæde i bil.



Advarsel mod risiko for klemning. – Stik ikke hænder/arme ind imellem komponenterne.

Forklaring til symbolerne på typeskiltet



Producent



Bestillingsnummer



Serienummer



Produktionsdato



Till. brugervægt



Till. totalvægt



Till. akseltryk



Till. stigning



Till. fald

max. ... km/h

Till. maks. hastighed



Produktet er godkendt som sæde i bil.



Maks. tilladt brugervægt, når produktet er godkendt som sæde i et motorkøretøj.



Produktet er **ikke** godkendt som sæde i bil.



Medicinsk udstyr

KONTROLDOKUMENTATION

Kørestolsdata:

Model:

Følgeseddel-nr.:

Serienr. (SN):

Anbefalet sikkerhedskontrol 1. år (senest efter 12 måneder)

Specialforhandlerstempel:

Underskrift: _____

Sted, dato: _____

Næste sikkerhedskontrol om 12 måneder

Dato: _____

Anbefalet sikkerhedskontrol 2. år (senest efter 12 måneder)

Specialforhandlerstempel:

Underskrift: _____

Sted, dato: _____

Næste sikkerhedskontrol om 12 måneder

Dato: _____

Anbefalet sikkerhedskontrol 3. år (senest efter 12 måneder)

Specialforhandlerstempel:

Underskrift: _____

Sted, dato: _____

Næste sikkerhedskontrol om 12 måneder

Dato: _____

Anbefalet sikkerhedskontrol 4. år (senest efter 12 måneder)

Specialforhandlerstempel:

Underskrift: _____

Sted, dato: _____

Næste sikkerhedskontrol om 12 måneder

Dato: _____

Anbefalet sikkerhedskontrol 5. år (senest efter 12 måneder)

Specialforhandlerstempel:

Underskrift: _____

Sted, dato: _____

Næste sikkerhedskontrol om 12 måneder

Dato: _____

ANSVAR/GARANTI

Manglende overholdelse af betjeningsvejledningen samt uprofessionel udførelse af vedligeholdelsesarbejde og især af tekniske ændringer og udvidelser (påmonterede dele) uden vores samtykke medfører bortfald af såvel ansvars- og garantikrav som af almindeligt produktansvar.

Nationale ansvars- / garantibetingelser mellem dig og din fagforhandler kan afvige fra de i kapitlet angivne betingelser.

For dette produkt påtager vi os det lovpligtige ansvar som en del af vores generelle forretningsbetingelser samt evt. øvrige udspecificerede/aftalte garantier. I forbindelse med krav om ansvar og garanti bedes du kontakte din forhandler medbringende følgende ANSVARS-/GARANTIKUPON samt de nødvendige oplysninger om model, følgesedel-nr. med leveringsdato og serienummer (SN).

Serienummeret (SN) kan aflæses på typeskiltet.

Anerkendelse af ansvars- og garantikrav forudsætter altid en korrekt anvendelse af produktet, anvendelse af originale reservedele fra forhandlerne samt regelmæssig udførelse af vedligeholdelse og kontrol.

Garantien dækker ikke skader på overfladen, hjulenes slanger og dæk, beskadigelser som følge af løsnede skruer eller møtrikker, ødelagte fastgøringshuller som følge af hyppigt monteringsarbejde.

Fejl på grund af strålingskilder som f.eks. mobiltelefoner med stor sendeeffekt, Hi-Fi-anlæg og andre kraftige støjkluder uden for normspecifikationerne kan ikke gøres gældende som ansvars- eller garantikrav.

Denne betjeningsvejledning skal som en integreret del af produktet medgives ved bruger- eller ejerskifte.

Evalueringen af vore produkter kan ske ved hjælp af vores < *Information center* > (info-center) Område < *PMS* > på vores hjemmeside < www.meyra.com >.

Vi forbeholder os ret til tekniske ændringer med fremskridt for øje.



Produktet opfylder kravene i forordningen (EU) 2017/745 om medicinsk udstyr.

Ansvar- / garantikupon

Bedes udfyldt! Kan efter behov kopieres, og kopien sendes til forhandleren.

Ansvar/garanti

Modelbetegnelse:

Følgeseddel-nr.:

SN (se typeskiltet):

Leveringsdato:

Forhandlerens stempel:

Kontrolokumentation ved overdragelse

Kørestolsdata:

Serie-nr. (SN):

Model:

Følgeseddel-nr.:

Specialforhandlerstempel:

Underskrift: _____

Sted, dato: _____

Næste sikkerhedskontrol om 12 måneder

Dato: _____

Din forhandler

MEYRA GmbH

Kleiststraße 49



32457 Porta Westfalica

TYSKLAND



Tlf. +49 5733 922 - 311

Fax +49 5733 922 - 9311



info@meyragroup.com

www.meyra.de