

**NYHED**

BATEC hjælpemotorer & håndcykel til den aktive kørestolsbruger

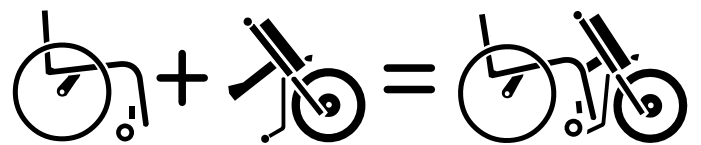

BATEC hjælpemotorer & håndcykel til det aktive liv

Batec add-on hjælpemotorer revolutionerer det enkelt individs undendørs mobilitet - uden at gå på kompromis med fordelene ved en manuel kørestol.

BATEC hjælpemotorer fås som ELEKTRISK og HYBRID model. Den elektriske version er den ultimative aflastning til den aktive kørestolsbruger. Den hybride udgave kombinerer fysisk udfoldelse og komfort.

Håndcyklen BATEC MANUEL tillader fysisk aktivitet uden at give afkald på siddekomforten i den manuelle kørestol.

Alle tre BATEC modeller monteres let på stort set alle kørestole og aflaster brugeren uden at tilføje ekstra vægt til kørestolen. Det patenterede tilslutningssystem sikrer hurtig montering på 2-3 sek.

BATEC kan bruges i alt slags vejr og gør dig som kørestolsbrugere mere mobil i hverdagen.

Alle modeller fås til brugere med normal og nedsat håndfunktion (Tetra-modeller).

PASSER TIL
99% af kørestole,
som findes på markedet.

CLICK & GO
Fastgør din BATEC til
kørestolen på få sekunder

COOL TILBEHØR
Udstyr din BATEC med
eksklusivt tilbehør



BATEC ELEKTRISK / ELEKTRISK TETRA

BATEC Elektrisk er den ultimative aflastning til den aktive kørestolsbruger, der giver frihed og uafhængighed i hverdagen.

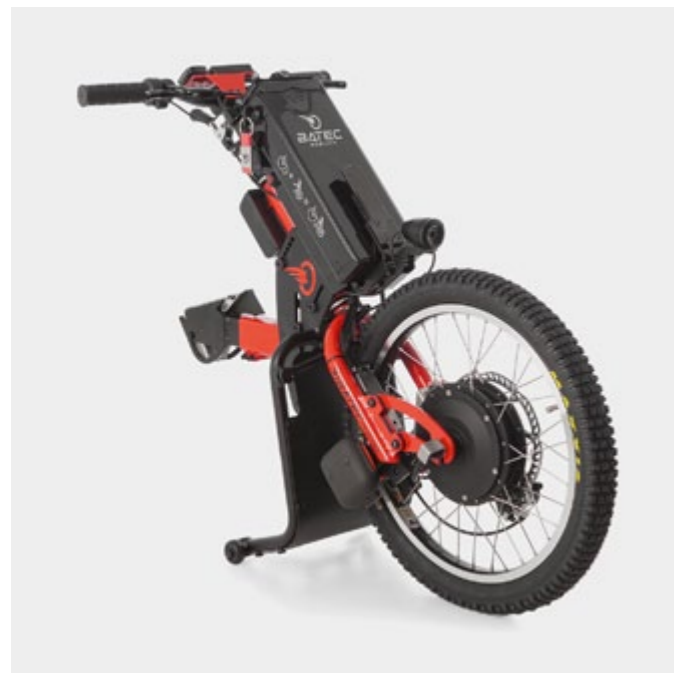

Tekniske data

- › Kører 30-50 km på én opladning
- › 5-trins hastighedsregulering, 6-9-12-15-20 km/t
- › Kulfri motor, 36 V/ 500 W
- › LIFEP04, 11 Ah lithium batteri
- › Hurtig opladning af batteri med minilader (4 timer)
- › 20" Maxxis ultra-gripping dæk (54-406)
- › Dobbelte skivebremses (Shimano)
- › LED for- og baglygter 900 lumen
- › Dobbelt USB-port til opladning af fx smartphone og GPS
- › Fremstillet i aluminium
- › Vægt 14.9 kg + 4 kg batteri + 2x2.5 kg vægtlodder
- › Max brugervægt 110 kg

Den elektriske hjælpemotor er batteridreven og kan monteres på stort set alle kørestole. BATEC Elektrisk aflaster uden at tilføje ekstra vægt til kørestolen. Hjælpemotoren forebygger skulderskader og sørger for, at brugeren kan forblive aktiv kørestolsbruger i længere tid.

Fås i fire forskellige farver (grå, blå, rød, orange) og til brugere med normal og nedsat håndfunktion (>BATEC Elektrisk Tetra)

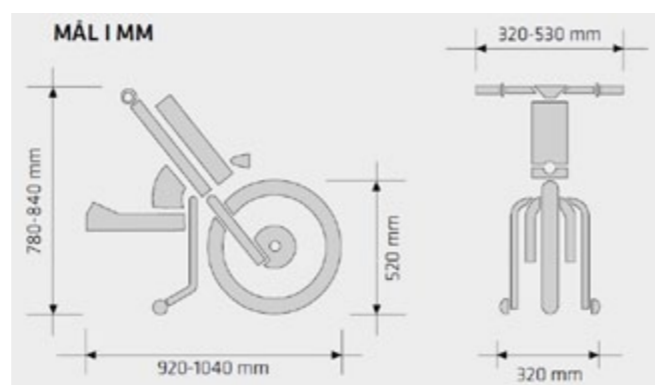

HMI nr.	Model	Varenummer
85552	Batec Elektrisk, grå	840510011040
85552	Batec, Elektrisk blå	840510011045
85552	Batec Elektrisk rød	840510011050
85552	Batec Elektrisk orange	840510011055
85553	Batec Elektrisk Tetra, grå	840510011060
85553	Batec Elektrisk Tetra, blå	840510011065
85553	Batec Elektrisk Tetra, rød	840510011070
85553	Batec Elektrisk Tetra, orange	840510011075

BATEC HYBRID / HYBRID TETRA

BATEC Hybrid kombinerer egenskaberne fra håndcyklen og den elektriske hjælpemotor.

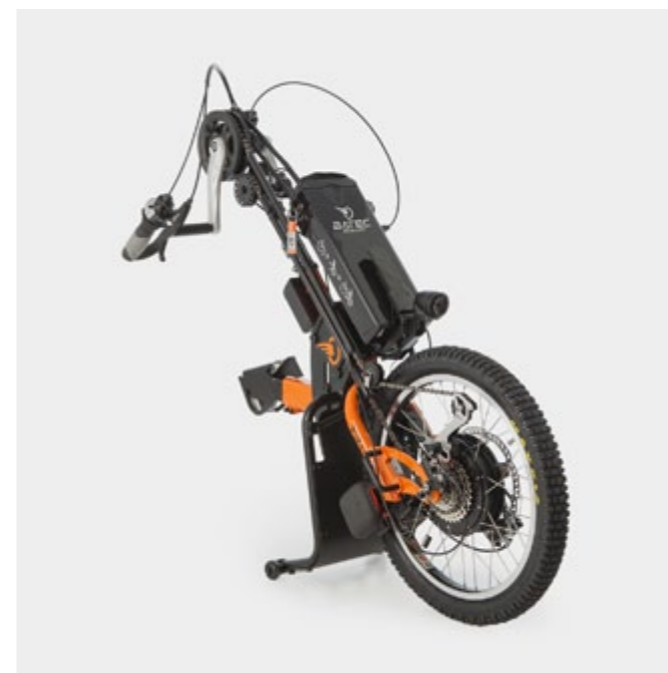

Tekniske data

- › Kører 30-50 km på én opladning
- › Kulfri motor, 36 V/ 500 W
- › LIFEP04, 11 Ah lithium batteri
- › Hurtig opladning af batteri med minilader (4 timer)
- › 20" Maxxis ultra-gripping dæk (54-406)
- › Dobbelte skivebremses (Shimano)
- › LED for- og baglygter 900 lumen
- › Dobbelt USB-port til opladning af fx smartphone og GPS
- › Fremstillet i aluminium
- › Vægt 19.9 kg + 4 kg batteri + 2x2.5 kg vægtlodder
- › Max brugervægt 110 kg

BATEC Hybrid kommer til at fungere som en el-cykel, uden at brugeren giver afkald på siddekomforten i den manuelle kørestol. BATEC Hybrid aflaster brugeren, der ikke har kræfterne til at håndtere en manuel Batec uden at tilføje ekstra vægt til kørestolen.

Fås i fire forskellige farver (grå, blå, rød, orange) og til brugere med normal og nedsat håndfunktion (>BATEC Hybrid Tetra)

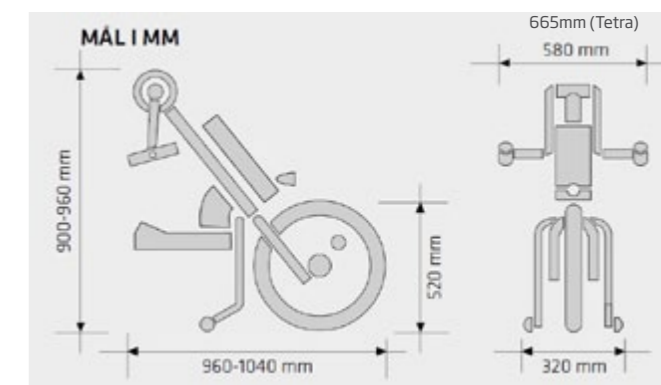

HMI nr.	Model	Varenummer
100097	Batec Hybrid, grå	840510011080
100097	Batec Hybrid, blå	840510011085
100097	Batec Hybrid, rød	840510011090
100097	Batec Hybrid orange	840510011095
100098	Batec Hybrid Tetra, grå	840510011100
100098	Batec Hybrid Tetra, blå	840510011105
100098	Batec Hybrid Tetra, rød	840510011110
100098	Batec Hybrid Tetra, orange	840510011115

BATEC MANUEL / MANUEL TETRA

BATEC Manuel er en håndcykel til den aktive kørestolsbruger.

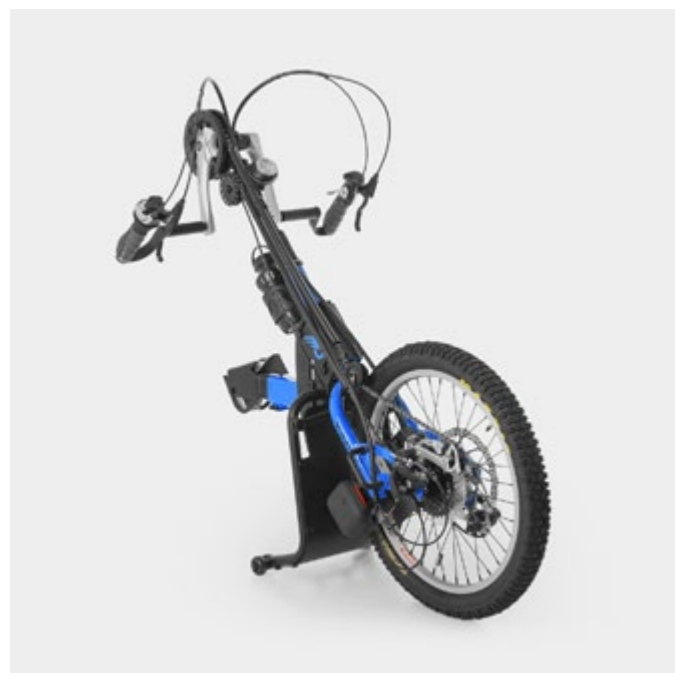

Tekniske data

- › 20" Maxxis ultra-gripping dæk (54-406)
- › Sram Dual Drive med 24 gear (3 indvendige gear + 8 tandhjul)
- › Dobbelte skivebremser (Shimano)
- › Shimano pedalarmer (aluminium 170 mm)
- › LED for- og baglygter
- › Flaskeholder som standard
- › Fremstillet i aluminium
- › Vægt 13 kg + 2x2.5 kg vægtlodder
- › Max brugervægt 110 kg

BATEC Manuel lader kørestolsbrugeren træne overkroppen og giver mulighed for at komme hurtigt frem uden at give afkald på siddekomforten i den manuelle kørestol. Samtidig tilføjer den ikke ekstra vægt til kørestolen.

Fås i fire forskellige farver (grå, blå, rød, orange) og til brugere med normal og nedsat håndfunktion (>BATEC Manuel Tetra)

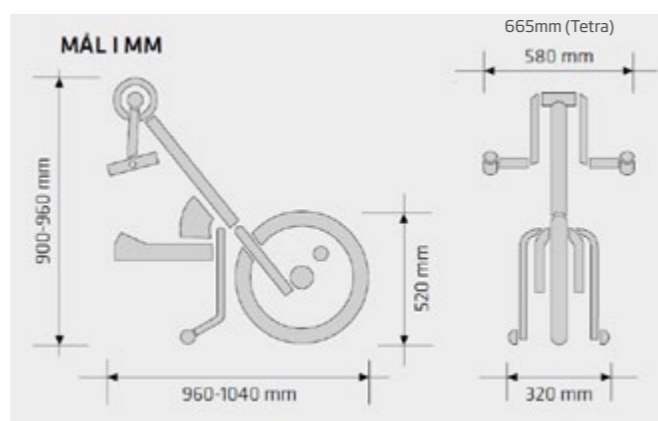

HMI nr.	Model	Varenummer
100099	Batec Manuel, grå	840510011000
100099	Batec Manuel, blå	840510011005
100099	Batec Manuel, rød	840510011010
100099	Batec Manuel orange	840510011015
100100	Batec Manuel Tetra, grå	840510011020
100100	Batec Manuel Tetra, blå	840510011025
100100	Batec Manuel Tetra, rød	840510011030
100100	Batec Manuel Tetra, orange	840510011035

TILBEHØR

Udstyr din BATEC med COOL BATEC TILBEHØR: Eksklusivt tilbehør, der er designet specifikt til BATEC-brugere og deres kørestole.



Ekstra batteri, 11 Ah lithium



Ekstra oplader



Aftagelig kurv



2x 24" MTB hjul



Rygsæk



Smartphoneholder

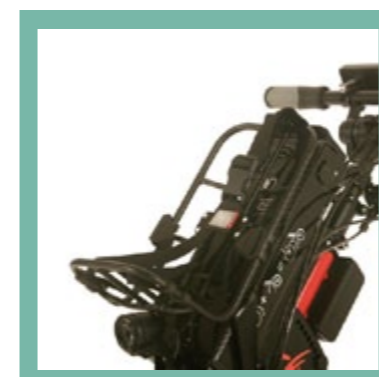

Bagagebærer

Tilbehør	Varenummer
Ekstra batteri	840510011235
Ekstra oplader	840510011240
Aftagelig kurv	840510011220
2 x 24" MTB hjul	840510011230
Rygsæk	840510011215
Smartphone holder	840510011210
Bagagebærer	840510011225



Prøv BATECS
konfigurationsværktøj
og byg din egen
drømme-BATEC



WOLTURNUS